

Einachser und Zubehör

Anbaugeräte für Trägerfahrzeuge

Katalog

2026



Arealpflege braucht Erfahrung

Ganz gleich, welche Aufgabe Sie bewältigen möchten, mit den Arealmaschinen von Kersten werden Sie Ihre Freude haben. Dazu gehört die Freude, wenn leistungsstarke Geräte schwere Anforderungen spielend meistern, ebenso wie die Gewissheit, sich noch nach Jahren auf eine zuverlässige Ausrüstung verlassen zu können.

Warum Arealmaschinen von Kersten?

Kersten gehört heute zu den führenden Herstellern von Arealmaschinen in Deutschland und Europa. Das Sortiment umfasst Anbaugeräte für alle gängigen Trägerfahrzeuge, vom Rasentraktor über Flächenmäher bis hin zu schweren Schleppern, Unimog und Einachs-Trägerfahrzeuge mit modular passenden Arealpflegegeräten: für professionelle Mäharbeiten, Wildkrautentfernung, Kehrarbeiten, Laubbeseitigung und Winterdienst. Mit einer Fertigungstiefe von über 90% im Werk in Rees können wir stolz behaupten, Kersten-Geräte sind „made in Germany“. In Deutschland ist Kersten über den einschlägigen Fachhandel flächendeckend vertreten, der auch den Service unserer Geräte übernimmt. Wenn Sie den passenden Fachhändler in Ihrer Nähe wissen wollen, fragen Sie uns!

Das macht Kersten aus:

- ▶ **Innovation:** Unsere Ingenieure und Techniker entwickeln laufend neue Produktideen, die mit dem technischen Wandel einhergehen.
- ▶ **Hohe Fertigungstiefe:** Kersten produziert zu 90% im eigenen Werk in Rees.
- ▶ **Materialien:** Alle Gehäuse sind aus massivem, pulverbeschichteten Stahl. Wir verwenden nur Qualitätsmotoren namhafter Hersteller.
- ▶ **Qualität:** Alle Fertigungsprozesse unterstehen einer werkseigenen, besonders strengen Qualitätsnorm. Dadurch wird sichergestellt, dass alle Geräte nicht nur von Anfang an funktionieren, sondern auch noch nach Jahren ihren Dienst tun.
- ▶ **Erfahrung:** Wir befassen uns schon seit mehreren Jahrzehnten mit Entwicklung und Produktion von komplexen Aggregaten.
- ▶ **Erfindergeist:** Kersten besitzt mehrere Patente und Gebrauchsmuster für Maschinen und Verfahren. Und laufend arbeiten wir an Verbesserungen.
- ▶ **Ersatzteile:** Insbesondere Verschleißteile halten wir für eventuelle Reparaturen viele Jahre vor. Damit gewährleisten wir eine lange Standzeit der Maschinen.
- ▶ **Schnelle Lieferung:** Kersten-Maschinen werden, bis auf wenige Ausnahmen, wegen ihrer Komplexität kundenbezogen produziert. Dennoch schaffen wir es, in relativ kurzer Zeit Kundenwünsche zu erfüllen.
- ▶ **Beratung und Vertrieb:** Sie kaufen bei uns nicht die Katze im Sack. Mehrere Kersten-Anwendungsberater sind für Sie vor Ort und demonstrieren Ihnen bei einer persönlichen Vorführung die Lösungsmöglichkeiten. Ausgeliefert werden unsere Maschinen ausschließlich über den Fachhandel, der auch Ihre Betreuung übernimmt.
- ▶ **Mitarbeiter:** unser größtes Gut. Hoch qualifiziert und motiviert geben sie ihr Bestes, damit Sie mit Ihrem Kersten-Gerät immer viel Freude haben.



Sie finden uns regelmäßig auf folgenden Messen/Leitmessen in Deutschland und Europa:

- ▶ GaLaBau
- ▶ Demopark
- ▶ Nordbau
- ▶ Agritechnika
- ▶ DeLuTa
- ▶ Salon Vert
- ▶ Groentechnik
- ▶ Saltex

Unsere Vertretungen in Europa:

- ▶ Großbritannien
- ▶ Frankreich
- ▶ Niederlande
- ▶ Belgien
- ▶ Dänemark
- ▶ Spanien
- ▶ Österreich
- ▶ Schweiz
- ▶ Portugal
- ▶ Italien
- ▶ Polen
- ▶ Baltische Staaten

Hinweis

Alle Angaben über Ausstattung und technische Daten sind unverbindlich. Änderungen bezüglich der Weiterentwicklung behalten wir uns vor. Alle angegebenen Preise gelten als unverbindliche Preisempfehlung ohne Mehrwertsteuer. Berechnet werden grundsätzlich die am Liefertag geltenden Preise. Druckfehler vorbehalten. Für alle Lieferungen gelten unsere allgemeinen Geschäftsbedingungen. Diese sind einsehbar im Produktkatalog oder auf unserer Website: www.kersten-maschinen.de

Auf alle unsere Geräte gewähren wir 2 Jahre Garantie ab Kaufdatum bei Online-Registrierung. Anschlussgarantie möglich.

Ansprechpartner

Verkauf Innendienst

Ruth Hermsen

Tel.: 02851 - 9234 29

Fax: 02851 - 9234 44

Email: ruth.hermsen@kersten-maschinen.de

Adile Dag

Tel.: 02851 - 9234 28

Fax: 02851 - 9234 44

Email: adile.dag@kersten-maschinen.de

Ersatzteile

Thomas Legeland

Tel: 02851 - 9234 19

Fax: 02851 - 9234 44

Email: thomas.legeland@kersten-maschinen.de

Außendienst

Gebiet: Schleswig-Holstein, Hamburg, Mecklenburg-Vorpommern, Brandenburg, Berlin, Bremen, östliches Niedersachsen, Sachsen-Anhalt, Dänemark

1 Tobias Schütt

Tel.: 0151 1939 6571

Email: tobias.schuettt@kersten-maschinen.de

Gebiet: Westliches Niedersachsen, nördliches Nordrhein-Westfalen

2 André Schulten

Tel.: 0151 1939 6572

Email: andre.schulten@kersten-maschinen.de

Gebiet: Südliches Nordrhein-Westfalen, Rheinland-Pfalz, Saarland, Hessen, Thüringen

3 Karsten Sasse

Tel.: 0151 1930 0028

Email: karsten.sasse@kersten-maschinen.de

Gebiet: Sachsen, Export / Vertriebsleitung

4 Bernd Boßmann

Tel.: 02851 - 9234-10

Mobil: 0151 1939 6570

Email: bernd.bossmann@kersten-maschinen.de

Gebiet: Bayern, Schweiz

5 Anja Traub

Tel.: 0151 1939 6578

Email: anja.traub@kersten-maschinen.de

Gebiet: Baden-Württemberg, Österreich

6 Thomas Sittig

Tel.: 0151 1939 6577

Email: thomas.sittig@kersten-maschinen.de

Gebiet: Export

7 Cord Hansen

Tel.: 0151 11418 2006

Email: cord.hansen@kersten-maschinen.de



Besuchen Sie uns auch auf:



Facebook: www.facebook.com/kerstarealmaschinen

Instagram: www.instagram.com/kerstarealmaschinen GmbH

YouTube: www.youtube.com/@kerstarealmaschinen GmbH8245

TikTok: www.tiktok.com/@kerstarealmaschinen

LinkedIn: www.linkedin.com/company/kersten-arealmaschinen-gmbh/

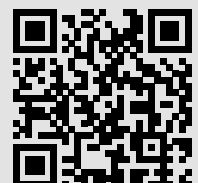

Weitere Informationen auch auf unserer Website:

www.kersten-maschinen.de



Schnellübersicht Einachser/Einzelzweckgeräte und passende Anbaugeräte & Zubehör

Universelle Einachser und Anbaugeräte K-Line

Übersicht Einachser Serie K-Line	6-7
Einachser K 820 / K820 Pro 	8-15
Einachser K 1500 	16-21
Einachser K 2000	22-25
Einachser K 2100	26-29
Reifen und Zubehör.....	30
Übersicht Anbaugeräte	31
Universal V-Schieber für die Landwirtschaft.....	32-33
Kehrmaschinen	34-39
Schneeschilder/Winterdienst	40-43
Mähgeräte	44-47
Wildkrautentfernung	48-55
Kunstrasenpflege	56-59
Sulky	60-61

Universelle Einachser und Anbaugeräte UBS-Line

Übersicht Einachser.....	62-63
Einachser UBS Hydro 9	64-67
UBS-Line Bedienelemente	68-69
Einachser UBS Hydro II	70-73
Einachser UBS Alpin II	74-77
Einachser UBS Alpin II Pro	78-81
Reifen und Zubehör.....	82
Übersicht Anbaugeräte	83
Kehrmaschinen	84-89
Schneeschilder / Winterdienst	90-93
Horizontalschlegelmähwerk	94-97
Doppelmesser-Mähbalken / Portalmähwerk	98-101
Kreiselmähwerk, Anbaubandreden, Ballenpresse	102-105
Heuschieber	106-109
Übersicht Wildkrautentfernung.....	110-111
Wildkrautbürste / Wildkrautentferner WE/Wildkrautmesser.....	112-117
Thermische Wildkrautentferner	118-120
Bodenbearbeitung, Kreiselegge, Sämaschine, Umkehrfräse	121-123
Laubbläser	124-125

Einzelzweckgeräte

Mähgerät RoughCutter	126-131
Mähraupe HyCut	132-137
Fräsen/Umkehrfräsen	138-141
Rasenbaumaschinen 	142-147
Rasenwalzen	148-151
Weedo – die leichte Wildkrautbürste 	232-237
Laubbläser Vento Silent handgeführt.....	338-341
Laubbläser Vento Max handgeführt	342-345
Laubbläser Vento Max mit Fahrgestell	346-347

Schnellübersicht Anbaugeräte für Trägerfahrzeuge & Zubehör

Allgemeine Information Anbaugeräte	152
Übersicht Anbaugeräte für Trägerfahrzeuge.....	153
Datenblätter Anbaurahmen/Wechselaufnahmen	154-155

Zusatzhydraulik

Hydraulische Kuppeldreiecke mit Leistungshydraulik	156-157
Frontkuppeldreieck über Bordhydraulik, mechanische Schneeschildaushebung	158-161
Hydraulik Kit für Heckdreipunkt mit Zapfwellenantrieb	162-163

Kehrmaschinen

Einführung Kehrmaschinen.....	164-165
Kehrmaschinen und Zubehör für Einachser (Fremdfabrikate)....	166-169
Kehrmaschinen und Zubehör für Aufsitzmäher (KM 37).....	170-173
Kehrmaschinen für Kleintraktoren (FKM 37)	174-177
Front-Kehrmaschinen für Kompaktlader Ø 40 cm (FKM 40)	178-181
Heck-Kehrmaschinen Ø 40 cm (HKM 40).....	182-187
Kehrmaschinen für Kompaktschlepper und Kommunalfahrzeuge Ø 45 cm (KM 45).....	188-193
Kehrmaschinen für Schlepper und Kommunalfahrzeuge Ø 50 cm (KM 50)	194-199
Kehrmaschinen zum Front- und Heckanbau Ø 52 cm (KM 52)....	200-205
Kehrmaschinen zum Front- und Heckanbau Ø 60 cm (KM 60)....	206-211
Übersicht Profi-Kehrmaschinen schwere Baureihe Ø 60/70 cm ..	212-213
Profi-Kehrmaschinen schwere Baureihe Ø 60 cm (FKM 60)	214-221
Profi-Kehrmaschinen schwere Baureihe Ø 70 cm (KM 70).....	222-227

Mechanische Wildkrautentfernung

Einführung Wildkrautentfernung mechanisch – thermisch	228-229
Werkzeuge für mechanische Wildkrautentfernung	230-231
Weedo die leichte Wildkrautbürste 	232-237
Mechanische Wildkrautbürste für Fremdeinachser.....	238-239
Mechanische Wildkrautbürste Vertibrush, vertikal rotierend.....	240-241
Mechanische Wildkrautbürste UB Easy.....	242-245
Mechanische Wildkrautbürste UB 6080/UB 7090	246-263
Mechanischer Wildkrautentferner WE.....	264-267
Wildkraut-Kehrwalze	268-269

Wildkrautentfernung thermisch

RIPAGREEN Wildkrautentfernung mit Thermolanze.....	270-273
Einführung HOAF thermische Wildkrautentfernung	274-275
HOAF thermHIT (Flamme/Infrarot handgeführt).....	276-281
HOAF WeedAir (Heißluft handgeführt).....	282-285
HOAF thermHIT (Flamme/Infrarot Anbaugeräte)	286-289
HOAF WeedStar (Flamme/Infrarot Anbaugeräte)	290-291
HOAF Serie KB (Flamme/Infrarot Anbaugeräte)	292-295
HOAF WeedAir (Heißluft Anbaugeräte)	296-299
Electro Lance	300-307

Planierhobel/Baggerhobel

HK Planierhobel	308-315
HK Baggerhobel	316-318

Bewässerungstechnik

Gießarm FS 3000.....	319-323
Gießarm HTG 4000	324-327
Wasserfass-Anhänger	328-341

Laubbeseitigung

Laubbläser für Einachser (Fremdfabrikate)	342-343
Laubbläser Vento Silent handgeführt.....	344-347
Laubbläser Vento Max handgeführt	348-351
Laubbläser Vento Max mit Fahrgestell.....	352-353
Laubbläser für Aufsitzmäher	354-355
Laubbläser für Schlepper und Kommunalfahrzeuge	356-359
VOTEX Laubbläser für Schlepper und Kommunalfahrzeuge.....	360-365
VOTEX Mobile Laubsauger.....	366-369
VOTEX Laubsauger zum Heckanbau	370-375

Winterdienst

Einführung Winterdienstgeräte.....	376-377
Schneeschilder und Streuer für Einachser (Fremdfabrikate).....	378-381
Schneeschilder und Streuer für Rasentraktoren	382-387
Schneeschilder für Profi-Rasentraktoren und Kommunalfahrzeuge	388-391

Allgemeine Geschäftsbedingungen	392-393
Feldprobedingungen	393



Serie K-Line

Universelle Profi-Einachser für leichte und mittelschwere Arbeiten mit passenden Anbaugeräten zum:

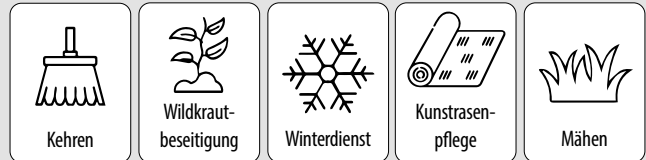

Information über Hand-Arm-Vibrationen an Einachsern

Vibrationen werden auch als Schwingungen oder Erschütterungen bezeichnet. Ihre Wirkungen auf den Menschen können von Belästigung und Leistungsminderung über Gesundheitsgefährdung bis zur Gesundheitsschädigung reichen. Belastungen des Menschen durch Schwingungen am Arbeitsplatz lassen sich - abhängig von ihrer Einwirkstelle - in Ganzkörper- und Hand-Arm-Vibrationen unterscheiden.

Seit Juli 2002 ist eine Europäische Richtlinie 2002/44/EG zum Schutz der Beschäftigten vor schädlicher Vibrationseinwirkung am Arbeitsplatz in Kraft. Der Auslösewert (körperschädigendes Vibrieren) beträgt für Hand-Arm-Vibrationen 2,5 m/s², der Expositionsgrenzwert beträgt 5 m/s², ab diesem Wert sind besondere Schutzmaßnahmen nötig. Untenstehende Einachser von Kersten unterschreiten den Auslösewert (siehe Tabelle) maßgeblich, was bedeutet, dass sie uneingeschränkt einsetzbar sind.

Folgende Einachser von Kersten sind mit schwingungsdämpfenden Vorrichtungen ausgerüstet, durch die diese Grenzwerte deutlich unterschritten werden:

K 1500	weniger als 2,5 m/s ²
K 2000	weniger als 2,5 m/s ²
K 2100	weniger als 2,5 m/s ²
UBS Hydro II (alle Typen)	weniger als 2,5 m/s ²





Einachser
K-Line

Modelle	Eigenschaften	Anbaugeräte
K 820 	Das Einstiegsmodell für leichte Arealpflegearbeiten. Geeignet für gelegentliche Arbeiten, mit Vorwärts-Fahrtrieb. <ul style="list-style-type: none">▶ Hydraulischer Fahrtrieb▶ Hydraulischer Nebenantrieb▶ Höhenverstellbarer Handholm	<ul style="list-style-type: none">▶ Kehrmaschinen▶ Winterdienstgeräte
K 820 / K 820 Pro / K 820 Pro e 	Das Komfortmodell für leichte Arealpflegearbeiten mit Komfort-Funktionen. <ul style="list-style-type: none">▶ Hydraulischer Fahrtrieb vorwärts/rückwärts▶ Stufenlose Geschwindigkeitsregelung▶ Hydraulischer Nebenantrieb▶ Höhenverstellbarer Handholm <p>Auch als E-Einachser erhältlich! </p>	<ul style="list-style-type: none">▶ Kehrmaschinen▶ Winterdienstgeräte▶ Wildkrautbürsten▶ Wildkrautmesser▶ Thermische Wildkrautentfernung▶ Mähgeräte
K 1500 / K 1500 e 	Der Bestseller als meistverkaufter Dienstleister, ideal für Hausmeisterdienste. <ul style="list-style-type: none">▶ Winkelverstellbarer und schwingungsgedämpfter Führungsholm▶ Schwingungsgedämpfter Motor▶ Hydraulischer Fahrtrieb vorwärts/rückwärts▶ Hydraulischer Nebenantrieb▶ Stufenlose Geschwindigkeitsregelung▶ Optional mit Elektrostarter und Handbremse <p>Auch als E-Einachser erhältlich! </p>	<ul style="list-style-type: none">▶ Kehrmaschinen▶ Winterdienstgeräte▶ Wildkrautbürsten▶ Wildkrautmesser▶ Thermische Wildkrautentfernung▶ Mähgeräte▶ Kunstrasenpflege
K 2000 	Multifunktionales Profimodell mit starkem Antrieb. <ul style="list-style-type: none">▶ Winkelverstellbarer Handholm▶ Schwingungsgedämpfter Motor▶ Hydraulischer Fahrtrieb vorwärts/rückwärts▶ Hydraulischer Nebenantrieb▶ Stufenlose Geschwindigkeitsregelung▶ Optional mit Elektrostarter und Handbremse	<ul style="list-style-type: none">▶ Kehrmaschinen▶ Winterdienstgeräte▶ Wildkrautbürsten▶ Wildkrautmesser▶ Thermische Wildkrautentfernung▶ Mähgeräte▶ Kunstrasenpflege
K 2100 	Das Topmodell der Serie K-Line, Profigerät mit modernster Ausstattung. <ul style="list-style-type: none">▶ Winkelverstellbarer und schwingungsgedämpfter Führungsholm▶ Schwingungsgedämpfter Motor▶ Hydraulischer Fahrtrieb vorwärts/rückwärts▶ Hydraulischer Nebenantrieb▶ Stufenlose Geschwindigkeitsregelung▶ Optional mit Elektrostarter und Handbremse	<ul style="list-style-type: none">▶ Kehrmaschinen▶ Winterdienstgeräte▶ Wildkrautbürsten▶ Wildkrautmesser▶ Thermische Wildkrautentfernung▶ Mähgeräte▶ Kunstrasenpflege

K-Line

K 820 G

POWERED by
HONDA™



Dreifach werkzeugloser,
in Höhe verstellbarer Handholm



Hydraulikstecker zum
Tauschen
der Anbaugeräte



Leistungsstarker
Honda-Benzinmotor
mit 4,4 PS (Nettoleistung)



Hydrostatischer Fahrtrieb
mit Differenzialachse





Einachser
K-Line

Die K 820 G ist das Einachser-Einstiegsmodell für professionelle Arealpflege. Ausgestattet mit einem Honda-Benzinmotor und einem hydrostatischen Antrieb geht die Arbeit mühelos voran. Die Fahrgeschwindigkeit beträgt 5 km/h, das reicht für zügiges Arbeiten. Ob Kehren oder Schneeräumen, durch die Schnellkupplung für die Anbaugeräte und für die Hydraulikverbindung ist der Gerätewechsel ein Kinderspiel. Insgesamt ist die K 820 G sehr robust und deshalb äußerst wartungsarm. Durch das geringe Gewicht und den dreifach verstellbaren Handholm

lässt sich dieser Einachser kinderleicht handhaben. Die Bedienelemente sind übersichtlich angeordnet und selbsterklärend. Wie alle Einachser, ist die K 820 G mit einer hochwertigen Pulverbeschichtung versehen. Zum Einsatz kommt die K 820 G bei gelegentlichen Kehrarbeiten zu allen Jahreszeiten oder auch im Winter mit einem passenden Schneeschild für die Schneebeseitigung. Durch die passende Bereifung sind auch Hindernisse, wie Bordsteinkanten oder Treppenstufen kein Problem.



K-Line

K 820 Pro

POWERED by
HONDA™



▶ Dreifach werkzeugloser, in Höhe verstellbarer Handholm



▶ Hydraulikstecker zum Tauschen der Anbaugeräte



▶ Leistungsstarker Honda-Industriemotor mit 4,4 PS (Nettoleistung)



▶ Hydrostatischer, Stufenloser Fahrtrieb mit Differenzialachse



▶ Während der Fahrt ist ein Ein- und Abschalten des Nebenantriebs möglich.



▶ Hochwertige Pulverbeschichtung

▶ Öl-Einfüllstutzen mit Öl-Peilstab für Hydrauliköl Fahr-/Nebenantrieb

▶ Kotflügel mit Reflektoren

▶ Schnellwechselanschluss K 35 für verschiedene Anbaugeräte

▶ Große Reifen 4.00 - 8 Blockprofil/Ackerstolle oder 16 x 6.5-8 Blockprofil/Ackerstolle Ideal für Hindernisse (Bordsteine u. a.)



Einachser
K-Line

Die K 820 Pro ist das Komfortmodell für professionelle Arealpflege. Sie ist gegenüber der K 820 G ausgestattet mit einem Honda-Industriemotor und einem **stufenlosen, hydrostatischen Antrieb**. Die Fahrgeschwindigkeit beträgt **stufenlos vor- und rückwärts bis zu 5 km/h**, das reicht für zügiges Arbeiten. Ob Kehren, Wildkrautentfernen oder Schneeräumen, durch die Schnellkupplung für die Anbaugeräte und für die Hydraulikverbindung ist der Gerätewechsel ein Kinderspiel. Insgesamt ist die K 820 Pro sehr robust und deshalb äußerst wartungsarm. Durch das geringe Gewicht und den dreifach verstellbaren Handholm

lässt sich dieser Einachser kinderleicht handhaben. Die Bedienelemente sind über das Bedienpanel übersichtlich angeordnet. Wie alle Einachser, ist die K 820 Pro mit einer hochwertigen Pulverbeschichtung versehen. Zum Einsatz kommt die K 820 Pro bei gelegentlichen Kehrarbeiten zu allen Jahreszeiten, zur Wildkrautentfernung oder auch im Winter mit einem passenden Schneeschild für die Schneebeseitigung. Durch die passende Bereifung sind auch Hindernisse, wie Bordsteinkanten oder Treppenanlagen kein Problem.

Übersichtliches Bedienpanel

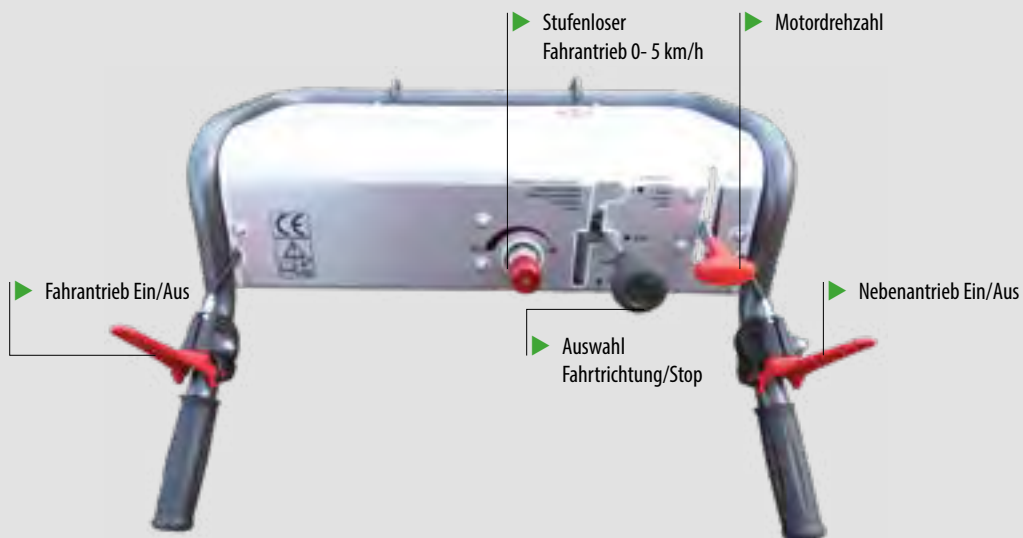

K-Line

K 820 Pro

EGO
POWER BEYOND BELIEF™



Zwei Batteriefächer am Motor, die Batterien können leicht ausgetauscht werden.



Kompatibel mit allen EGO 56V Batterien



vielzählige Anbaugeräte möglich



Hydraulische Schnellsteckkuppelungen



► Auch in Weiß als Sonderfarbe erhältlich

► E-Motor EGO PU2700S
max. Leistung: 3,47 kW / 4,72 PS

Zwei Betriebsmodi:
Eco (2400 U/min) und
Turbo (2800 U/min)

► Hochwertige Pulverbeschichtung

► Kotflügel mit Reflektoren

► Große Reifen
4.00 - 8 Blockprofil/Ackerstolle
oder 16 x 6.5-8 Blockprofil/Ackerstolle
Ideal für Hindernisse (Bordsteine u. a.)



Einachser
K-Line

Die E-Variante des beliebten Einachser K 820 Pro ist mit einem Motor des Herstellers EGO ausgestattet. Mit einer max. Leistung von 3,47 kW / 4,72 PS bietet der Motor zwei Betriebsmodi: Eco (2400 U/min) und Turbo (2800 U/min), um die Leistung je nach Bedarf anzupassen. Der E-Motor ist kompatibel mit allen EGO 56V Batterien und Ladegeräten und verfügt über zwei Batteriefächer am Motor, die aktuell max. 12 AH-Akkus, sprich insgesamt 1344 Wh mitführen. Zusätzlich besteht die Möglichkeit, einen Rücken-Akku anzuschließen (BAX 1500 mit 1500Wh).

Das Einschalten des Motors erfolgt ganz einfach per Knopfdruck und der Antrieb kann über einen Bowdenzug gestartet und gestoppt werden. Mit dem Einachser K 820 Pro E können vielfältige Aufgaben wie Kehren, Mähen, Wildkraut beseitigen oder Schnee räumen das ganze Jahr über effizient, bequem und emissionsfrei erledigt werden. Die beiden Batterien können leicht ausgetauscht werden, wodurch die Arbeiten schnell wieder aufgenommen werden können.

Übersichtliches Bedienpanel



K 820

K 820 G
Bereifung
Blockprofil
4.00-8

K 820 Pro
Bereifung
Ackerstolle
4.00-8

K 820 Pro e
Bereifung
Ackerstolle
4.00-8

Maße

A: Breite ohne Kotflügel [cm]	67	67	67
B: Breite mit Kotflügel [cm]	73	73	73
C: Länge [cm]	122	122	122
D: Höhe [cm]	116	116	116
Gewichte			
Grundgerät [kg]	80	87	87

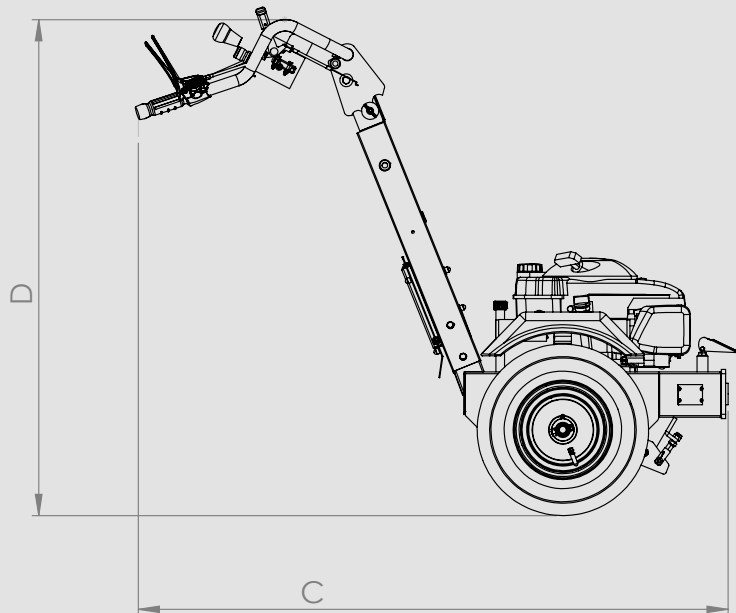
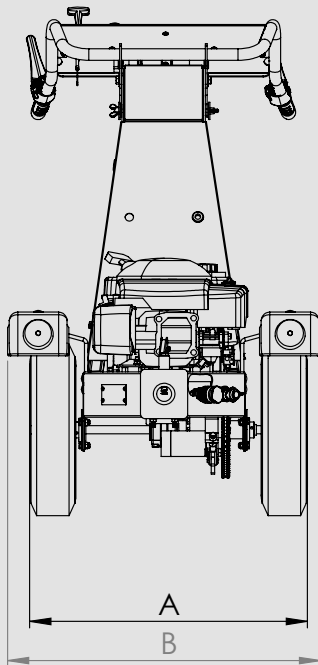

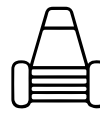

Einachser
K-Line

Artikelnummer	Beschreibung		
 K 820 G	Grundgerät K 820 G (ohne Räder) <ul style="list-style-type: none"> • Honda Benzinmotor • Hydraulischer Nebenantrieb • Zahnradpumpe und Differenzialachse • Hydraulischer Fahrtrieb, vorwärts 5 km/h • Höhenverstellbarer Handholm • Geräteschnellsteckanschluss K35 • Hydraulische Schnellsteckkupplungen • Mit Kotflügel 		
 K 820 Pro	Grundgerät K 820 PRO (ohne Räder) <ul style="list-style-type: none"> • Honda Industrie-Benzinmotor • Stufenlos verstellbarer hydraulischer Fahrtrieb • Vorwärts / rückwärts 0 - 5 km/h Weitere Beschreibung siehe Art. K 820 G		
 S1374	Einachser K 820 PRO e (ohne Räder) elektrisch angetrieben <ul style="list-style-type: none"> • EGO Elektromotor PU2700S • hydraulischer Nebenantrieb • stufenlos verstellbarer hydraulischer Fahrtrieb • vorwärts / rückwärts 0 - 6 km/h • Zahnradpumpe und Differentialachse • höhenverstellbarer Handholm • Geräteschnellsteckanschluss K35 • hydraulische Schnellsteckkupplungen • mit Kotflügel • ohne Akkus und Ladegerät (separat bestellbar) • Gewicht: 87 kg 		

Zubehör E-Einachser

AST-K 820	Abstellstütze für K 820		
S1404	12.0 Ah Batterie (672Wh) EGO		
S1405	700W Schnellladegerät EGO		

Technische Daten	K 820 G	K 820 Pro	K 820 Pro e
Motortyp	Honda GCV 160	Honda GXV 160	EGO Elektromotor PU2700S
Motorleistung	3,3 kW (4,4 PS) Nettoleistung	3,2 kW (4,4 PS) Nettoleistung	3,47 kW (4,72 PS) Nettoleistung
Kraftstofftank	0,93 Liter	1,4 Liter	-
Kraftstoffverbrauch	1,1 l/h bei 3.000 min ⁻¹ Dauerleistung	1,1 l/h bei 3.000 min ⁻¹ Dauerleistung	-
E-Start	nein	nein	ja
Fahrtrieb/Antriebsart	Hydrostatisch	Hydrostatisch	Elektrisch
Fahrgeschwindigkeit Stufenlos einstellbar: vorwärts rückwärts	nein 5 km/h nein	ja 0-5 km/h 0-5 km/h	ja 0-6 km/h 0-6 km/h
Lenksystem	Differenzial	Differenzial	Differenzial
Feststellbremse	nein	nein	nein
Handholm: Verstellung Schwingungsgedämpft	ja nein	ja nein	ja nein
Nebenantrieb: Hydraulische Leistung Stufenlos einstellbar	ja 9,5 l/min bei 165 bar nein	ja 9,5 l/min bei 165 bar nein	ja ECO: 9,5 l/min max. 165 bar TURBO: 12 l/min max. 165 bar nein
Hydrauliköltank	4,5 Liter	4,5 Liter	4,5 Liter

Anbaugeräte

Universal V-Schieber	ab Seite 32
Kehrmaschinen	ab Seite 34
Winterdienst	ab Seite 40
Mähen	ab Seite 44
Wildkraut entfernen	ab Seite 48
Kunstrasenpflege	ab Seite 56

Räder und Radoptionen Seite 30

K-Line

K 1500

POWERED by
HONDA™



▼
Vibrationsgedämpfter Motor für ermüdungsfreies Arbeiten. Hand-Arm-Vibration weniger als 2,5 m/s²



▼
Wartungsfreie Zahnradpumpe mit Direktantrieb



▼
Transport- und Befestigungsösen



▼
Abstellstützen





Einachser
K-Line

Die K 1500 ist das Einachser-Modell für professionelle Arealpflege, bei dem sowohl Preis als auch Leistung stimmen. Ausgestattet mit einem Honda-Industriemotor und einem stufenlosen, hydrostatischem Antrieb geht die Arbeit mühelos vonstatten. Die stufenlose Fahrgeschwindigkeit beträgt bis zu 6 km/h vor- und rückwärts, das reicht für zügiges Arbeiten. Ob Kehren, Wildkraut entfernen oder Schneeräumen, durch die Schnellkupplung für die Anbaugeräte und für die Hydraulikverbindung ist der Gerätewechsel sehr einfach. Insgesamt ist die K 1500 sehr robust und deshalb äußerst wartungsarm. Durch das geringe Gewicht lässt sich dieser Einachser spielend leicht handhaben. Dank passender Bereifung sind auch Hindernisse, wie Bordsteinkanten oder Treppenanlagen kein Problem. Der dreifach verstellbare Handholm ermöglicht für das Bedienpersonal jeder Größe entspanntes Arbeiten. Eine mit dem Gehäuse und dem Motorblock verbundene Dämpferplatte senkt

die Hand-Arm-Vibration unter 2,5 m/s². Deshalb ist sie problemlos für mehrstündiges Arbeiten geeignet. Die Bedienelemente sind über das Bedienpanel übersichtlich angeordnet. Optional kann das Gerät auch mit einem E-Starter versehen werden. Die zur Standardausrüstung gehörende Abstellstütze unterstützt ein Wechseln der Anbaugeräte. Wie alle Einachser, ist die K 1500 mit einer hochwertigen Pulverbeschichtung versehen. Zum Einsatz kommt die K 1500 bei immer wiederkehrenden Kehrarbeiten zu allen Jahreszeiten, zur Wildkrautentfernung oder auch im Winter mit einem passenden Schneeschild für die Schneebeseitigung. Ein optional erhältliches Bremsenventil (BSV) regelt automatisch die gleichlaufende Geschwindigkeit und verhindert somit ein ungewolltes Schnellerwerden der Maschine bei abschüssigem Gelände. Als Weiteres Zubehör sind unter anderem ein Betriebsstundenzähler und eine mechanische Feststellbremse lieferbar.

Übersichtliches Bedienpanel



Hand-Arm-Vibration
weniger als 2,5 m/s²
Weitere Infos Seite 6

Bremsenventil (BSV)

Ein wichtiges Komfortelement ist das von Kersten, speziell für Einachser entwickelte, sogenannte Bremsenventil (BSV). Diese Einrichtung steuert die gleichbleibende Geschwindigkeit auf abschüssigem Gelände, ob Auf- oder Abstieg. Denn durch das Eigengewicht des Einachsers könnte sich die eingestellte Fahrgeschwindigkeit mehr oder weniger erhöhen oder auch verringern. Das wiederum führt eventuell zum lästigen Nachjustieren, damit verbunden auch zu unterschiedlichen Ergebnissen der Arealpflegemaßnahme. Der Einbau des BSV wird daher bei abschüssigem Gelände empfohlen.



K-Line

K 1500

EGO
POWER BEYOND BELIEF™



▼
Ausgestattet mit einem EGO-Motor, zwei Batteriefächer am Motor, die Batterien können leicht ausgetauscht werden.



▼
Der Handholm lässt sich dreifach verstellen

▶ E-Motor EGO PU2710E
max. Leistung: 3,47 kW / 4,72 PS

stufenlose Drehzahleinstellung:
1200 - 3600 rpm

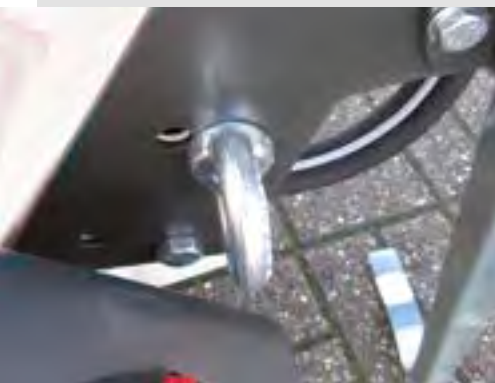

▼
Transport- und Befestigungsösen



▼
Abstellstützen





Einachser
K-Line

Die K 1500 e ist das Einachser-Modell für professionelle Arealpflege, bei dem sowohl Preis als auch Leistung stimmen. Ausgestattet mit einem Motor des Herstellers EGO bietet die K 1500 e eine maximale Leistung von 3,47 kW / 4,72 PS und verfügt über eine stufenlose Drehzahlstellung von 1200 - 3600 U/min. Diese Flexibilität ermöglicht es, die Leistung je nach Bedarf anzupassen. Der motorisierte Antrieb ist mit allen EGO 56V Batterien kompatibel und hat zwei Batteriefächer, die maximal 12 AH-Akkus für insgesamt 1344 Wh mitführen können.

Die stufenlose Fahrgeschwindigkeit beträgt bis zu 6 km/h vor- und rückwärts, was für zügiges Arbeiten ausreicht. Ob Kehren, Wildkraut entfernen oder Schneeräumen – dank der Schnellkupplung für die Anbaugeräte und die Hydraulikverbindung ist der Gerätewechsel sehr einfach. Insgesamt ist die K 1500 e sehr robust und daher äußerst wartungsarm. Durch das geringe Gewicht lässt sich dieser Einachser spielend leicht handhaben. Dank passender Bereifung sind auch Hindernis-

se, wie Bordsteinkanten oder Treppenanlagen, kein Problem. Der leicht zu bedienende Motor lässt sich bequem per Schlüsselschalter starten, während die Bedienung am Handholm in gewohnter Weise wie beim K 1500 G erfolgt. Der dreifach verstellbare Handholm ermöglicht für das Bedienpersonal jeder Größe entspanntes Arbeiten, und die Bedienelemente sind über das übersichtliche Bedienpanel angeordnet. Die zur Standardausrüstung gehörende Abstellstütze unterstützt den Wechsel der Anbaugeräte. Wie alle Einachser, ist die K 1500 e mit einer hochwertigen Pulverbeschichtung versehen.

Ein optional erhältliches Bremsenventil (BSV) regelt automatisch die gleichlaufende Geschwindigkeit und verhindert somit ein ungewolltes Schnellerwerden der Maschine bei abschüssigem Gelände. Als weiteres Zubehör sind unter anderem ein Betriebsstundenzähler und eine mechanische Feststellbremse lieferbar.

Übersichtliches Bedienpanel

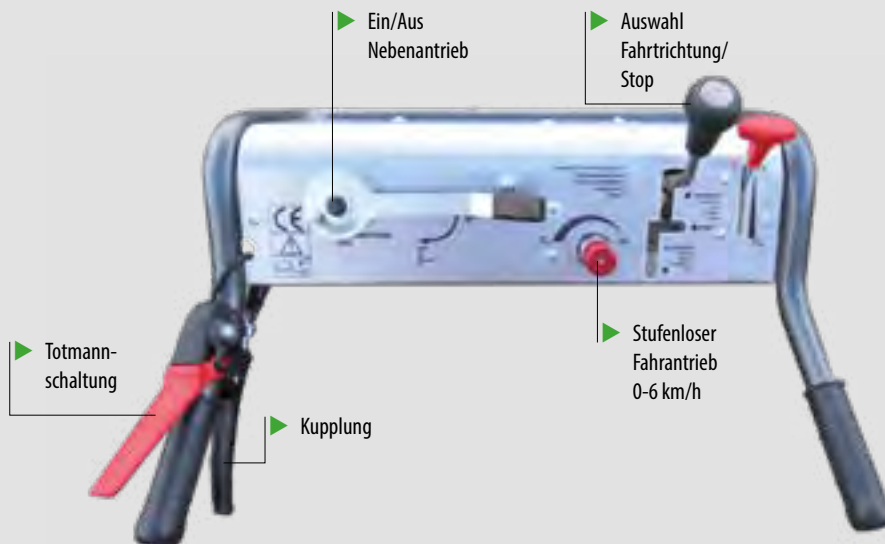

Bremsenventil (BSV)

Ein wichtiges Komfortelement ist das von Kersten, speziell für Einachser entwickelte, sogenannte Bremsenventil (BSV). Diese Einrichtung steuert die gleichbleibende Geschwindigkeit auf abschüssigem Gelände, ob Auf- oder Abstieg. Denn durch das Eigengewicht des Einachser könnte sich die eingestellte Fahrgeschwindigkeit mehr oder weniger erhöhen oder auch verringern. Das wiederum führt eventuell zum lästigen Nachjustieren, damit verbunden auch zu unterschiedlichen Ergebnissen der Arealpflegemaßnahme. Der Einbau des BSV wird daher bei abschüssigem Gelände empfohlen.

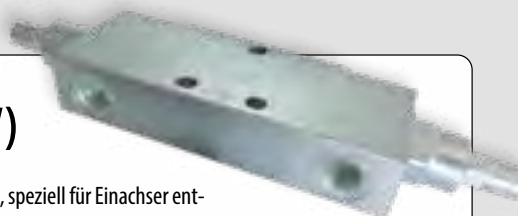

**Hand-Arm-Vibration
weniger als 2,5 m/s²**
Weitere Infos Seite 6

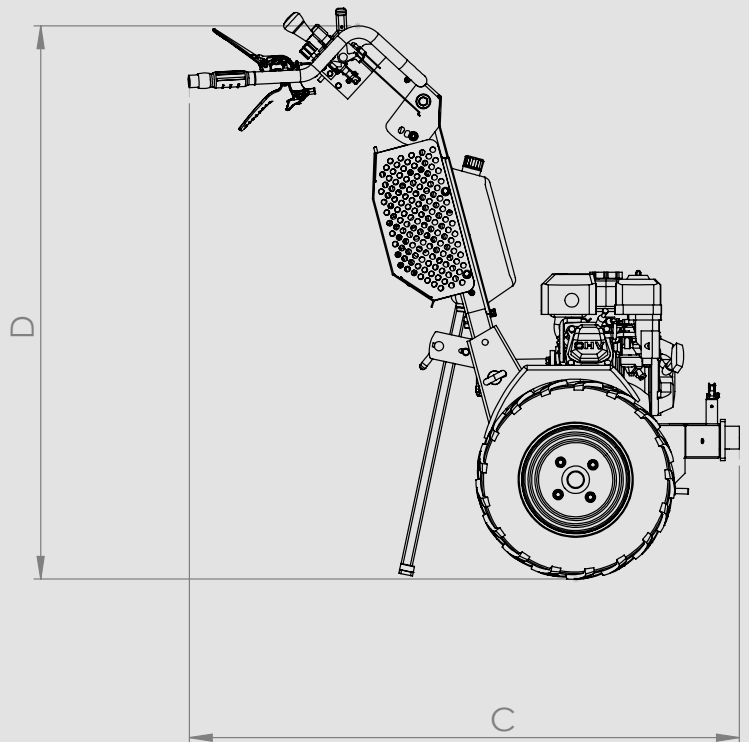
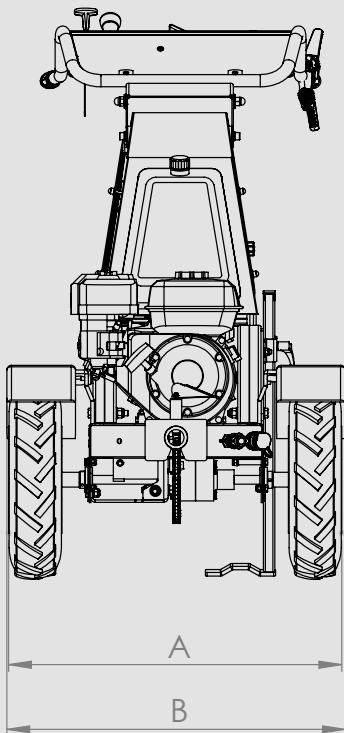

K 1500

Maße	K 1500 G Bereifung Blockprofil 4.00-8	K 1500 G Bereifung Ackerstolle 4.00-8	K 1500 G Bereifung Blockprofil 16 x 6,5-8	K 1500 G Bereifung Ackerstolle 16 x 6,5-8
A: Breite ohne Kotflügel [cm]	68	68	78	78
B: Breite mit Kotflügel [cm]	72	72	78	72
C: Länge [cm]	118	118	118	118
D: Höhe [cm]	115	115	115	115
Gewichte				
Grundgerät [kg]	105	105	109	109





Einachser
K-Line

Artikelnummer	Beschreibung		
K 1500 G 	Grundgerät K 1500 G (ohne Räder) <ul style="list-style-type: none"> • Honda Industrie-Benzinmotor, gummigelagert • Stufenlos verstellbarer hydraulischer Fahrtrieb • Vorwärts / rückwärts 0-6 km/h • Zahnradpumpe und Differenzialachse • Schwingungsgedämpfter und winkelverstellbarer Führungsholm • Schwingungsgedämpfter Motor, optimale Vibrationsdämpfung unter 2,5 m/s² • Handholm 3-fach verstellbar • Geräteschnellsteckanschluss K35 • Hydraulische Schnellsteckkupplung • Hydraulischer Nebenantrieb für Anbaugeräte • Totmannschaltung • Abstellstütze zum Gerätewechsel • Zurrösen 		
K 1500 G-E E-Start	Grundgerät K 1500 G-E (ohne Räder) <ul style="list-style-type: none"> • Elektrostart Weitere Beschreibung siehe K 1500 G		
S1406 	Grundgerät K 1500 e (ohne Räder), elektrisch angetrieben <ul style="list-style-type: none"> • EGO Elektromotor PU2710E • stufenlos verstellbarer hydraulischer Fahrtrieb • vorwärts / rückwärts 0-6 km/h • Zahnradpumpe und Differentialachse • schwingungsgedämpfter und winkelverstellbarer Führungsholm • Handholm 3-fach verstellbar • Geräteschnellsteckanschluss K35 • hydraulische Schnellsteckkupplung • hydr. Nebenantrieb für Anbaugeräte • Totmannschaltung • Abstellstütze zum Gerätewechsel • Zurrösen 		

Technische Daten	K 1500 G	K 1500 G-E	K 1500 e
Motortyp	Honda Industrie-Benzinmotor GX 200	Honda Industrie-Benzinmotor GX 200	EGO Elektromotor PU2700S
Motorleistung	4,3 kW (5,8 PS) Nettoleistung	4,3 kW (5,8 PS) Nettoleistung	3,47 kW (4,72 PS) Nettoleistung
Kraftstofftank	3,1 Liter	3,1 Liter	-
Kraftstoffverbrauch	1,7 l/h bei 3.600 min ⁻¹ Dauerleistung	1,7 l/h bei 3.600 min ⁻¹ Dauerleistung	-
E-Start	nein	ja	ja
Fahrtrieb/Antriebsart	Hydrostatisch	Hydrostatisch	Elektrisch
Fahrgeschwindigkeit stufenlos einstellbar: vorwärts/rückwärts	ja 0-6 km/h	ja 0-6 km/h	ja 0-6 km/h
Lenksystem	Differenzial	Differenzial	Differenzial
Feststellbremse	ja (Option)	ja (Option)	ja (Option)
Hangtauglichkeit	Bis 20° (36 %)	Bis 20° (36 %)	Bis 20° (36 %)
Handholm: Verstellung	ja	ja	ja
Schwingungsgedämpft	ja	ja	ja
Nebenantrieb: Hydraulische Leistung	ja 9,5 l/min bei 165 bar	ja 9,5 l/min bei 165 bar	ja bis zu 11 l/min bei 165 bar
Stufenlos einstellbar	ja (Option)	ja (Option)	ja (Option)
Hydrauliköltank	8,5 Liter	8,5 Liter	8,5 Liter

Optionen/Zubehör			
S1404	12.0 Ah Batterie (672Wh) EGO		
S1405	700W Schnellladegerät EGO		
MP-ST-HYDR-NA	Stufenlos verstellbarer hydraulischer Nebenantrieb		
ABS-BR-K 1500	Mechanische Feststellbremse auf beide Räder wirkend		
BS-VA-MP	Bremssenventil K 1500		
BSTZ-B	Betriebsstundenzähler		

Anbaugeräte

Universal V-Schieber	ab Seite 32
Kehrmaschinen	ab Seite 34
Winterdienst	ab Seite 40
Mähen	ab Seite 44
Wildkraut entfernen	ab Seite 48
Kunstrasenpflege	ab Seite 56

Räder und Radoptionen Seite 30

K-Line K 2000

POWERED by
HONDA™



Vibrationsgedämpfter Motor für ermüdungsfreies Arbeiten. Hand-Arm-Vibration weniger als 2,5 m/s²



Zurpunkte zur Ladungssicherung



Differenzialachse



Wartungsfreie Zahnradpumpe mit Direktantrieb





Einachser
K-Line

Das K 2000 Einachser-Modell ist der Allrounder für die Arealpflege. Durch den unkomplizierten, praktischen Aufbau der Maschine ist sie besonders gut für Kommunaldienste geeignet. Ein Honda-Industriemotor mit einem stufenlosen, hydrostatischen Antrieb ermöglichen müheloses Arbeiten. Mit einer Fahrgeschwindigkeit von 0- 7 km/h vor- und rückwärts ist das Gerät für jeden Einsatz bestens vorbereitet, ob Kehren, mechanische oder thermische Wildkrautentfernung, für die Kunstrasenpflege oder schnelles Schneeräumen. Durch die modulare Bauweise mit Schnellwechselanschluss ist ein Gerätewechsel sehr einfach. Insgesamt ist die K 2000 sehr robust und deshalb äußerst wartungsarm. Mit dem für jede Körpergröße dreifach verstellbaren, ergonomischen V-förmigen Handholm und dem übersichtlichen Bedienpanel lässt sich dieser Einachser spielend leicht handhaben. Angesichts dieser Anordnung eignet sich die K 2000 auch bestens zum Einsatz mit einem Sulkys

(Zubehör). Eine mit dem Gehäuse und dem Motorblock verbundene Dämpferplatte senkt die Hand-Arm-Vibration unter 2,5 m/s², deshalb ist sie problemlos für mehrstündiges Arbeiten geeignet. Optional kann das Gerät auch mit einem E-Starter versehen werden, das Starten erfolgt dann einfach per Schlüsselumdrehung. Durch die zum Standard gehörende Abstellstütze ist ein Wechseln der Anbaugeräte sehr einfach, darüber hinaus dient sie auch zum Parken der Maschine, wenn gerade kein Anbaugerät befestigt ist. Wie alle Einachser ist die K 2000 mit einer hochwertigen Pulverbeschichtung versehen. Ein optional erhältliches Bremsenventil (BSV) regelt automatisch die gleichlaufende Geschwindigkeit und verhindert somit ein ungewolltes Schnellerwerden der Maschine bei abschüssigem Gelände. Als weiteres Zubehör sind unter anderem ein Betriebsstundenzähler und eine mechanische Feststellbremse erhältlich.

Übersichtliches Bedienpanel



Hand-Arm-Vibration
weniger als 2,5 m/s²
Weitere Infos Seite 6

Bremsenventil (BSV)

Ein wichtiges Komfortelement ist das von Kersten, speziell für Einachser entwickelte, sogenannte Bremsenventil (BSV). Diese Einrichtung steuert die gleichbleibende Geschwindigkeit auf abschüssigem Gelände, ob Auf- oder Abstieg. Denn durch das Eigengewicht des Einachsers könnte sich die eingestellte Fahrgeschwindigkeit mehr oder weniger erhöhen oder auch verringern. Das wiederum führt eventuell zum lästigen Nachjustieren, damit verbunden auch zu unterschiedlichen Ergebnissen der Arealpflegemaßnahme. Der Einbau des BSV wird daher bei abschüssigem Gelände empfohlen.



K 2000

Maße	K 2000 G Bereifung Blockprofil 4.00-8	K 2000 G Bereifung Ackerstolle 4.00-8	K 2000 G Bereifung Blockprofil 16 x 6,5-8	K 2000 G Bereifung Ackerstolle 16 x 6,5-8
A: Breite ohne Kotflügel [cm]	74	74	84	84
B: Breite mit Kotflügel [cm]	80	80	84	84
C: Länge [cm]	113	113	113	113
D: Höhe [cm]	102	102	102	102
Gewichte				
Grundgerät [kg]	110	110	114	114

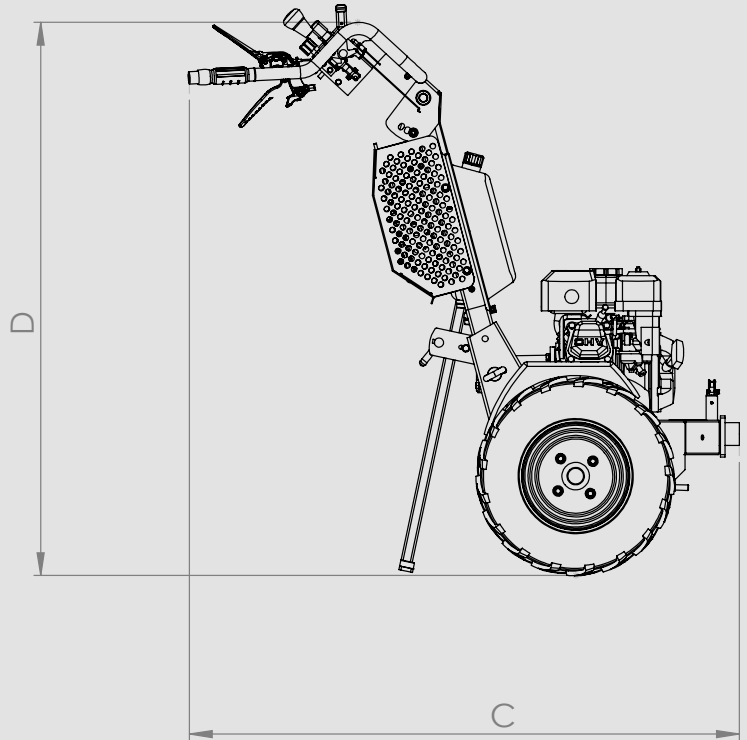
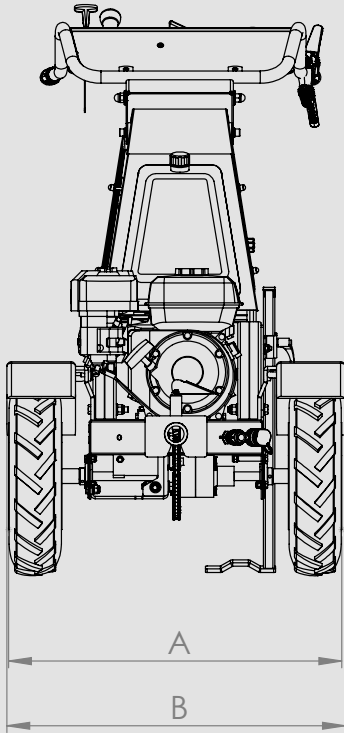



Einachser
K-Line

Artikelnummer	Beschreibung	
K 2000 G	Grundgerät K 2000 G (ohne Räder) <ul style="list-style-type: none"> • Honda Industrie-Benzinmotor • Ölabschaltautomatik • Stufenlos verstellbarer hydraulischer Fahrtrieb vorwärts / rückwärts 0-7,0 km/h • Zahnradpumpe und Differenzialachse • höhenverstellbarer Handholm C - Form, • Schwingungsgedämpfter Motor, optimale Vibrationsdämpfung unter 2,5 m/s² • Stufenlos verstellbarer hydraulischer Nebenantrieb • Geräteschnellsteckanschluss K 70 • Abstellstütze zum Geräterechsel • Hydraulische Schnellsteckkupplung • Zurrösen 	
K 2000 G-E E-Start	Grundgerät K 2000 G-E (ohne Räder) <ul style="list-style-type: none"> • Elektrostart Weitere Beschreibung siehe Art.: K 2000 G	
Technische Daten	K 2000 G	K 2000 G-E
Motortyp	Honda Industrie-Benzinmotor GX 270	Honda Industrie-Benzinmotor GX 270
Motorleistung	6,3 kW (8,4 PS) Nettoleistung	6,3 kW (8,4 PS) Nettoleistung
Kraftstofftank	5,3 Liter	5,3 Liter
Kraftstoffverbrauch	2,4 l/h bei 3.600 min ⁻¹ Dauerleistung	2,4 l/h bei 3.600 min ⁻¹ Dauerleistung
E-Start	nein	ja
Fahrtrieb/Antriebsart	Hydrostatisch	Hydrostatisch
Fahrgeschwindigkeit Stufenlos einstellbar:	ja	ja
Vorwärts	0-7 km/h	0-7 km/h
Rückwärts	0-7 km/h	0-7 km/h
Lenksystem	Differenzial	Differenzial
Feststellbremse	ja (Option)	ja (Option)
Hangtauglichkeit	Bis 20° (36 %)	Bis 20° (36 %)
Handholm: Verstellung schwingungsgedämpft	ja ja	ja ja
Nebenantrieb: hydraulische Leistung Stufenlos einstellbar	ja 12 l/min bei 165 bar ja (Option)	ja 12 l/min bei 165 bar ja (Option)
Hydrauliköltank	8,5 Liter	8,5 Liter
Optionen/Zubehör		
BSTZ-B	Betriebsstundenzähler	
MP-BS-K 2000	Bremsenventil	
ABS-BR-K 2000 PRO	Mechanische Feststellbremse auf beide Räder wirkend	
2000 402	Arbeitscheinwerfer/Positionsleuchte	
RUL-K 2000	Rundumleuchte	
MP-SCHWE-K 2000	Hydraulische Schwenkeinrichtung rechts/links	

Anbaugeräte

Universal V-Schieber	ab Seite 32
Kehrmaschinen	ab Seite 34
Winterdienst	ab Seite 40
Mähen	ab Seite 44
Wildkraut entfernen	ab Seite 48
Kunstrasenpflege	ab Seite 56
Räder und Radoptionen	Seite 30

K-Line

K 2100

POWERED by
HONDA™



Vibrationsgedämpfter Motor für ermüdungsfreies Arbeiten. Hand-Arm-Vibration weniger als 2,5 m/s²



Wartungsfreie Zahnradpumpe mit Direktantrieb



3-fach höhenverstellbarer Handholm



Zurrösen – beidseitig für sicheren Transport





Einachser
K-Line

Das Modell K 2100 ist der stärkste, mit einem 9 PS Honda-Industriemotor ausgestattete Einachser innerhalb der K-Line-Serie. Durch den stufenlosen, hydrostatischen Antrieb verspricht diese Maschine müheloses Arbeiten. Mit einer Fahrgeschwindigkeit von 0- 7 km/h vor- und rückwärts ist das Gerät für jeden Einsatz bestens vorbereitet, ob Kehren, mechanische oder thermische Wildkrautentfernung, die Kunstrasenpflege oder schnelles Schneeräumen. Mit der größten Hydraulikleistung von 10,5 Litern ausgestattet bietet die K 2100 genügend Leistung für den hydrostatischen Antrieb und die ebenfalls hydraulisch angetriebenen Aggregate. Durch die modulare Bauweise mit Schnellwechselanschluss ist ein Geräterechsel sehr einfach. Insgesamt ist die K 2100 sehr robust und deshalb äußerst wartungsarm. Über das moderne Bedienpanel lässt sich dieser Einachser spielend leicht handhaben. Der dreifach verstellbare Handholm ermöglicht dem Bedienpersonal jeder Körpergröße

entspanntes Arbeiten. Eine mit dem Gehäuse und dem Motorblock verbundene Dämpferplatte senkt die Hand-Arm-Vibration unter 2,5 m/s². Optional kann das Gerät auch mit einem E-Starter versehen werden, das Starten erfolgt dann per Zündschlüssel. Durch die zum Standard gehörende Abstellstütze ist ein Wechseln der Anbaugeräte sehr einfach, darüber hinaus dient sie auch zum Parken der Maschine wenn gerade kein Anbaugerät befestigt ist. Wie alle Einachser ist die K 2000 mit einer hochwertigen Pulverbeschichtung versehen. Ein optional erhältliches Bremsenventil (BSV) regelt automatisch die gleichlaufende Geschwindigkeit und verhindert somit ein ungewolltes Schnellerwerden der Maschine bei abschüssigem Gelände. Als weiteres Zubehör sind unter anderem ein Betriebsstundenzähler und eine mechanische Feststellbremse erhältlich.

Übersichtliches Bedienpanel

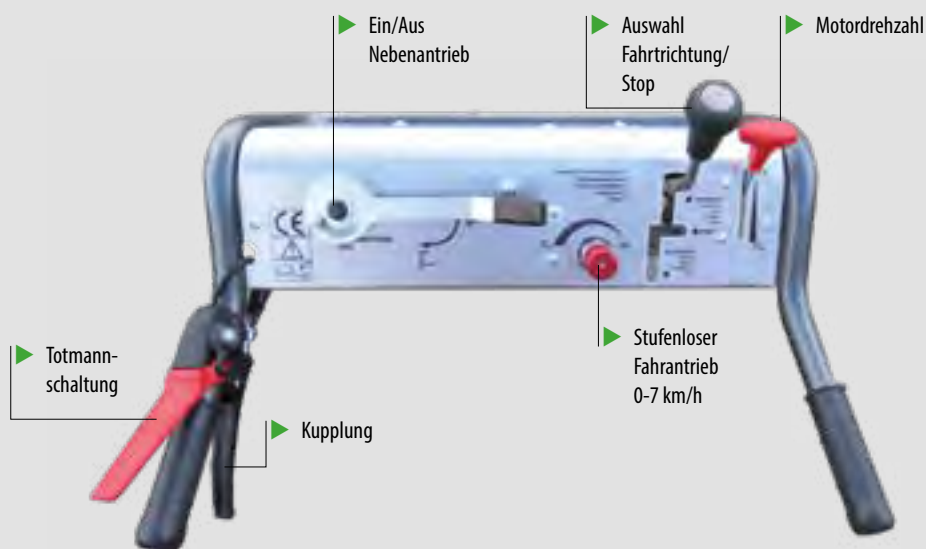

**Hand-Arm-Vibration
weniger als 2,5 m/s²**
Weitere Infos Seite 6

Bremsenventil (BSV)

Ein wichtiges Komfortelement ist das von Kersten, speziell für Einachser entwickelte, sogenannte Bremsenventil (BSV). Diese Einrichtung steuert die gleichbleibende Geschwindigkeit auf abschüssigem Gelände, ob Auf- oder Abstieg. Denn durch das Eigengewicht des Einachsers könnte sich die eingestellte Fahrgeschwindigkeit mehr oder weniger erhöhen oder auch verringern. Das wiederum führt eventuell zum lästigen Nachjustieren, damit verbunden auch zu unterschiedlichen Ergebnissen der Arealpflegemaßnahme. Der Einbau des BSV wird daher bei abschüssigem Gelände empfohlen.

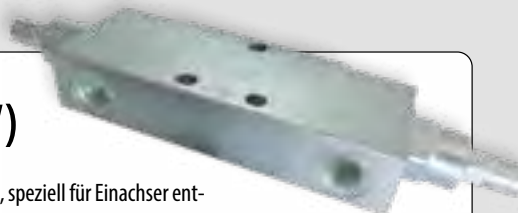

K 2100

Maße

	K 2100 Bereifung Blockprofil 4.00-8	K 2100 Bereifung Ackerstolle 4.00-8	K 2100 Bereifung Blockprofil 16 x 6,5-8	K 2100 Bereifung Ackerstolle 16 x 6,5-8
A: Breite ohne Kotflügel [cm]	68	68	78	78
B: Breite mit Kotflügel [cm]	73	73	78	78
C: Länge [cm]	117	117	117	117
D: Höhe [cm]	123	123	123	123
Gewichte				
Grundgerät [kg]	110	110	114	114

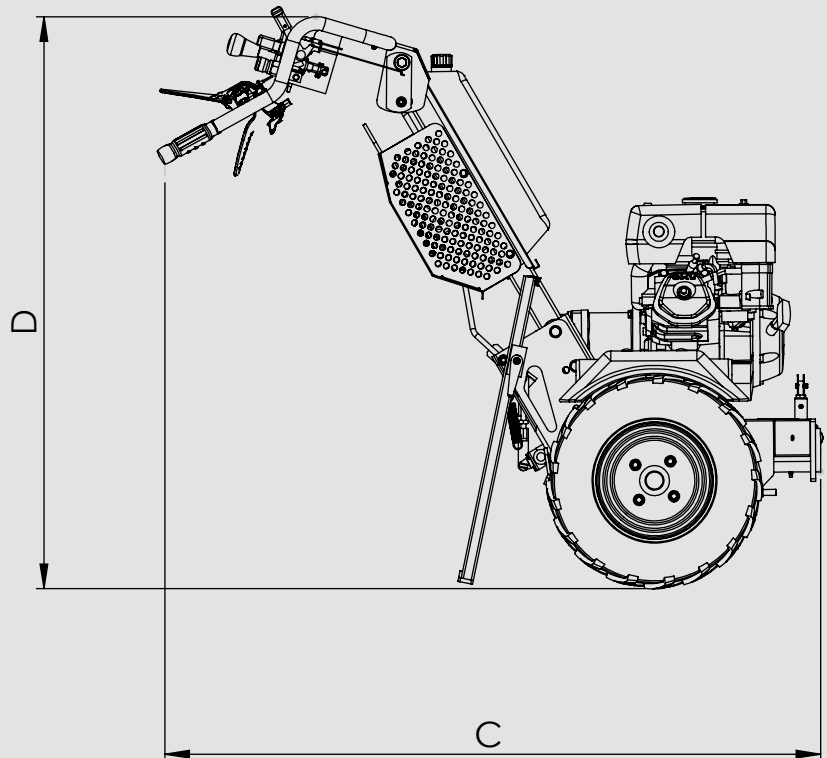
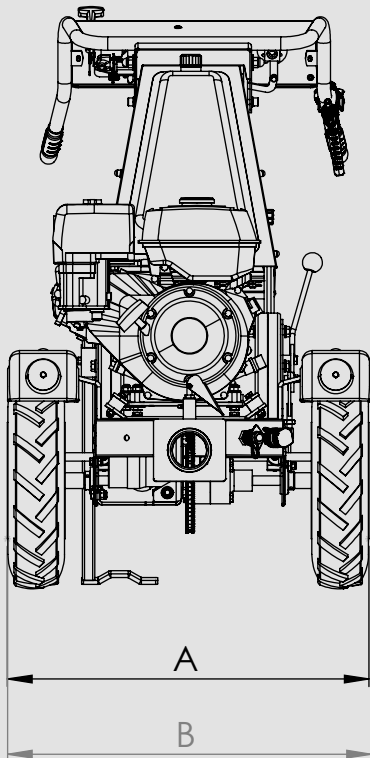



Einachser
K-Line

Artikelnummer

Beschreibung

K 2100 G



Grundgerät K 2100 G (ohne Räder)

- Industrie-Benzinmotor
- Ölabschaltautomatik
- Stufenlos verstellbarer hydraulischer Fahrtrieb
- Vorwärts / rückwärts 0-7,0 km/h
- Zahnradpumpe und Differenzialachse
- Schwingungsgedämpfter und winkelverstellbarer Führungsholm
- Schwingungsgedämpfter Motor, optimale Vibrationsdämpfung unter 2,5 m/s²
- Stufenlos verstellbarer hydraulischer Nebenantrieb
- Geräteschnellsteckanschluss K 70
- Abstellstütze zum Geräterwechsel
- Hydraulische Schnellsteckkupplung
- Zurrösen

K 2100 G-E
E-Start

Grundgerät K 2100 G-E (ohne Räder)

- Elektrostart
- Weitere Beschreibung siehe Art.: K 2100 G

Technische Daten

K 2100 G

K 2100 G-E

Motortyp

Honda Industrie-Benzinmotor
GX 270

Honda Industrie-Benzinmotor
GX 270

Motorleistung

6,3 kW (8,4 PS) Nettoleistung

6,3 kW (8,4 PS) Nettoleistung

Kraftstofftank

5,3 Liter

5,3 Liter

Kraftstoffverbrauch

2,4 l/h bei 3.600 min⁻¹
Dauerleistung

2,4 l/h bei 3.600 min⁻¹
Dauerleistung

E-Start

nein

ja

Fahrtrieb/Antriebsart

Hydrostatisch

Hydrostatisch

Fahrgeschwindigkeit
Stufenlos einstellbar:

ja

ja

Vorwärts

0-7 km/h

0-7 km/h

Rückwärts

0-7 km/h

0-7 km/h

Lenksystem

Differenzial

Differenzial

Feststellbremse

ja (Option)

ja (Option)

Hangtauglichkeit

Bis 20° (36 %)

Bis 20° (36 %)

Handholm:

Verstellung
schwingungsgedämpft

ja

ja

ja

ja

Nebenantrieb:

Hydraulische Leistung
Stufenlos einstellbar

ja

ja

12 l/min bei 180 bar

12 l/min bei 180 bar

ja (Option)

ja (Option)

Hydrauliköltank

10,5 Liter

10,5 Liter

Optionen/Zubehör

BSTZ-B

Betriebsstundenzähler

MP-BS-K 2100

Bremsenventil

ABS-BR-K 2100 PRO







Mechanische Feststellbremse auf beide Räder wirkend

Anbaugeräte

Universal V-Schieber	ab Seite 32
Kehrmaschinen	ab Seite 34
Winterdienst	ab Seite 40
Mähen	ab Seite 44
Wildkraut entfernen	ab Seite 48
Kunstrasenpflege	ab Seite 56

Räder und Radoptionen Seite 30

K-Line

		Artikel-Nr.	K 820	K 820 Pro	K 820 Pro e	K 1500	K 1500 e	K 2000	K 2100		
	4.00 - 8 Blockprofil	S1350	✓	✓	✓	✓	✓	✓	✓		
	4.00 - 8 Ackerstollen	S1351	✓	✓	✓	✓	✓	✓	✓		
	16 x 6.50 - 8 Blockprofil	S1353		✓	✓	✓	✓	✓	✓		
	16 x 6.50 - 8 Ackerstollen	S1354		✓	✓	✓	✓	✓	✓		
	Schneeketten für 4.00 - 8	S1358	✓	✓	✓	✓	✓	✓	✓		
	Schneeketten für 16 x 6.50 - 8	S1359		✓	✓	✓	✓	✓	✓		

K-Line

Anbaugeräte



Anbaugeräte
K-Line

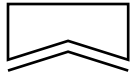

Universal
V-Schieber

ab Seite 32



Kehren

ab Seite 34



Winterdienst

ab Seite 40



Mähen
und Mulchen

ab Seite 44



Wildkraut-
beseitigung

ab Seite 48

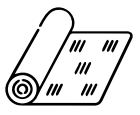

Kunstrasen-
pflege

ab Seite 56



Sulky

ab Seite 60

K-Line

V-Schieber für die Landwirtschaft



▼
Universal V-Schieber



Universal V-Schieber



▼
Liegeboxenbesen



Radialbesen



Anbaugeräte
K-Line

Artikelnummer	Beschreibung			K 820	K 820 Pro/ K 820 Pro e
G-SCH 100 	Universal V-Schieber 100 cm Arbeitsbreite <ul style="list-style-type: none"> V-förmig aufgebaut, Gummileiste Kunststoffleisten links und rechts Feuerverzinkt Anbauadapter Art. ABAD-GS-K 35 oder ABAD-GS-KU 70 erforderlich			✓	✓
Optionen für Universal V-Schieber					
ABAD-GS-K 35	Anbauadapter für Universal V-Schieber				
2 LIPPE	Anbauteil 2. Lippe <ul style="list-style-type: none"> Feuerverzinkt 				
ZW-RB-GS	Zwischenrahmen mit Laufrad 180x85 <ul style="list-style-type: none"> zum Anbau des Radialbesen RB 090 GS ohne V-Schieber Anbauadapter Art.: ABAD-GS-K 35 erforderlich			✓	✓
RB 090 GS 	Liegeboxenbesen Radialbesen mit 90 cm Arbeitsbreite <ul style="list-style-type: none"> Zum Anbau an Universal V-Schieber Hydraulisch angetrieben Parallel Höhenverstellung Über Kette justierbar Einklappbar und steckbar aufgebaut Gewicht: 35 kg 			✓	✓

Der Universal V-Schieber ist auch mit allen anderen Geräten aus den Serien K-Line und UBS-Line erhältlich. Bitte fragen Sie an!

Radialbesen

RB 090 H-K 35 	Radialbesen 90 cm Arbeitsbreite passend für alle K-Line Modelle Hydraulisch angetrieben <ul style="list-style-type: none"> 2-reihiger Polybesatz Höhenverstellbares Laufrad, mittig eingebaut Neigungswinkel rechts und links einstellbar Drehrichtung links oder rechts (bei Bestellung angeben) Hydraulische Schnellkupplung 			✓	✓
Optionen für Radialbesen					
710 000 121	Bürstensatz Poly-/ Welldraht kpl. (12 Elemente)				
0800 910	Umschaltventil zur Drehrichtungsänderung <ul style="list-style-type: none"> Stufenlose Drehzahlregulierung Radialbesen kann links und rechts herum betrieben werden 				

K-Line

Kehrmaschinen

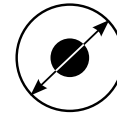

**Kehrwalzen-
durchmesser**
32/37/45 cm



Arbeitsbreiten
82/90/100/
115/125 cm



Schnellwechselanschluß K 70
für Anbaugeräte



Laufräder 135x40 mm



Stufenlose Höhenverstellung
der Kehrwalze



Innenliegender
Hydraulikmotor

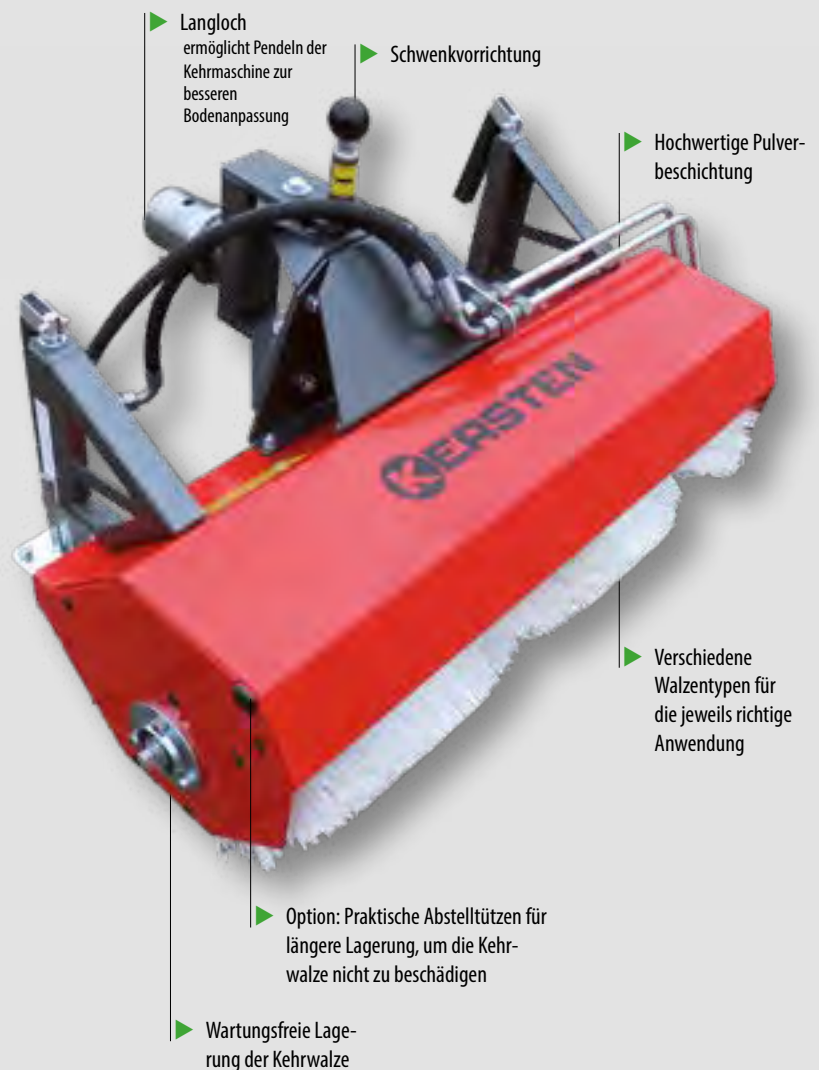



Anbaugeräte
K-Line

Kehrmaschinen für Einachser gibt es in verschiedenen Versionen und Ausführungen, sie sind auf die Einachser von Kersten abgestimmt. Alle Einachser-Kehrmaschinen passend für die K-Line Serie sind hydraulisch angetrieben, dadurch ist die Kraftübertragung wesentlich funktioneller und sicherer gegenüber Kehrmaschinen mit Keilriemenantrieb. Dies bedeutet insbesondere weniger Verschleiß und damit mehr Langlebigkeit. Die Kehrmaschinen sind in der Höhe millimetergenau justierbar, dadurch hat die Kehrwalze zu jedem Zeitpunkt optimale Bodenberührung, was zu einem gleichmäßigen Kehrergebnis führt und einem vorzeitigem Verschleiß vorbeugt. Die Befestigung der Kehrmaschine erfolgt über einen stabilen Schnellwechselanschluss, der je nach Einachsertyp unterschiedlich dimensioniert ist. Durch ein

im Dorn befindliches Langloch kann die Kehrmaschine horizontale Bodenunebenheiten aufnehmen, dies gewährleistet eine immer gleichbleibende Auflagefläche. Durch eine mechanische Schwenkeinrichtung ist es möglich, die Kehrmaschinen in verschiedenen Stufen links und recht zu schwenken. Alle Kehrmaschinen sind mit einer hochwertigen Pulverbeschichtung lackiert. Praktisches Zubehör rundet die Kehrmaschinen ab: Vom Schmutzsammelbehälter über Schmutzspritzlappen und Abstellstützen bis hin zu einem Seitenbesen. Die Kehrmaschinen sind werksseitig mit einer Kombikehrwalze bestückt, mit der über 90% aller Anwendungen abgedeckt werden können. Jedoch sind für Spezial-einsätze, zum Beispiel ausschließlich zum Schneekehren, auch andere Kehrwalzen verfügbar.

Einsatz Kehrwalzentypen



- ▶ **Kombikehrwalze (Standard werksseitig)**
Für über 90% aller Anwendungen



- ▶ **Schmutzkehrwalze**
Durch höheren Borstenanteil für größere Verschmutzung geeignet



- ▶ **Polywelldrahtkehrwalze**
Für hohen festsitzenden Schmutzanteil, z. B. Moos o. ä.



- ▶ **Schneekehrwalze**
Durch eine spezielle Borstenanordnung mit größerem Zwischenraum wird der Schnee optimal abtransportiert



Praktisches Zubehör

- ▶ **Schmutzsammelbehälter**
Das Kehrgut wird in einem Arbeitsgang eingesammelt
- ▶ **Gummispritzlappen**
Zur Reduktion von umherfliegenden Schmutzpartikeln
- ▶ **Seitenbesen**
Zum Erfassen von Schmutz auch in Seitenbereichen, z. B. Bordsteinrinnen etc.
- ▶ **Abstellstützen**
Für längere Lagerung, um die Kehrwalze nicht zu beschädigen



→ Übersicht K-Line Anbaugeräte
→ Zurück zum Inhaltsverzeichnis

Kehrmaschinen

Maße	EFKM 08232	EFKM 09032	EFKM 10032	EFKM 10037	EFKM 11537	EFKM 12537	EFKM 10045	EFKM 12545
A: Arbeitsbreite gerade; ohne Seitenbesen [cm]	82	90	100	100	115	125	100	125
B: Arbeitsbreite gerade; mit Seitenbesen [cm]	106	114	124	122	137	147	124	149
Arbeitsbreite schräg [cm]	73	80	89	89	102	110	91	112
C: Durchfahrtsbreite gerade; ohne Seitenbesen [cm]	88	96	106	108	123	133	110	135
D: Durchfahrtsbreite gerade; mit Seitenbesen [cm]	100	108	118	120	135	145	120	145
E: Länge; inkl. SSB; ohne Anbaurahmen [cm]	83	83	83	94	94	94	105	105
F: Länge; ohne SSB; ohne Anbaurahmen [cm]	53	53	53	63	63	63	69	69
G: Höhe [cm]	56	56	56	54	54	54	57	57
Bürstendurchmesser [cm]	32	32	32	37	37	37	45	45
Schwenkwinkel [Grad]	30	30	30	30	30	30	30	30
Gewichte								
Grundgerät [kg]	48	50	52	52	54	56	54	58
Sammelbehälter [kg]	13	14	15	15	16	17	15	17
Seitenbesen [kg]	10	10	10	10	10	10	10	10
Volumen								
Sammelbehälter [litr]	65	69	75	75	85	92	75	92

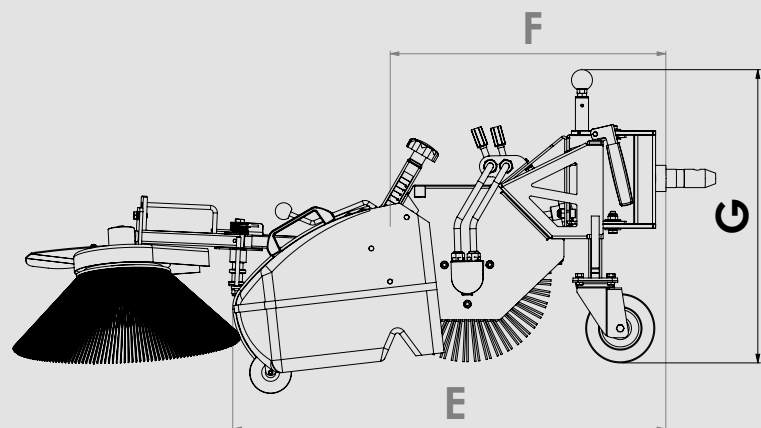
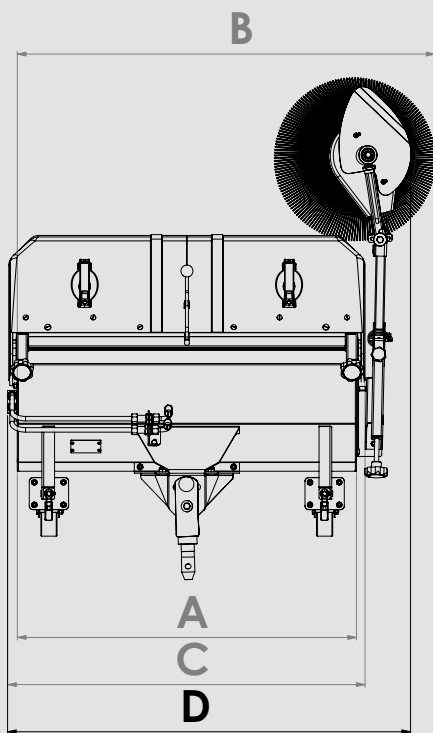

Artikelnummer	Beschreibung	K 820	K 820 Pro/ K 820 Pro e	K 1500 / K 1500 e	K 2000	K 2100
EFKM 08232 H-K 35 Kehrwalzendurchmesser 32 cm 	Frontkehrmaschine 82 cm Arbeitsbreite <ul style="list-style-type: none"> • Hydraulisch angetrieben • Inkl. Kombikehrwalze • Mechanisch links und rechts schwenkbar • Pendelnd aufgehängt • 2 höhenverstellbare Laufräder 135 x 40 mm • Hydraulische Schnellkupplung 	✓	✓	✓		
EFKM 09032 H-K 35 Kehrwalzendurchmesser 32 cm	Frontkehrmaschine 90 cm Arbeitsbreite Weitere Beschreibung siehe Art.: EFKM 08232 H-K35	✓	✓	✓		
EFKM 10032 H-K 35 Kehrwalzendurchmesser 32 cm	Frontkehrmaschine 100 cm Arbeitsbreite Weitere Beschreibung siehe Art.: EFKM 08232 H-K35		✓	✓		
EFKM 08232 H-KU 70 Kehrwalzendurchmesser 32 cm	Frontkehrmaschine 82 cm Arbeitsbreite <ul style="list-style-type: none"> • Hydraulisch angetrieben • Inkl. Kombikehrwalze • Mechanisch links und rechts schwenkbar • Pendelnd aufgehängt • 2 höhenverstellbare Laufräder 135 x 40 mm • Hydraulische Schnellkupplung 				✓	✓
EFKM 09032 H-KU 70 Kehrwalzendurchmesser 32 cm	Frontkehrmaschine 90 cm Arbeitsbreite Weitere Beschreibung siehe unter Art.-Nr. EFKM 08232 H-KU 70				✓	✓
EFKM 10037 H-KU 70 Kehrwalzendurchmesser 37 cm	Frontkehrmaschine 100 cm Arbeitsbreite <ul style="list-style-type: none"> • Hydraulisch angetrieben • Inkl. Kombikehrwalze • Mechanisch links und rechts schwenkbar • Pendelnd aufgehängt • 2 höhenverstellbare Laufräder 135 x 40 mm • Hydraulische Schnellkupplung 				✓	✓
EFKM 11537 H-KU 70 Kehrwalzendurchmesser 37 cm	Frontkehrmaschine 115 cm Arbeitsbreite Weitere Beschreibung Art.: EFKM 10037 H-KU 70				✓	✓
EFKM 12537 H-KU 70 Kehrwalzendurchmesser 37 cm	Frontkehrmaschine 125 cm Arbeitsbreite Weitere Beschreibung Art.: EFKM 10037 H-KU 70				✓	✓
EFKM 10045 H-KU 70 Kehrwalzendurchmesser 45 cm	Frontkehrmaschine 100 cm Arbeitsbreite <ul style="list-style-type: none"> • Hydraulisch angetrieben • Inkl. Kombikehrwalze • Mechanisch links und rechts schwenkbar • Pendelnd aufgehängt • 2 höhenverstellbare Laufräder 135 x 40 mm • Hydraulische Schnellkupplung 				✓	✓
EFKM 12545 H-KU 70 Kehrwalzendurchmesser 45 cm	Frontkehrmaschine 125 cm Arbeitsbreite Weitere Beschreibung Art.: EFKM 10045 H-KU 70				✓	✓

Optionales Zubehör für Kehrmaschinen



Gummispritzlappen



Schmutzsammelbehälter



Zwischenplatte für Gummispritzlappen

Beschreibung	Passend für Kehrmaschine	EFKM 08232	EFKM 09032	EFKM 10032	EFKM 10037	EFKM 10045	EFKM 11537	EFKM 12537	EFKM 12545
Gummispritzlappen • Inkl. Anbauteile • steckbar angebaut	Art.-Nr.	GUSPL 082 Gummispritzlappen	GUSPL 090 Gummispritzlappen	GUSPL 100 Gummispritzlappen	GUSPL 100 Gummispritzlappen	GUSPL 100 Gummispritzlappen	GUSPL 115 Gummispritzlappen	GUSPL 125 Gummispritzlappen	GUSPL 125 Gummispritzlappen
Schmutzsammelbehälter • aus PE-Kunststoff • 2 PUR-Lenkrollen zur exakten Boden Anpassung • Höhenverstellbare Aufnahmen • 2 Handgriffe • Gummidichtlippe oben • Einhebelverschluss	Art.-Nr.	SSB 082 K Schmutzsammelbehälter	SSB 090 K Schmutzsammelbehälter	SSB 100 K Schmutzsammelbehälter	SSB 100 K Schmutzsammelbehälter	SSB 100 K Schmutzsammelbehälter	SSB 115K Schmutzsammelbehälter	SSB 125 K Schmutzsammelbehälter	SSB 125 K Schmutzsammelbehälter
Zwischenplatte für Gummispritzlappen und Schmutzsammelbehälter bei EFKM 10045/EFKM 12545 erforderlich	Art.-Nr.	-	-	-	-	ZP 100 Zwischenplatte	-	-	ZP 125 Zwischenplatte
Abstellstützen für EFKM Kehrwalzendurchmesser 32 cm/37 cm/45 cm • Mit Laufrollen • Zum leichteren An- und Abbau • Zur Lagerung	Art.-Nr.	AST 32 LR Abstellstützen	AST 32 LR Abstellstützen	AST 32 LR Abstellstützen	AST 37 LR Abstellstützen	AST 45 LR Abstellstützen	AST 37 LR Abstellstützen	AST 37 LR Abstellstützen	AST 45 LR Abstellstützen

Optionales Zubehör für Kehrmaschinen



Anbaugeräte
K-Line



Abstellstützen



Anbau-Seitenbesen, mechanisch angetrieben



Anbau-Seitenbesen, hydraulisch angetrieben

Beschreibung	Passend für Kehrmaschine	EFKM 08232	EFKM 09032	EFKM 10032	EFKM 10037	EFKM 10045	EFKM 11537	EFKM 12537	EFKM 12545
Anbau-Seitenbesen - 40 cm Besendurchmesser Mechanisch angetrieben über Besenwelle für Kehrmaschinen mit 32/37 cm Walzendurchmesser • Höhen- und winkelverstellbar • Anfahrssicherung • Besen klappt zur Seite	Art.-Nr.	ASM 403237 Anbau-Seitenbesen	ASM 403237 Anbau-Seitenbesen	ASM 403237 Anbau-Seitenbesen	ASM 403237 Anbau-Seitenbesen	-	ASM 403237 Anbau-Seitenbesen	ASM 403237 Anbau-Seitenbesen	-
Anbau-Seitenbesen - 40 cm Besendurchmesser Hydraulisch angetrieben für Kehrmaschinen mit 32/37 cm Walzendurchmesser Mit Regelventil zur stufenlosen Drehzahleinstellung • Weitere Beschreibung siehe unter Art.: ASM 403237	Art.-Nr.	ASH 403237 Anbau-Seitenbesen hyd.	ASH 403237 Anbau-Seitenbesen hyd.	ASH 403237 Anbau-Seitenbesen hyd.	ASH 403237 Anbau-Seitenbesen hyd.	-	ASH 403237 Anbau-Seitenbesen hyd.	ASH 403237 Anbau-Seitenbesen hyd.	-
Anbau-Seitenbesen - 40 cm Besendurchmesser Mechanisch angetrieben über Besenwelle für Kehrmaschinen mit 45 cm Walzendurchmesser • Höhen- und winkelverstellbar • Anfahrssicherung • Besen klappt zur Seite	Art.-Nr.	-	-	-	-	ASM 4045 Anbau-Seitenbesen	-	-	ASM 4045 Anbau-Seitenbesen
Anbau-Seitenbesen - 40 cm Besendurchmesser Hydraulisch angetrieben für Kehrmaschinen mit 45 cm Walzendurchmesser Mit Regelventil zur stufenlosen Drehzahleinstellung • Weitere Beschreibung siehe unter Art.: ASM 4045	Art.-Nr.	-	-	-	-	ASH 4045 Anbau-Seitenbesen hyd.	-	-	ASH 4045 Anbau-Seitenbesen hyd.

K-Line

Winterdienst

Schneeschilder & Schleuderstreuer



Schneeschild wird auf verstellbaren Kufen geführt



Anbauflansch mit Langloch zur besseren Bodenanpassung



Federklappmechanismus



Verstellbare ROBALON Schürfleiste



Seitenverschwenkung

Nachstellbare- und auswechselbare ROBALON-Schürfleiste

Schildhöhe 45 cm

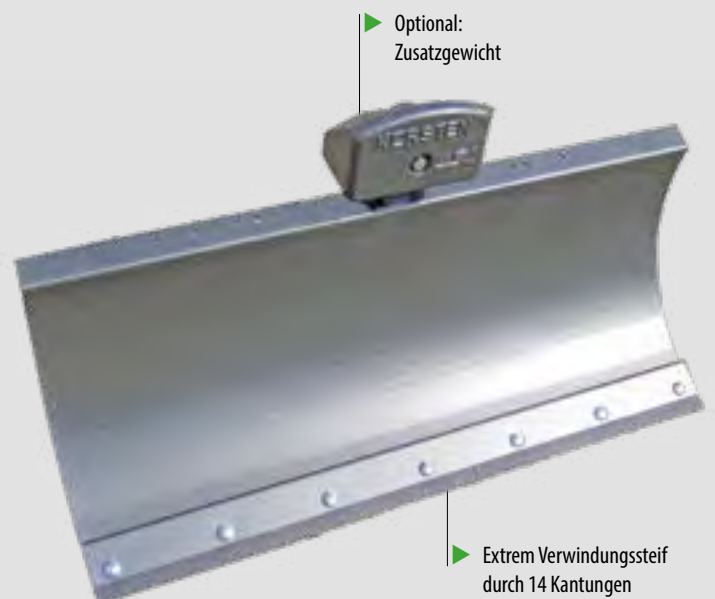

Optional: Zusatzgewicht

Extrem Verwindungssteif durch 14 Kanten



Kersten-Schneeschilder sind in Bauart und Funktion auf Einachser der K-Line Serie abgestimmt. Die konkave Form des Schneeschildes wird durch 14 parallel angeordnete Kantungen erzeugt, was zudem eine hohe Stabilität des Schneeschildes gewährleistet. Zudem stellt die Schildhöhe von 45 cm sicher, dass das Räumgut zuverlässig ohne Überlauf verschoben werden kann. Weiterhin ist das Schneeschild mit stabilen Gleitkufen ausgestattet, die praktisch über jedes Gelände gleiten. Eine ROBALON-Schürfleiste gewährleistet permanenten Bodenkontakt. Ein Langloch in der Aufnahme bewirkt, dass das Schneeschild sich - unabhängig von der Lage des Einachsers - immer parallel zum Boden befindet. Ein Federklappmechanismus verhindert Beschädigung bei nicht sichtbaren Hindernissen, z. B. Steine usw. Das Schneeschild kann bei Bedarf nach links oder rechts - je nach Baugröße - von 22-30 Grad verschwenkt werden. Optional sind auch Zusatzgewichte lieferbar.

Ebenso passend für Einachser der K-Line Serie und auch der UBS-Line Serie ist der praktische Schleuderstreuer konstruiert. Durch einfaches Verbinden mit der Einachseraufnahme ist er sofort einsatzbereit. Der

Behälter fasst ca. 70 Liter Streugut. Ausgestattet ist der Schleuderstreuer mit einem Mengenregler, einem Rührfinger zur Verteilung des Streuguts, einem Klumpengitter auf dem Top das auch als Ablage für Streugut dienen kann. Der Wurfeller aus VA-Stahl sorgt für präzisen Auswurf in der eingestellten Wurfweite, die mit einem Regler von 0.5 bis 4 Meter einstellbar ist. Zusätzliche Laufstabilität sichert ein großes Laufrad im vorderen Bereich. Abgerundet werden die Eigenschaften des Geräts mit einer Abstellstütze und einer (optional erhältlichen) Abdeckplane gegen Nässe.



▶ Mengenregler für Streugut

▶ Wurfeller aus nicht-rostendem Stahl

▶ Laufrad

▶ Abstellstütze

▶ Passend für Anbaudorn K 35/K 70

▶ Rührfinger zur Verteilung des Streuguts



▶ Klumpengitter/Ablage für Zusatzstreugut



▶ Mengenregler Streugut



▶ Abdeckplane gegen Feuchtigkeit



▶ Streuweitenbegrenzer von 0,5-4 Meter einstellbar



Schneeschild

Maße	SCHN 085	SCHN 100	SCHN 100	SCHN 115	SCHN 125
	K35	K35	K70	K70	K70
A: Arbeitsbreite/ Durchfahrtsbreite gerade [cm]	85	100	100	115	125
B: Schildhöhe [cm]	45	45	45	45	45
C: Länge ab Koppelpunkt [cm]	35	35	43	43	43
D: Arbeitsbreite schräg [cm]	79	93	87	100	110
E: Durchfahrtsbreite schräg [cm]	83	97	94	107	115
F: Schwenkwinkel [Grad]	22	22	30	30	30
Gewichte					
Grundgerät [kg]	43	45	46	49	51

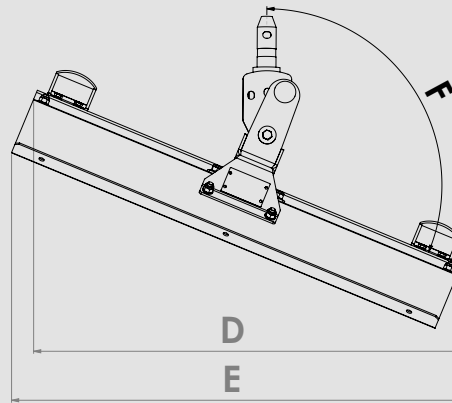
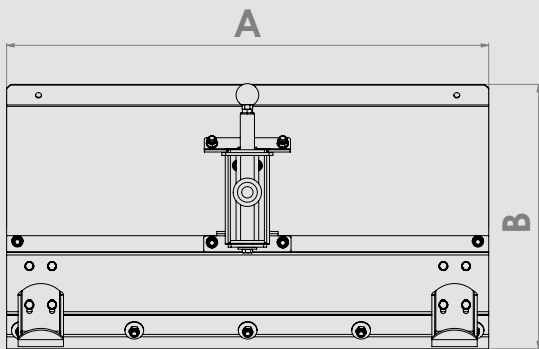
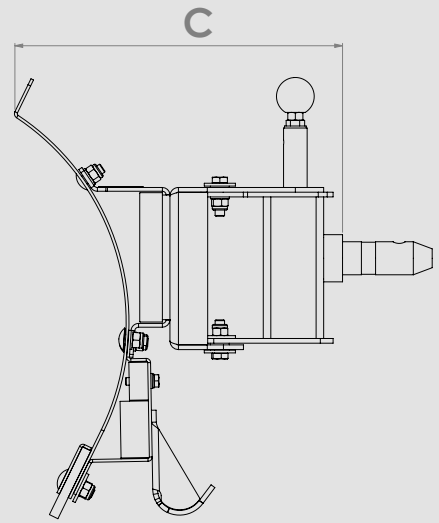

Schleuderstreuer

Maße	SLDST 70
A: Gesamtbreite Trichter oben [cm]	75
B: Breite [cm]	65
C: Höhe [cm]	74
Gewichte	
Grundgerät [kg]	56

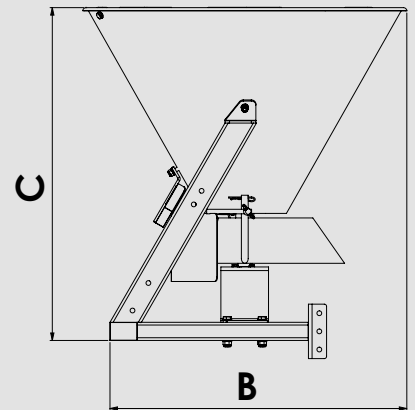
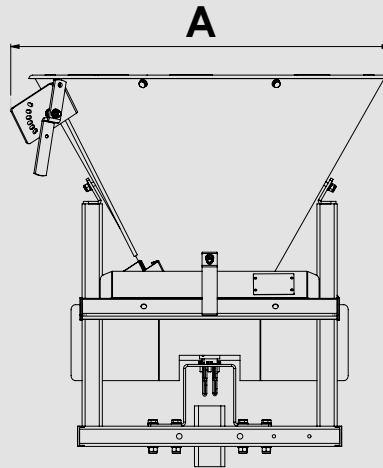

Anhängewalzenstreuer

Maße	K-Streuer
Breite [cm]	80
Höhe [cm]	110
Länge [cm]	130
Gewichte	
Grundgerät[kg]	68

→ Übersicht K-Line Anbaugeräte
→ Zurück zum Inhaltsverzeichnis



Anbaugeräte
K-Line

Artikelnummer	Beschreibung	K 820	K 820 Pro/ K 820 Pro e	K 1500 / K 1500 e	K 2000	K 2100
SCHN 085 ST-K 35 	Schneeschild 85 cm Arbeitsbreite <ul style="list-style-type: none"> • Starre Ausführung • Rechts und links schwenkbar • Schildhöhe 45 cm • ROBALON-Schürfleiste • Höhenverstellbare Schleifkufen • Belastungsgewicht 	✓	✓	✓		
SCHN 100 ST-K 35	Schneeschild 100 cm Arbeitsbreite Weitere Beschreibung siehe Art.: SCHN 085 ST-K 35	✓	✓	✓		
SCHN 100 FK-MS-KU 70 	Schneeschild 100 cm Arbeitsbreite <ul style="list-style-type: none"> • Federklappend • Mechanisch rechts und links schwenkbar • Schildhöhe 45 cm • ROBALON-Schürfleiste • Höhenverstellbare Schleifkufen • Belastungsgewicht 				✓	✓
SCHN 115 FK-MS-KU 70	Schneeschild 115 cm Arbeitsbreite Weitere Beschreibung siehe Art.: SCHN 100 FK-MS-KU 70				✓	✓
SCHN 125 FK-MS-KU 70	Schneeschild 125 cm Arbeitsbreite Weitere Beschreibung siehe unter Art.: SCHN 100 FK-MS-KU 70				✓	✓
SLDST 70 K 35 	Schleuderstreuer 70 Ltr. Trichterinhalt <ul style="list-style-type: none"> • Zum Ausstreuen von Salz, Sand, Splitt • Hydraulisch angetrieben • Streumengenregulierung • Langer Rührstab • Streubreiten von 0,5 - 4,0 m einstellbar • 2 Lenkrollen • Abstellstütze 		✓	✓		
SLDST 70 H-KU 70	Schleuderstreuer 70 ltr. Trichterinhalt <ul style="list-style-type: none"> • Zum Ausstreuen von Salz, Sand, Splitt • Hydraulisch angetrieben • Streumengenregulierung • Langer Rührstab • Streubreiten von 0,5 - 4,0 m einstellbar • 2 Lenkrollen • Abstellstütze 				✓	✓
ADP-SLDST	Abdeckplane für Streuer		✓	✓	✓	✓
K-STREUER-K 2000 	Anhängewalzenstreuer 70 cm Streubreite <ul style="list-style-type: none"> • Behältervolumen ca. 70 ltr. • Für Sand, Salz, Splitt • Klappbare Streugutbehälterabdeckung • Fahrersitz • Zuschaltbarer Bodenantrieb für Verteilerwelle 				✓	
2000 201	Schneespritzschutz für den Motor <ul style="list-style-type: none"> • Zur Montage auf die Kehrmaschine 				✓	

K-Line

Doppelmesser-Mähbalken



Verbindung der Hydraulik über Schnellsteckkupplungen



Arbeitsbreiten
90/110 cm



Höhenverstellbare Gleitkufen



Zusatzgewichte für bessere Balance des Messerbalkens



Patenterte Klingentechnik des ESM-Messerbalkens





Anbaugeräte
K-Line

Doppelmessermähbalken zeichnen sich durch flächenschonendes Mähen aus, gleichzeitig werden Kleinlebewesen weitgehend geschützt. In Kooperation mit ESM, dem Hersteller für professionelle Doppelmesser, haben wir für unsere Einachser optimal einsetzbare Doppelmessermähbalken entwickelt, die sich durch eine stabile Konstruktion auszeichnen. Angetrieben wird der Messerbalken über eine Hydraulik, was eine gleichmäßige Leistungsabgabe sichert. Durch einfaches Verbinden mit den Hydraulik-Schnellsteckkupplungen und der Einachseraufnahme ist das Gerät sofort einsetzbar. Das Doppelmesserkonzept ist einmalig, es gewährleistet hohe Mähgeschwindigkeit bei gleichzeitig hoher Mäh-

leistung. Ein spezieller Finger, angebracht in der Mitte des Mähbalkens, dient der gleichmäßigen Mähgutablage. Durch seine schlanke Bauweise ist das Gerät auch für Sonderflächen gut geeignet. Mit den höhenverstellbaren Gleitkufen liegt der Messerbalken immer in der richtigen Position. Ausgleichsgewichte erhöhen eine bessere Balance des Geräts. Durch die erschütterungsfreie Arbeitsweise sind Verstopfungen weitgehend ausgeschlossen. Patentierte ESM Carbodux® Mähklingen gewährleisten hohe Standzeiten. Eine Schutzleiste verhindert bei Lagerung und Transport die Beschädigung an den Messern und schützt gleichzeitig vor Verletzungen.

ESM Doppelmesser-Mähbalken

- ▶ **Stabile Konstruktion:** Für den professionellen Einsatz. Einzigartiges Doppelmesser-Konzept.
- ▶ **Starke Mähleistung:** Hohe Mähgeschwindigkeit und große Schnittbreiten.
- ▶ **Hohe Standzeiten:** Patentierte ESM Carbodux® Mähklingen.
- ▶ **Geringe Wartung:** Nachstellen der unteren Führungen nicht notwendig.
- ▶ **Schlanke Bauweise:** Für Sondereinsätze bestens geeignet.
- ▶ **Komfortables Handling:** Erschütterungsfreie Arbeitsweise – kein Verstopfen.
- ▶ **Umweltfreundlich:** Geringer Energiebedarf - Schonung der Kleinlebewesen.
- ▶ **Perfekter und schneller Wiederaufwuchs.**
- ▶ **Besser Mähen:** Sauberes Futter für gesundes Vieh.
- ▶ **Alles Mähen:** Das Profi-Mähsystem für alle Anwendungsbereiche im Rahmen der Futterwerbung, Sondererntetechnik sowie für mannigfaltige weitere Sonderaufgaben.



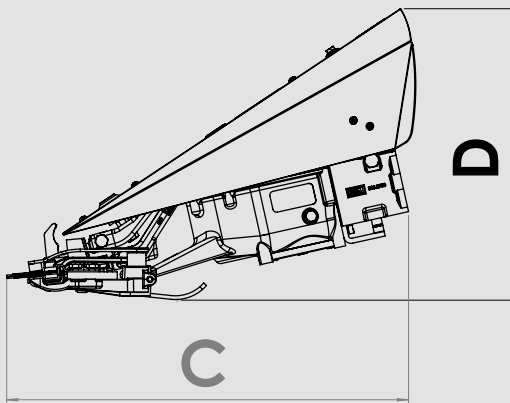
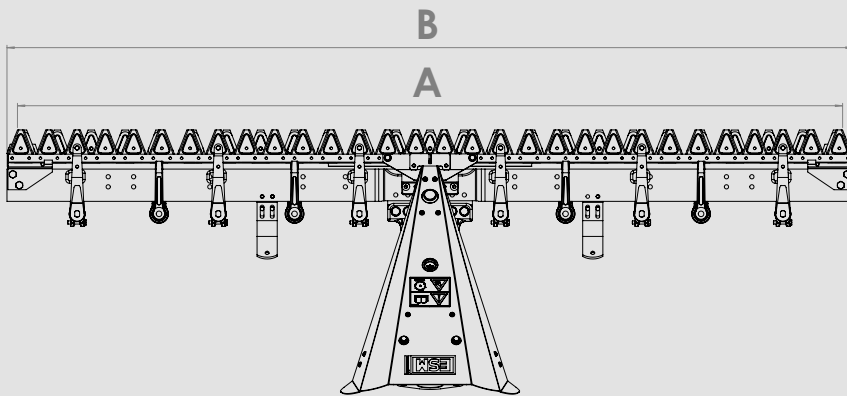

Doppelmessermähbalken

Maße	DOME 090 H	DOME 110 H
A: Arbeitsbreite [cm]	90	110
B: Breite [cm]	93	113
C: Länge [cm]	51	51
D: Höhe [cm]	44	44
Gewichte		
Grundgerät [kg]	55	57





Anbaugeräte
K-Line

Artikelnummer	Beschreibung			K 820	K 820 Pro/ K 820 Pro e	K 1500/ K 1500 e	K 2000	K 2100
DOME 090 H 	Doppelmessermähbalken 90 cm Arbeitsbreite <ul style="list-style-type: none">• hydraulisch angetrieben• ESM Messerbalken• 2 höhenverstellbare Laufsohlen• Ausgleichsgewicht				✓	✓	✓	✓
DOME 110 H 	Doppelmessermähbalken 110 cm Arbeitsbreite <ul style="list-style-type: none">• hydraulisch angetrieben• ESM Messerbalken• 2 höhenverstellbare Laufsohlen• Ausgleichsgewicht				✓	✓	✓	✓
ABF-DOME-K 820 Pro	Anbaufansch für Doppelmessermähbalken passend zu K 820 pro				✓			
ABF-DOME-K 1500	Anbaufansch für Doppelmessermähbalken passend zu K 1500					✓		
ABF-DOME-KU 70	Anbaufansch für Doppelmessermähbalken passend zu K 2000/K2100						✓	✓

K-Line

Wildkrautbürste



Belastungsgewicht, Gewicht kann je nach Gegebenheit angepasst werden



Die Wildkrautbürste kann stufenweise in fünf Positionen von links nach rechts verstellt werden und bietet ein flexibles, weiträumiges Arbeiten



Der geringe Abstand zwischen Anbaugerät und Achse sorgt für ein besseres Kraftverhältnis und ermöglicht ein ergonomisches Arbeiten



Spritzschutz um 180° seitlich und in der Höhe verstellbar

Für die rasche Entfernung von Wildkraut steht für die Einachser der K-Line-Serie eine passende Wildkrautbürste mit einem Tellerdurchmesser von 50 cm zur Verfügung. Ohne chemische Zusätze wird das Wildkraut durch die rotierenden Bürsten, die wahlweise mit Büscheln oder Drahtzöpfen bestückt ist, radikal entfernt. Durch einfaches Verbinden mit den Hydraulik-Schnellsteckkupplungen und der Einachseraufnahme ist das Gerät sofort einsatzbereit. Die optimale Einstellung des Bearbeitungswinkels wird durch verschiedene Bedienpunkte am Gerät erreicht. Durch ein optional erhältliches Zusatzgewicht kann mehr Druck auf die Fläche ausgeübt werden, was bei hartnäckigem Bewuchs trotzdem zu sehr guten Ergebnissen führt. Ein serienmäßiger Spritzschutz, welcher höhen- und seitenverstellbar ist, verhindert umherfliegendes Wildkraut. Der Büschel- oder Zopfbesatz kann mit einfachen Werkzeugen in kürzester Zeit gewechselt bzw. erneuert werden.

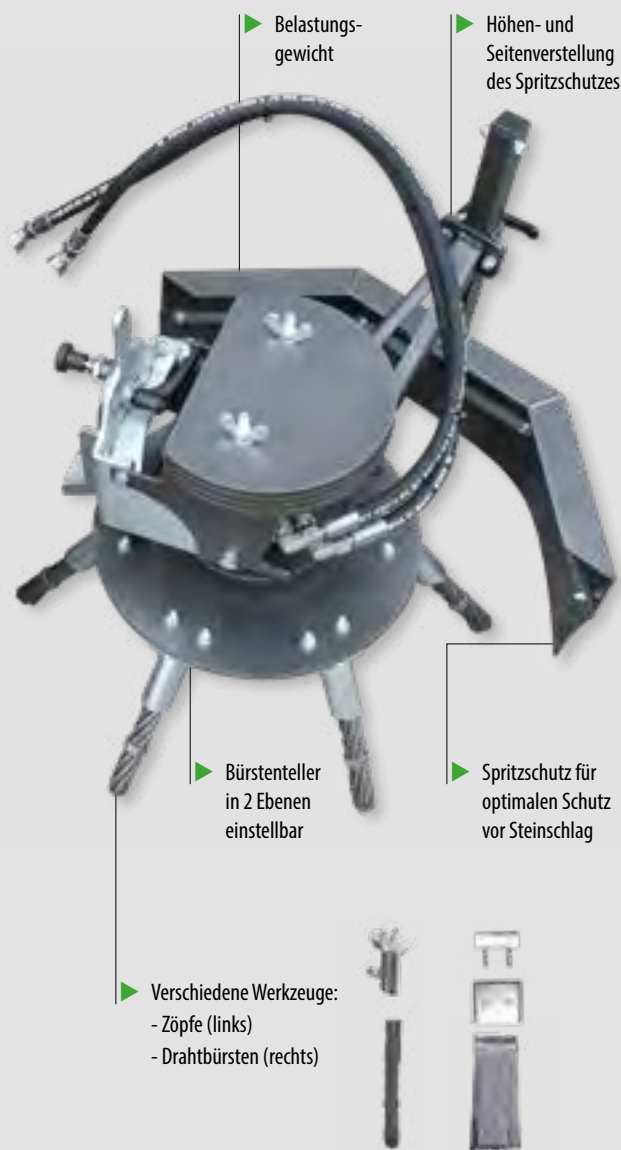



Anbaugeräte
K-Line

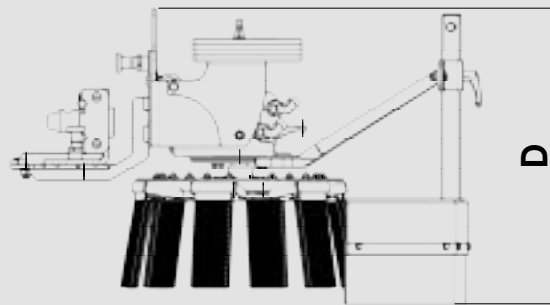
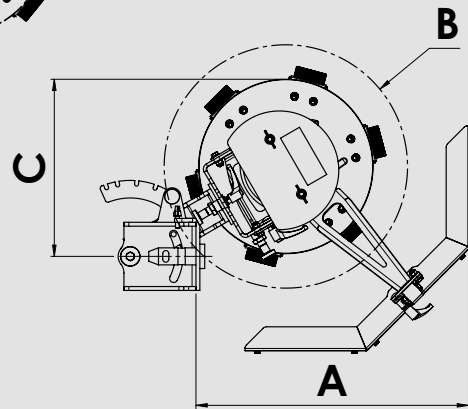
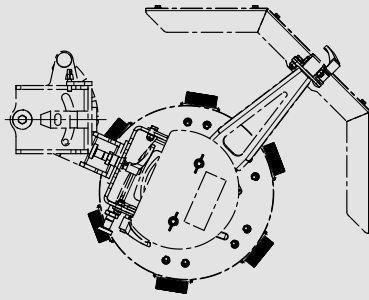

Wildkrautbürste

Maße S1192

A: Arbeitslänge [cm]	56
B: Bürstendurchmesser [cm]	50
C: Breite [cm]	37
D: Höhe [cm]	52
Gewichte	
Grundgerät [kg]	49
Zusatzgewicht [kg]	12

Artikelnummer	Beschreibung							
				K 820	K 820 Pro/ K 820 Pro e	K 1500 / K 1500 e	K 2000	K 2100
S1192	Wildkrautbürste, Typ WKBH II 50 cm Bürstentellerdurchmesser <ul style="list-style-type: none"> hydraulisch angetrieben Bürstenteller in 2 Ebenen einstellbar Bürstenteller nach links und rechts schwenkbar Drehrichtung des Tellers wahlweise links oder rechts Tellerbestückung mit 6 Werkzeugen Spritzschutz seitlich und in der Höhe verstellbar inklusive Belastungsgewicht wahlweise mit Büschelbesatz oder Zöpfe <p>Bei Bestellung Besatz angeben: Satz Büschel S1193 oder Satz Dratseilzöpfe S1191</p>				✓	✓	✓	✓
S1296	Anbauflansch passend zu S1192 für K 820 Pro und K 1500				✓	✓		
S1256	Anbauflansch passend zu S1192 für K 2000 und 2100						✓	✓

K-Line

Wildkrautmesser



Einstellung Messertiefe



Fixierung
Höheneinstellung



Gummituch zum
Egalisieren des
gelösten
Bodens



Höhenverstellbares
Laufrad

Die Bearbeitung mit sogenannten Wildkrautmessern ist besonders auf unbefestigten Wegen und Plätzen geeignet. Durch einfaches Verbinden mit der Einachseraufnahme ist das Gerät sofort einsatzbereit. Neun feststehende V-förmig angeordnete Dreiecksmesser pflügen sich unter den Untergrund und scheren das Wildkraut von der Wurzel ab. Die Höheneinstellung des Geräts und die Tiefeneinstellung der Messer lassen sich je nach Beschaffenheit des Untergrunds, über einen Drehgriff optimal einstellen. Ein hinter den Messern installiertes Gummituch egalisiert den gelockerten Boden mit dem lose aufliegenden Wildkraut und kann anschließend abgeharkt werden. Ein im Frontbereich befindliches großes Laufrad sorgt für die Stabilität beim Fahren. Mit dem großen Transportgriff kann das Gerät bei Lagerung oder Transport in Transportstellung gebracht werden.





Anbaugeräte
K-Line

Wildkrautmesser

Maße	WKM 70
A: Arbeitsbreite [cm]	70
B: Länge [cm]	79
C: Gesamtbreite [cm]	74
D: Höhe [cm]	79
Gewichte [cm]	
Grundgerät [kg]	84

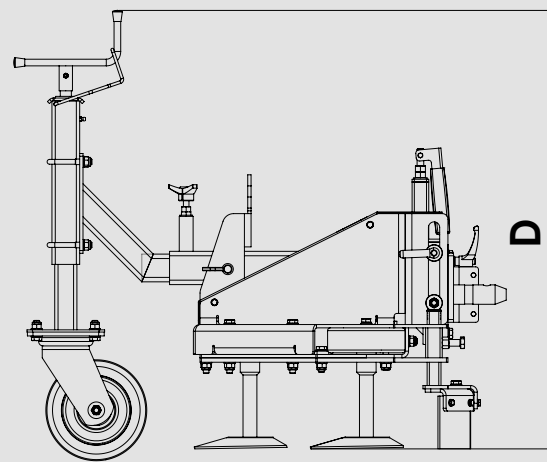
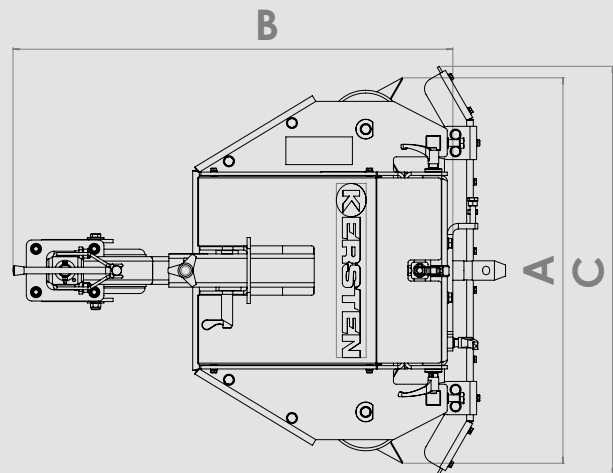

Artikelnummer	Beschreibung							
				K 820	K 820 Pro/ K 820 Pro e	K 1500 / K 1500 e	K 2000	K 2100
 WKM 70-ABF	Wildkrautmesser 70 cm Arbeitsbreite 5 Dreieckmesser, auswechselbar • Verstellbar in 2 Ebenen • Eingebautes Stützrad • Höhenverstellbarer Spritzschutz				✓	✓	✓	✓
ABF-WKM-K 820	Anbaufansch passend zur WKM-ABF für K 820 Pro			✓	✓	✓	✓	✓
ABF-WKM-K 1500	Anbaufansch passend zur WKM-ABF für K 1500			✓	✓	✓	✓	✓
ABF-WKM-KU 70	Anbaufansch passend zur WKM-ABF für K 2xxx			✓	✓	✓	✓	✓
Option für Wildkrautmesser								
NETZ-WKM 70	Schleppnetz zum Egalisieren				✓	✓	✓	✓

K-Line

Thermische Wildkrautentferner



➤ Düsenleiste mit 8 Düsen



➤ Übersichtliche Schaltbox



➤ Deflektorplatte für randnahe Arbeiten durch kontrollierte Abführung der heißen Luft



➤ Gasflaschenhalterung

➤ Belüftungsgitter

➤ Laufräder

➤ Deflektorplatte



Anbaugeräte
K-Line

Für empfindliche Pflasterflächen oder auf Kies-, Splitt- oder Sandwegen ist der thermHit eine weitere umweltschonende Alternative der Wildkrautbeseitigung, die auf Basis von thermischer Technologie dem Wildkraut zu Leibe rückt. Das Prinzip ist einfach: In Verbindung von Heißluft und Infrarotwärme werden die Eiweißstrukturen des Wildkrauts so zerstört, dass die Pflanze abstirbt und nicht mehr nachwächst. Der thermische Wildkrautbrenner wird langsam mit ca. 1-2 km/h über die befallenen Flächen geschoben. Das Arbeiten mit dem thermHit ist absolut ungefährlich, weil die technischen Sicherheitsvorrichtungen eine risikolose Handhabung ermöglichen. Die Arbeitsbreite von 75 cm ermöglicht ein zügiges Arbeiten auch

für große Flächen. Über die am Einachser montierte, übersichtliche Schaltbox wird der thermHit über eine elektronische Zündung mit automatischer Zündüberwachung ein- und ausgeschaltet. Optional kann der thermHit auch mit einer Deflektorplatte ausgestattet werden. Diese erlaubt auch randnahe Arbeiten, der heiße Luftstrom wird zur abgewandten Seite abgeführt. Das Gehäuse ist aus rostfreiem Edelstahl und extrem hitzebeständig. Der thermHit wird zusätzlich mit zwei Laufrädern geführt und darüber ist auch das Befestigungsgehäuse für die Gasflasche montiert. Verwendet werden können handelsübliche Propangasflaschen oder alternativ spezielle Gasflaschen mit LPG-Gas (Zubehör).

Schaltbox-Funktionen

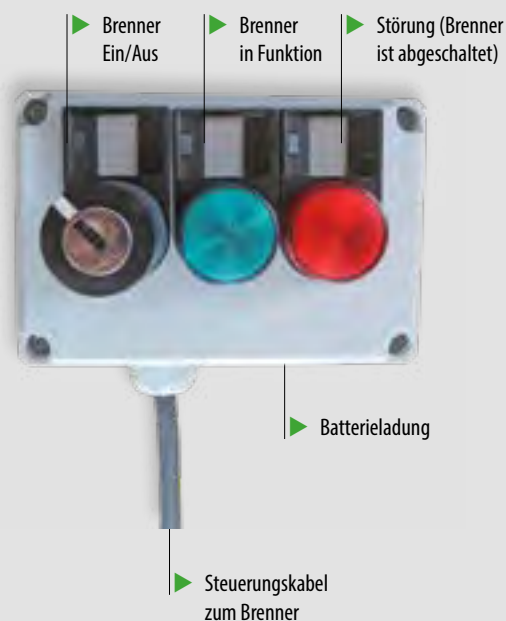

Facts



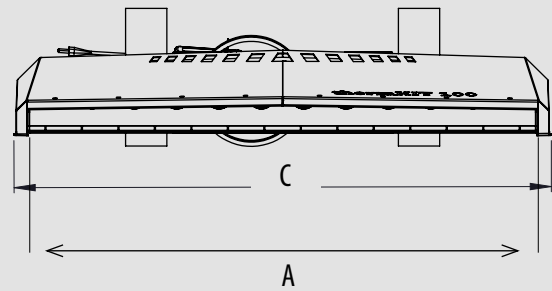
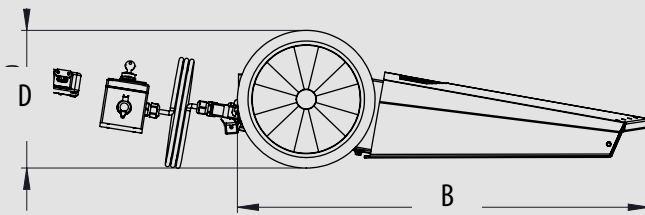

- **Universell:** Für alle Bereiche, in denen es auf schonende Wildkrautentfernung ankommt
- **Effizient:** Entfernt Wildkraut bis in die Wurzel
- **Umweltfreundlich, schnell und sauber**
- **Mit optionaler Deflektorplatte:** Die linke Seite ist komplett abgeschirmt, somit ist randnahe Arbeiten an Beeten u. ä. möglich. Über die rechte Seite wird ca. 5- 8 cm Heißluft auf die Seite geführt, praktisch für unzugängliche Bereiche, z. B. Bordsteine usw.

Maße	TWB 75 K	TWB 75KD	TWB 100 K	TWB 100 KD
A: Arbeitsbreite [cm]	75	75	100	100
B: Länge [cm]	78	78	78	78
C: Gesamtbreite [cm]	77	77	102	102
D: Höhe/Laufrad [cm]	26	26	26	26
Gewichte				
Grundgerät [kg]	40	44	50	54





Anbaugeräte
K-Line

Artikelnummer	Beschreibung			K 820	K 820 Pro/ K 820 Pro e	K 1500 / K 1500 e	K 2000	K 2100
TWB 75 K 	Hoaf thermHIT 75 M <ul style="list-style-type: none">Arbeitsbreite 75 cmZündung: elektrischLeistung: 82 kW - 3.750 m² je StundeGasverbrauch: 6 kg / Std.Gewicht: 40 kg				✓	✓	✓	✓
TWB 75 KD 	Hoaf thermHIT 75 M <ul style="list-style-type: none">Mit DeflektorplatteGewicht: 44 kg <p>Weitere Beschreibungen siehe unter TWB 75 K</p>				✓	✓	✓	✓
TWB 100 K 	Hoaf thermHIT 100 M <ul style="list-style-type: none">Arbeitsbreite 100 cmZündung: elektrischLeistung: 110 kW - 5.000m² je StundeGasverbrauch: 8 kg / Std.Gewicht: 50 kg						✓	✓
TWB 100 KD 	Hoaf thermHIT 100 M <ul style="list-style-type: none">Mit DeflektorplatteGewicht: 54 kg <p>Weitere Beschreibungen siehe unter TWB 100 K</p>						✓	✓
Optionen/Zubehör für Thermische Wildkrautentferner								
FL-TWB	Feuerlöscher mit Halterung				✓	✓	✓	✓

Kunstrasen-Pflegegeräte



Kunstrasen-
pflegebürste
mit Sicherheitsgitter

Kunstrasen erfreut sich immer größer werdender Beliebtheit. Insbesondere auf Sportplätzen auf denen aus verschiedenen Gründen kein Naturrasen verlegt werden kann oder soll, ist Kunstrasen eine gute Alternative. Kunstrasen bedarf aber auch einer intensiven Pflege, die hierfür nötigen Geräte werden von Kersten zur Verfügung gestellt.

Kunstrasenbesen: Einsatzgebiet ist das Egalisieren des Granulats (Kunststoff, Kork, Sand) auf der Fläche. Mit dem ausklappbaren Besen nach links und rechts verarbeitet der Kunstrasenbesen durch diese Breite ein großes Flächenvolumen. Unterstützt wird die Bürste durch große Laufräder und die Tiefeneinstellung über eine Spindel. Eine praktische Ablage für Granulat oder Abfälle gehört zum Standardumfang.



Der Kunstrasenbesen
hat eine Arbeitsbreite
von insgesamt 250 cm

Kunstrasenbesen



Kunstrasen-
Frontkehrmaschine
mit starkem
Hydromotor



Zum Einsatz
auf Kunstrasen,
besonders auf
Sportplätzen



Einstellung der Besentiefe
über Spindel

Arbeitsbreite 250 cm
durch Ausklappen des
dreiteiligen Besens

Ablage für Granulat
oder Abfälle

Große Laufräder
265 x 80 mm



Kunstrasenpflegebürste: Für kleinere Flächen, insbesondere an schwer zugänglichen Bereichen, findet die Kunstrasenpflegebürste ihren Einsatz. Durch die zwei im gegenteiligen Rhythmus nach rechts und links schwingenden Bürsten wird das Granulat sauber im Kunstrasen egalisiert.

Kunstrasen-Fronkehrmaschine: Auch Kunstrasen bedarf zwischen- durch der Reinigung. Zum Einsatz kommt hier die Kunstrasenkehrmaschine. Die speziell abgestimmte Kehrwalze in Kombination mit einem Auffang-Sammelbehälter (zwingend erforderlich) reinigt den Kunstrasen zuverlässig von größeren Schmutzpartikeln, dabei fällt mitgenommenes Granulat durch ein Sieb wieder zurück. Ein starker Hydromotor gehört zur Grundausstattung, ebenso die Stufenlose Höhenverstellung des Sammelbehälters.

Kunstrasenpflegebürste

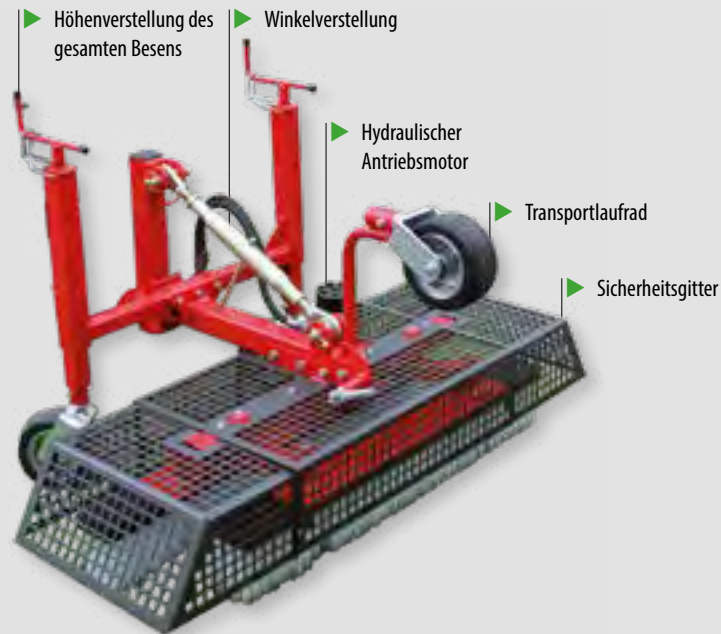

Kunstrasen-Fronkehrmaschine



Kunstrasenbesen

Maße **KRB 250 ABF**

A: Arbeitsbreite [cm]	250
B: Länge [cm]	55
C: Durchfahrtsbreite [cm]	110
D: Höhe [cm]	108

Gewichte

Grundgerät [kg]	47
-----------------	----

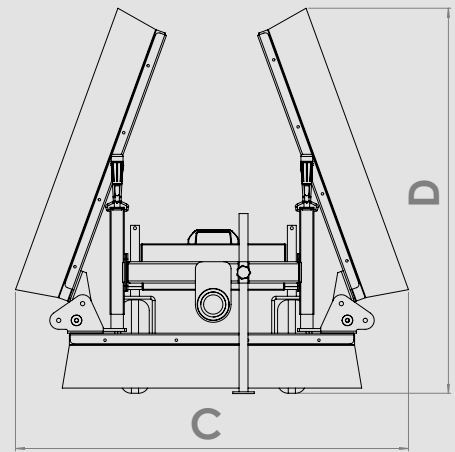
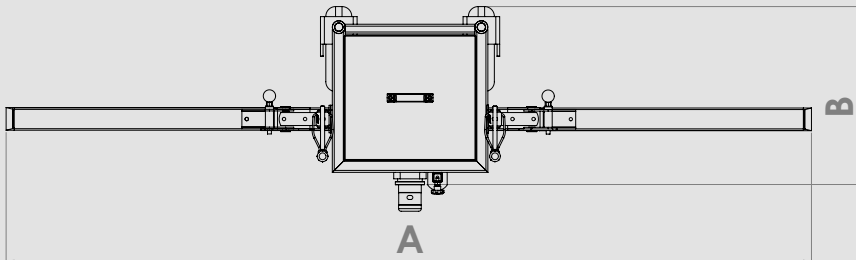

Kunstrasenpflegebürste

Maße **KRPB 1140**

A: Arbeitsbreite [cm]	114
B: Durchfahrtsbreite [cm]	150
C: Länge [cm]	109
D: Höhe [cm]	88

Gewichte

Grundgerät [kg]	62
-----------------	----

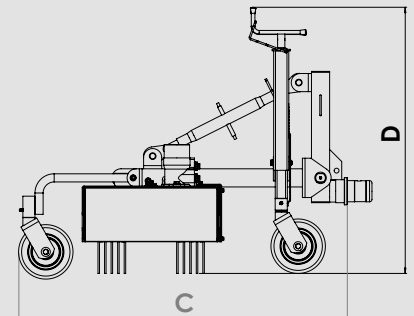
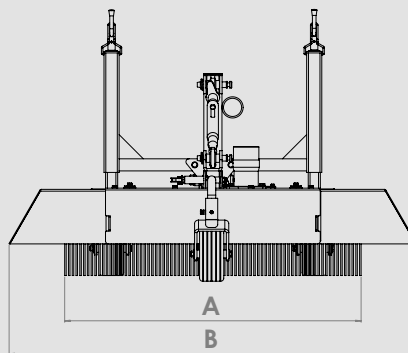

Kunstrasen-Frontkehrmaschine

Maße **EFKM 10037 H-KU 70 KR** **EFKM 12537 H-KU 70 KR**

A: Arbeitsbreite gerade [cm]	100	125
Arbeitsbreite schräg [cm]	89	110
C: Durchfahrtsbreite gerade [cm]	108	133
E: Länge; inkl. SSB [cm]	92	92
F: Länge; ohne SSB [cm]	63	63
G: Höhe [cm]	54	54
Bürstendurchmesser [cm]	37	37
Schwenkwinkel [Grad]	30	30

Gewichte

Grundgerät [kg]	52	56
Sammelbehälter [kg]	12	14

Volumen

Sammelbehälter [ltr]	75	92
----------------------	----	----

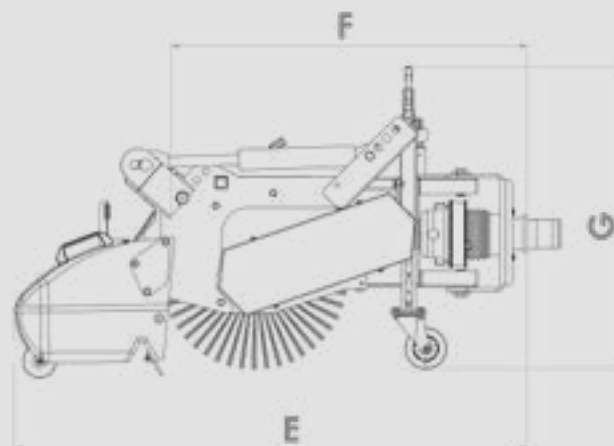
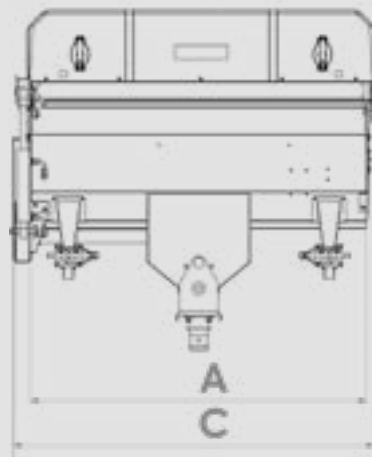



Anbaugeräte
K-Line

Artikelnummer	Beschreibung	K 820	K 820 Pro/ K 820 Pro e	K 1500 / K 1500 e	K 2000	K 2100
KRB 250 ABF 	Kunstrasenbesen 250 cm Arbeitsbreite <ul style="list-style-type: none"> • 3-teilige Besenleiste • Links und rechts zum Transport aufklappbar • Arbeitshöhe über 2 Spindeln einstellbar • Ballastkasten zur Aufnahme von Gewichten oder Schüttgut • Abstellstütze zum einfachen An- und Abbau 			✓	✓	✓
ABF-KRB-K 35	Anbauflansch für K 1500		✓			
ABF-KRB-KU 70	Anbauflansch passend für K 2xxx und UBS Serie				✓	✓
KRPB 1140 	Kunstrasenpflegebürste 114 cm Arbeitsbreite <ul style="list-style-type: none"> • Zum Einarbeiten, Auflockern und Durchlüften des Kunstrasengranulats • Gewicht: 94 kg 				✓	✓
EFKM 10037 H-KU 70 KR 	Kunstrasen-Frontkehrmaschine 100 cm Arbeitsbreite <ul style="list-style-type: none"> • Hydraulisch angetrieben • Kehrwalzendurchmesser 37 cm • Großer Hydraulikmotor mit Untersetzung • Inkl. Spezialkehrwalze • Mechanisch links und rechts schwenkbar • Pendelnd aufgehängt • 2 höhenverstellbare Spezialaufräder • Hydraulische Schnellkupplung 				✓	✓
EFKM 12537 H-KU 70 KR 	Kunstrasen-Frontkehrmaschine 125 cm Arbeitsbreite Weitere Beschreibung siehe unter Art.: EFKM 10037 H-KU 70 KR				✓	✓
SSB 100 B-KR 	Schmutzsammelbehälter 100 cm <ul style="list-style-type: none"> • Für Kunstrasenreinigung • Mit Gittereinsatz vorne und unten 				✓	✓
SSB 125 B-KR 	Schmutzsammelbehälter 125 cm <ul style="list-style-type: none"> • Für Kunstrasenreinigung • Mit Gittereinsatz vorne und unten 				✓	✓

K-Line Sulky



Einachsspezifische
Aufhängung



Bequemer
Kunststoffsitz



Große Laufräder
265 x 80 mm



Fußstützen für
ergonomisches Sitzen

Für die bequeme Bedienung des Einachssers stellt Kersten auch einen Sulky zur Verfügung. Dieser kann dann sinnvoll sein, wenn regelmäßig längere Strecken überwunden werden müssen. Der gepolsterte Sessel ist mit Kunststoff bezogen und dadurch unempfindlich gegen Schmutz und Wasser. Die Sitzposition lässt sich über die Deichsel und auch an der Sitzbefestigung in verschiedenen Stufen an die Körpergröße anpassen. Dadurch sind der Handholm und das Bedienpanel des Einachssers bequem zu erreichen. An der Deichsel sind Fußstützen angebracht, die zu einem ergonomischen Sitzen beitragen. Eine ausgeglichene Gewichtsverteilung Sulky/Einachser wird durch die Positionierung des Sitzes genau über der mit großen Laufrädern ausgestatteten Achse erreicht. An- und Abkuppeln erfolgt mit einem (je nach Einachsertyp unterschiedlichen) Bolzen in kürzester Zeit.



▶ Einstellbare
Deichsellänge
für unterschiedliche
Körpergrößen

▶ Längs-/Höhenverstellbar





Sulky

Maße	SULKY-K-LINE
A: Höhe [cm]	105
B: Länge inkl. Einachseraufnahme[cm]	143
C: Breite [cm]	68
Gewichte	
Grundgerät [kg]	35

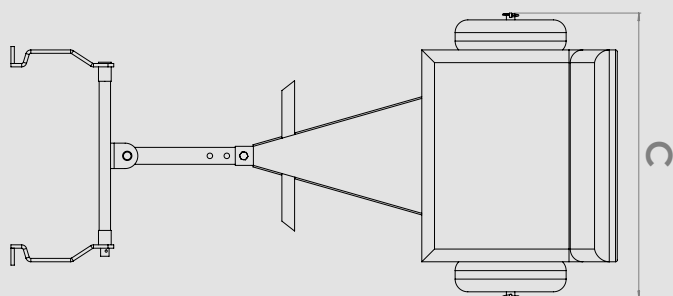
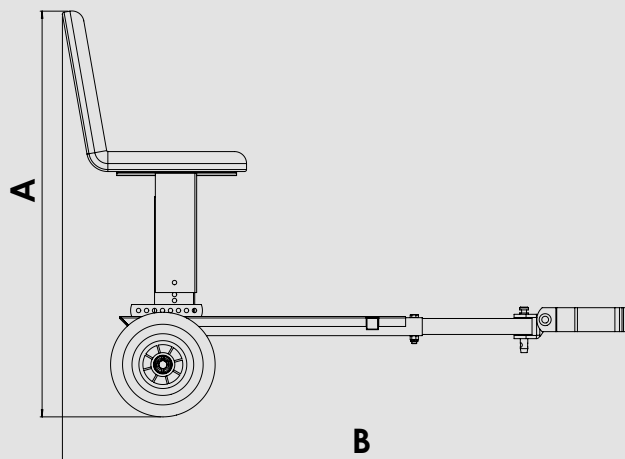





Artikelnummer	Beschreibung		
SULKY-K-LINE 	Sulky <ul style="list-style-type: none">• Bequemer Kunststoffsitz, längs- und höhenverstellbar• Zugvorrichtung für verschiedene Aufnahmen• Ausgeschäumte Laufräder 260 x 85 mm• Fußabstellstützen an der Deichsel		
ABAD-SULK-K 1500/2100	Aufnahme für K 1500/K2100		
ABAD-SULK-K 2000	Aufnahme für K 2000		
ABAD-SULK-UBS-HYDRO II	Aufnahme für UBS-HYDRO II		



Serie UBS-Line

Universelle Profi-Einachser mit passenden Anbaugeräten für:

-  Kehren
-  Wildkraut-
beseitigung
-  Winterdienst
-  Boden-
bearbeitung
-  Mähen



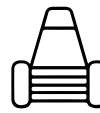

Einachser
K-Line

Modelle	Eigenschaften	Anbaugeräte
<p>UBS Hydro 9</p> 	<p>Einstiegsmodell für den Profibereich</p> <ul style="list-style-type: none">▶ Bis 20° (36%) Hangtauglichkeit▶ Hydrostatischer Antrieb▶ Bedienkonsole werkzeuglos höhenverstellbar▶ Zapfwellenanschluss▶ Geräteschnellsteckanschluss▶ Totmannschaltung für Zapfwelle und Fahrtrieb	<ul style="list-style-type: none">▶ Bodenbearbeitung▶ Kehrmaschinen▶ Winterdienstgeräte▶ Wildkrautbürsten▶ Thermische Wildkrautentfernung▶ Laubbeseitigung
<p>UBS Hydro II</p> 	<p>Universalmodell für den Dauereinsatz</p> <ul style="list-style-type: none">▶ Bedienkonsole werkzeuglos höhenverstellbar, optimale Vibrationsdämpfung unter 2,5m/S2▶ Zwei Motoren mit unterschiedlicher Leistung zur Auswahl▶ Bis 20° (36%) Hangtauglichkeit▶ Zapfwellenanschluss▶ Geräteschnellsteckanschluss▶ Betriebsstundenzähler▶ E-Start (Option)	<ul style="list-style-type: none">▶ Bodenbearbeitung▶ Kehrmaschinen▶ Winterdienstgeräte▶ Wildkrautbürsten▶ Thermische Wildkrautentfernung▶ Mähgeräte▶ Laubbeseitigung
<p>UBS Alpin II</p> 	<p>Einstiegsmodell zur Pflege von Extremflächen</p> <ul style="list-style-type: none">▶ Mit Elektrostart▶ Bis 45° (100%) Hangtauglichkeit▶ Hochdruck Axialkolbenpumpe und 2 Radmotoren für mehr Drehmoment▶ Stufenlos verstellbarer hydraulischer Fahrtrieb▶ Hydro-Pro Lenkung Zero-Turn▶ Mechanische Feststellbremse▶ Schwingungsgedämpfter und höhenverstellbarer Führungsholm▶ Bedienkonsole werkzeuglos höhen- und seitenverstellbar▶ Zapfwellenanschluss▶ Duplex Keilriemenstrang▶ Geräteschnellsteckanschluss▶ Totmannschaltung für Zapfwelle und Fahrtrieb▶ Betriebsstundenzähler	<ul style="list-style-type: none">▶ Bodenbearbeitung▶ Kehrmaschinen▶ Winterdienstgeräte▶ Wildkrautbürsten▶ Thermische Wildkrautentfernung▶ Mähgeräte
<p>UBS Alpin IIPro</p> 	<p>Profimodell zur Pflege von Extremflächen</p> <ul style="list-style-type: none">▶ mit Holm-Aktivlenkung▶ Comfort Drive II▶ Verschiebeachse▶ Elektrostart und Öldruckschalter▶ höhen- und winkelverstellbare Bedienkonsole „Z-Flex“▶ Bis 50° (120%) Hangtauglichkeit▶ Hochdruck Axialkolbenpumpe für stufenlosen Fahrtrieb▶ schwingungsgedämpfter Führungsholm▶ Abstellstütze▶ Handschutzbügel für Bedienkonsole▶ Geräteschnellsteckanschluss▶ Totmannschaltung nach EN 12733:2019▶ Betriebsstundenzähler	<ul style="list-style-type: none">▶ Bodenbearbeitung▶ Kehrmaschinen▶ Winterdienstgeräte▶ Wildkrautbürsten▶ Thermische Wildkrautentfernung▶ Mähgeräte

UBS-Line Hydro 9

POWERED by
HONDA™



Lenkung über 2 Radmotoren
Proportionalventil



Axialkolbenpumpe
aus Aluminium



Transport-
und Befestigungsösen



Werkzeuglos
höhenverstellbarer
Handholm





Einachser
UBS-Line

Das Einsteigermodell innerhalb der UBS-Line Serie für umfangreichere Arealpflege ist der UBS Hydro 9. Ein Honda-Industriemotor mit einem stufenlosen, hydrostatischen Antrieb sind die Grundlagen für müheloses Arbeiten. Mit einer Fahrgeschwindigkeit von 0- 6 km/h ist das Gerät für leichten Einsatz bestens vorbereitet, ob Kehren, mechanische oder thermische Wildkrautentfernung und Winterdienst. Das große Hydrauliköl-Tankvolumen von 8,5 Litern verspricht genügend Leistung für den hydrostatischen Antrieb und die mechanisch angetriebenen Aggregate. Durch die modulare Bauweise mit Schnellwechselanschluss ist ein Gerätewechsel sehr einfach. Insgesamt ist der Hydro 9 sehr robust und deshalb äußerst wartungsarm.

Über das moderne Bedienpanel lässt sich dieser Einachser spielend leicht handhaben. Der winkelverstellbare Führungsholm ermöglicht dem Bedienpersonal jeder Körpergröße entspanntes Arbeiten. Durch die zum Standard gehörende Abstellstütze ist ein Wechseln der Anbaugeräte sehr einfach, darüber hinaus dient sie auch zum Parken der Maschine wenn gerade kein Anbaugerät befestigt ist. Wie alle Einachser ist der Hydro 9 mit einer hochwertigen Pulverbeschichtung versehen. Als weiteres Zubehör sind unter anderem ein Betriebsstundenzähler und eine werkzeuglos seitlich verstellbare Bedienkonsole erhältlich.

Übersichtliches Bedienpanel

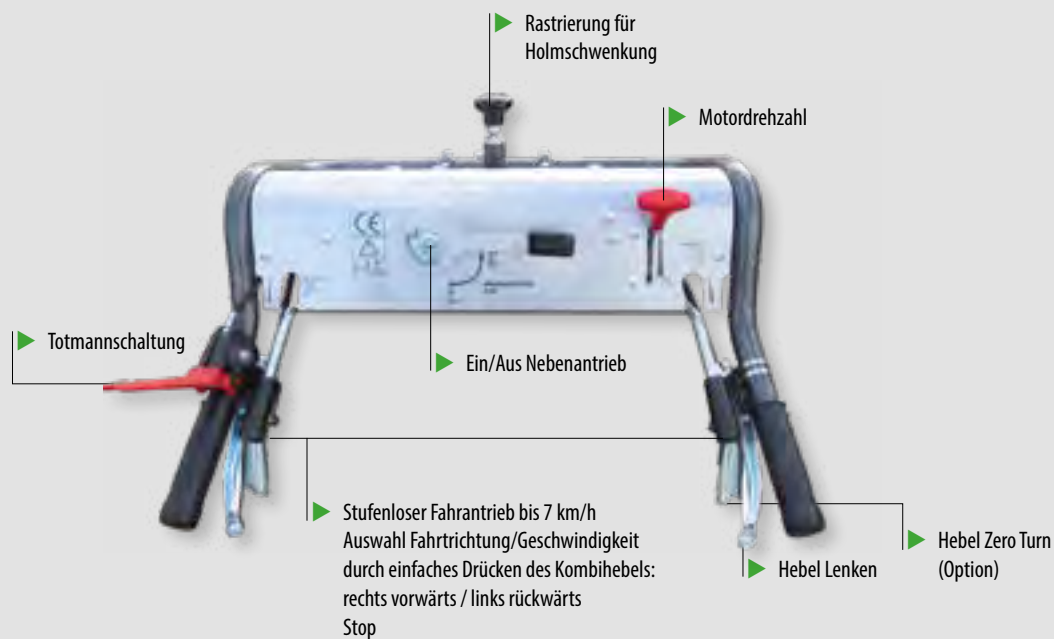

Hydro 9

Hydro 9 G
Bereifung
Blockprofil
4.00-8

Hydro 9 G
Bereifung
Blockprofil
16 x 6,5-8

Maße

A: Breite [cm]	77	82
B: Länge [cm]	129	129
C: Höhe [cm]	119	119
Gewichte		
Grundgerät [kg]	169	170

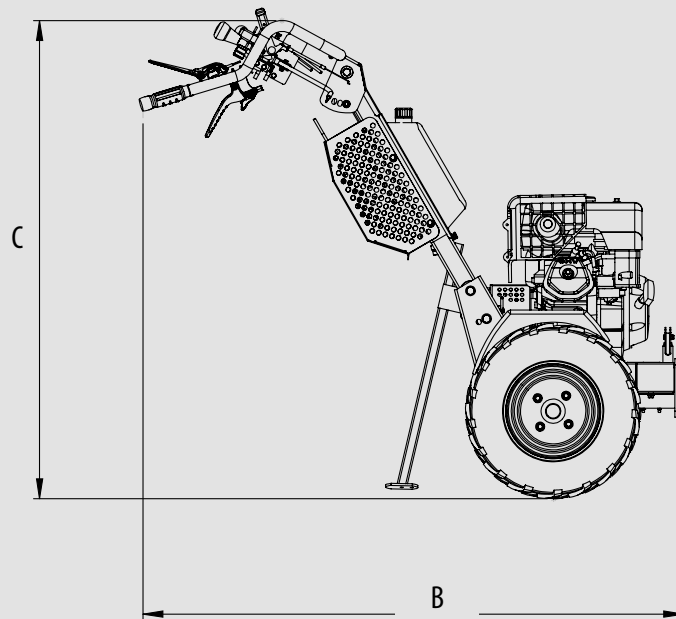
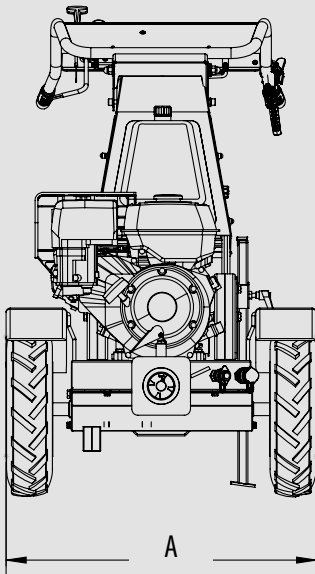



Einachser
UBS-Line

Artikelnummer

UBS-Hydro 9 G
Nettleistung
6,3 kW (8,4 PS)



Beschreibung

Grundgerät UBS Hydro 9 G (ohne Räder)

- Honda Industrie-Benzinmotor
- Bis 20° (36%) Hangtauglichkeit
- Ölabschaltautomatik
- Bremsenventil
- Bedienkonsole werkzeuglos höhenverstellbar
- Zapfwellenanschluss
- Geräteschnellsteckanschluss
- Totmannschaltung für Zapfwelle und Fahrtrieb
- Abstellstütze zum Gerätewechsel
- Zurrösen

Technische Daten

UBS-Hydro 9 G

Motortyp

Honda
Benzinmotor GX 270

Motorleistung

6,3 kW (8,4 PS) Nettleistung

Kraftstofftank

6,1 Liter

Kraftstoffverbrauch (Benzin)

3,5 l/h bei 3.600 min⁻¹
Dauerleistung

E-Start

nein

Fahrtrieb/Antriebsart

Hydrostatisch, 2 Radmotoren

**Fahrgeschwindigkeit
Stufenlos einstellbar:**

ja (variiert je nach Reifengröße)

Vorwärts

0-6 km/h

Rückwärts

0-6 km/h

Lenksystem

Option

Hydro-Pro Zero Turn

Hangtauglichkeit

Bis 20° (36 %)

Handholm:

Höhenverstellung

Werkzeuglos

Stufenlos einstellbar

Werkzeuglos

Schwingungsgedämpft

ja

Nebenantrieb

Mechanisch

Antriebsstrang

Leichte Ausführung

Hydrauliköltank

10,5 Liter

Ölkühler

nein

Optionen/Zubehör

BSTZ-B

Betriebsstundenzähler

Zero Turn

Lenksystem

MP-WZ-BD

Bedienkonsole werkzeuglos

HANDS-PRO

Handschutz

Anbaugeräte

Kehrmaschinen ab Seite 84

Winterdienst ab Seite 90

Wildkraut entfernen ab Seite 110

Laub beseitigen ab Seite 124

Räder und Radoptionen Seite 82

Comfort Drive

Zweihandbedienung

- ▶ Die Auswahl der Fahrtrichtung und der Fahrgeschwindigkeit sind separat angeordnet.
- ▶ Wahl der Fahrtrichtung am linken Handgriff
- ▶ Wahl der Fahrgeschwindigkeit am rechten Handgriff
- ▶ Vorteil: Weniger Verwechslungsgefahr
- ▶ Fahrgeschwindigkeit für Vorwärts- und Rückwärtsfahrt unabhängig einstellbar

Verfügbar für Einachser Hydro II, Alpin II, Alpin II Pro



▶ Auswahl der Fahrtrichtung

- ↑ Vorwärts
- N Stop
- ↓ Rückwärts



▶ Geschwindigkeitsregler

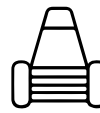

Holm-Aktivlenkung

Die Holm-Aktivlenkung optimiert die Handhabung der Maschine. Durch Schwenken des Bedienholms wird eine Kurvenfahrt eingeleitet. Die Lenkung ist proportional aufgebaut, je weiter der Bediener schwenkt um so stärker lenkt die Maschine ein. Bei der elektrischen Ansteuerung wird die Holm-Aktivlenkung bei Vorwärts- und Rückwärtsfahrt aktiv, bei der mechanischen Ansteuerung nur bei Vorwärtsfahrt.



Fahrtrichtung links



Fahrtrichtung rechts

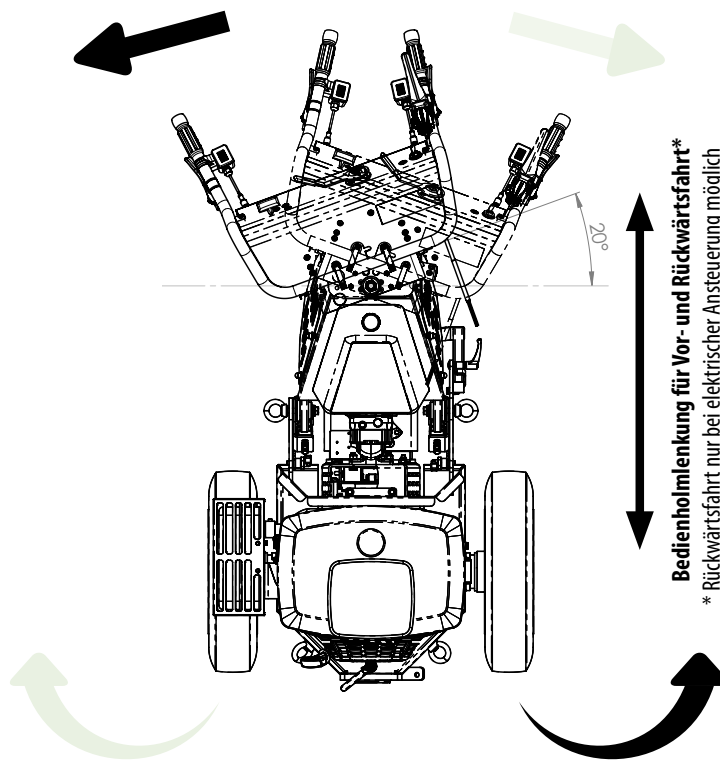

Verschiebeachse

In Abhängigkeit von Größe und Gewicht des Anbaugeräts kann die Achse stufenweise maximal um 120 mm (Hydro) / 200 mm (Alpin)* mechanisch verschoben- und die Einheit somit ausbalanciert werden.

* Abhängig vom Modell

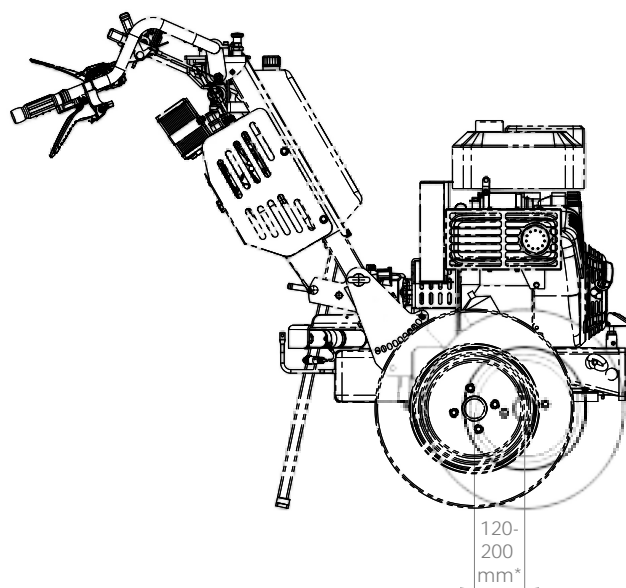

UBS-Line

Hydro II

13 und 16



POWERED by
HONDA



Höhenverstellung
des Handholms



**Hand-Arm-Vibration
weniger als 2,5 m/s²**
Weitere Infos Seite 6



Verschiebeachse
zum Ausbalancieren
der Einheit



Antivibrationselemente



Regelpatrone zum
Freischalten des Fahrtriebs





Einachser
UBS-Line

Für über 80% aller Arbeiten mit schweren Böden bei der professionellen Arealpflege ist der Einachser UBS Hydro II die richtige Lösung: Wahlweise ausgestattet mit zwei unterschiedlich ausgelegten Benzinmotoren für den Hydro II 13 oder Hydro II 16 und zwei Radmotoren bewältigt er mit dazu passenden Anbaugeräten komplexe Bodenarbeiten und größere Schneebeseitigungen mit einer Schneefräse mit Leichtigkeit. Bei einer Hangtauglichkeit von 58% bewältigt dieser Einachser auch steile Lagen. Hierzu lässt sich der Handholm in beide Richtungen um bis zu 30 Grad verschwenken. Die optional erhältliche Zero-Turn Lenkung ermöglicht das Gerät auf den Punkt um 360 Grad zu drehen. Das Bedienpanel vereinigt alle wichtigen Funktionen auf einer Fläche. Noch übersichtlicher und bequemer übernimmt der (auch optional erhältliche) Handschalter Comfort Drive diese Funktionen.

Ein weiteres Merkmal für ergonomisches Handling ist die raffinierte Z-Flex Anordnung des Führungsholms. Über diese praktische Konstruktion lässt sich der Einachser für jeden Bediener persönlich anpassen. Diese beugt Haltungs- und Ermüdungserscheinungen vor und ist auch für den Transport sehr praktisch, weil sich der Einachser damit auf ein Minimum zusammenklappen lässt. Antivibrationselemente im Handholm sorgen für entspanntes, vibrationsarmes Arbeiten. Die Fahrgeschwindigkeit des Hydro lässt sich stufenlos von 0-7 km/h einstellen, der Nebenantrieb ist unabhängig davon zu- und abschaltbar. Für den Hydro 16 ist auch ein E-Start verfügbar. Serienmäßig sind der Betriebsstundenzähler, stabile Abstellstützen und ein Bremsenventil, welches die gleichbleibende Geschwindigkeit auf abschüssigem Gelände reguliert. Verschiedene Reifenoptionen runden den Hydro II nach oben ab.

Übersichtliches Bedienpanel

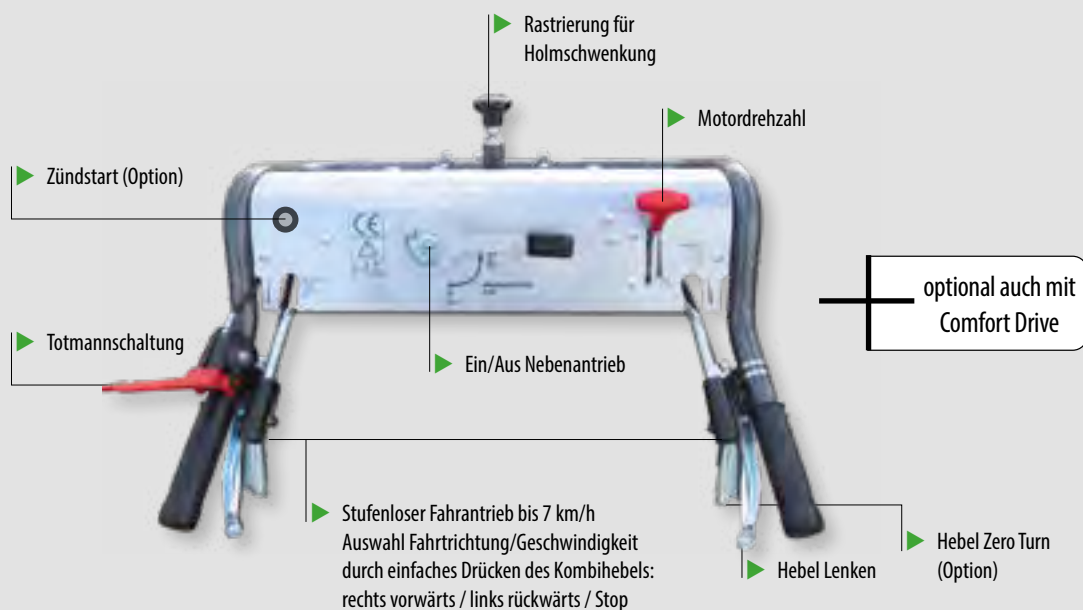

Zero-Turn-Lenkung (Option)



Bewältigt Steigungen bis zu 58% mit Hydro 16 II



Winkelverstellbarer Hand- und Führungsholm „Z-FLEX“

verstellbar in 2 Ebenen

Untere Ebene:

- > Einstellung Kompakt beim Verladen

Obere und untere Ebene:

- > Einstellung nach Bedienergröße
- > Anpassen an Höhe des Anbaugerätes (Einachser bleibt so gesehen immer in der Horizontalen)

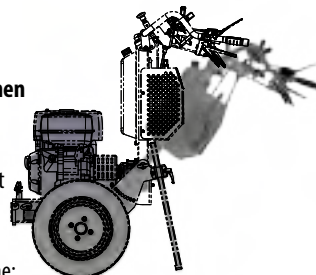

Höhen- und seitenverstellbarer Handholm

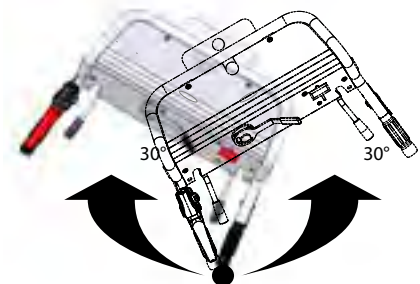

Hydro II

Maße	Hydro II Bereifung Blockprofil 4.00-8	Hydro II Bereifung Ackerstolle 5.00-10	Hydro II Bereifung Ackerstolle Blockprofil 16 x 6.5-8	Hydro II Zwillingsbereifung Ackerstolle Blockprofil 4.00-8	Hydro II Zwillingsbereifung Ackerstolle 5.00-10 AS	Hydro II Ackerstolle 18x7.00-8 AS
A: Breite [cm]	73	76	84	98	105	85
B: Länge [cm]	130	130	130	130	130	130
C: Höhe [cm]	120	126	120	120	126	120
Gewichte						
Grundgerät [kg]	171	171	171	171	171	171

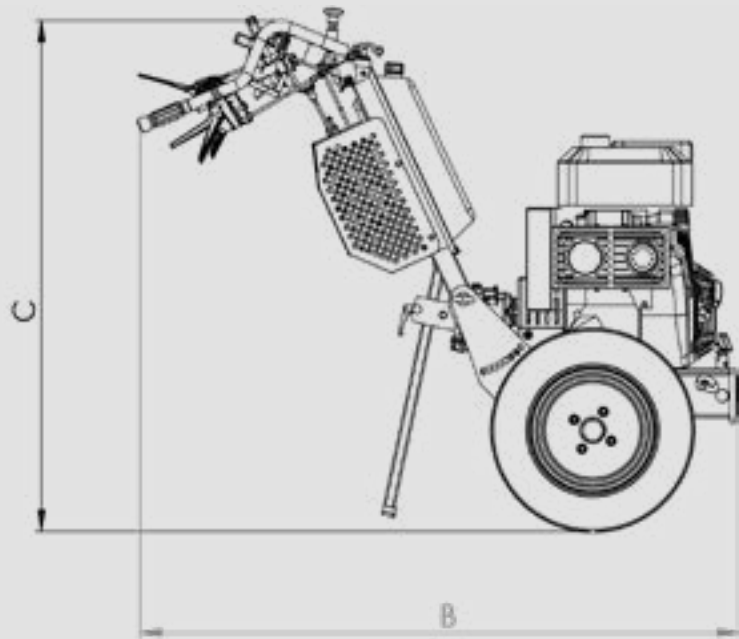
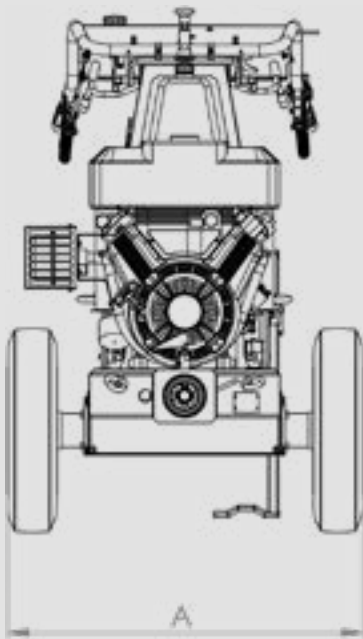



Einachser
UBS-Line

Artikelnummer	Beschreibung	
UBS-Hydro II 13 G	Grundgerät UBS Hydro II 13 G (ohne Räder) <ul style="list-style-type: none"> • Öldruckschalter • Bremsenventil • Bedienkonsole werkzeuglos höhenverstellbar, optimale Vibrationsdämpfung unter 2,5m/s² • Zapfwellenanschluss • Geräteschnellsteckanschluss • Totmannschaltung für Zapfwelle und Fahrtrieb • Abstellstütze zum Geräterwechsel • Betriebsstundenzähler • Zurrösen • Option: Ansaugschutz für Motorkühlung (verhindert Durchlass von grober Verschmutzung) 	
UBS-Hydro II 16 G-E E-Start	Grundgerät UBS Hydro II 16 G-E (ohne Räder) <ul style="list-style-type: none"> • Elektrostart Weitere Beschreibung siehe Art. UBS Hydro II 13 G	
Technische Daten	UBS-Hydro II 13 G	UBS-Hydro II 16 G-E
Motortyp	Honda Industrie-Benzinmotor GX 390	B&S 2 Zylinder Vanguard
Motorleistung	8,7 kW (11,7 PS) Nettoleistung	11,8 kW (16 PS) Bruttoleistung
Kraftstofftank	6,1 Liter	8,5 Liter
Kraftstoffverbrauch (Benzin)	3,5 l/h bei 3.600 min ⁻¹ Dauerleistung	6,0 l/h bei 3.600 min ⁻¹ Dauerleistung
E-Start	nein	ja
Fahrtrieb/Antriebsart	hydrostatisch, 2 Radmotoren	hydrostatisch, 2 Radmotoren
Fahrgeschwindigkeit Stufenlos einstellbar:	ja (variiert je nach Reifengröße)	ja (variiert je nach Reifengröße)
Vorwärts	0-6 km/h	0-6 km/h
Rückwärts	0-6 km/h	0-6 km/h
Lenksystem Hydro-Pro Zero Turn	Option	Option
Hangtauglichkeit	bis 20° (36 %)	bis 30° (58 %)
Handholm: Höhenverstellung Stufenlos einstellbar Schwingungsgedämpft	Werkzeuglos Werkzeuglos ja	Werkzeuglos Werkzeuglos ja
Nebenantrieb Antriebsstrang	Mechanisch Leichte Ausführung	Mechanisch Leichte Ausführung
Hydrauliköltank	10,5 Liter	10,5 Liter
Ölkühler	nein	nein
Optionen/Zubehör		
Zero Turn	Lenksystem	
ASS-MK-B&S 14-16	Ansaugschutz für Motorkühlung	
SF-B&S-MP	Zyklon Luftfilter (nur für UBS Hydro II 16 G-E)	
MP-Komfort-Drive	Bedienschalte Comfort Drive (nur für Hydro II 16 G-E, Einhand- oder Zweihandbedienung bei der Bestellung angeben)	
MP-HAL-UBS	Holm-Aktivlenkung	
MP-VSA-UBS-HYDRO	Mehrpreis für verschiebbare Achse am Geräteträger	
UBS-ASW	Arbeitsscheinwerfer	
HANDS-PRO	Handschutz	
KVR-UBS-HYDRO II	Kranverladerahmen für UBS-Hydro II	

Anbaugeräte

Kehrmaschinen	ab Seite 84
Winterdienst	ab Seite 90
Mähen	ab Seite 94
Wildkraut entfernen	ab Seite 110
Bodenbearbeitung	ab Seite 121
Laub beseitigen	ab Seite 124

Räder und Radoptionen Seite 82

UBS-Line Alpin II



Ölkühler



Abstellstütze
zum Gerätewechsel



Stark
dimensionierter
Antriebsstrang



Lenkventil mit integriertem
Bremsenventil



verstärkte Radmotoren

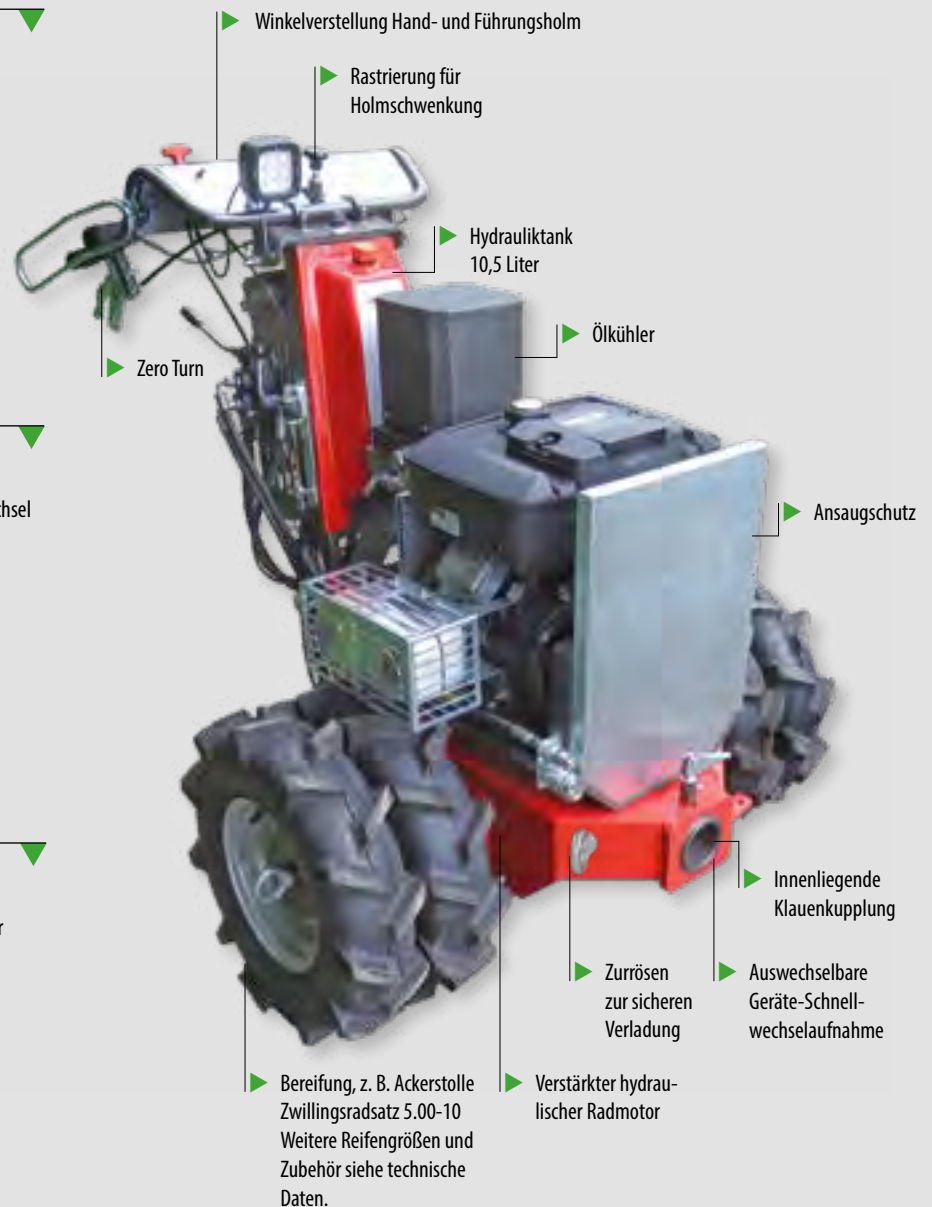

Hochdruck-
Axialkolbenpumpe





Einachser
UBS-Line

Der Einachser für schwer zu bearbeitende Böden ist der Einachser UBS Alpin II. Ausgestattet mit zwei verstärkten, schweren, hydraulischen Radmotoren und einem stark dimensionierten Antriebsstrang bewältigt er mit entsprechend ausgelegten Anbaugeräten komplexe Mäh-, Flächen- und Bodenarbeiten oder größere Schneebeseitigungen mit einer Schneefräse mit Leichtigkeit. Bei einer Hangtauglichkeit von 100% bewältigt dieser Einachser auch die steilsten Lagen. Dies erreicht er auch durch eine spezielle Hochdruck-Hydraulikpumpe. Optional sind für Arbeiten am Hang auch Stachelwalzen erhältlich. Der Handholm kann hierbei auch in beide Richtungen um bis zu 30 Grad geschwenkt werden. Die zum Standardumfang gehörende Zero-Turn Lenkung ermöglicht dem Gerät, sich auf dem Punkt um 360 Grad zu drehen. Das Bedienpanel vereint alle wichtigen Funktionen auf einer Fläche. Noch übersichtlicher und bequemer übernimmt der (auch op-

tional erhältliche) Handschalter Comfort Drive diese Funktionen. Ein weiteres Merkmal für ergonomisches Handling ist die raffinierte Z-Flex Anordnung des Führungsholms. Über diese praktische Konstruktion lässt sich der Einachser für jeden Bediener persönlich anpassen. Diese beugt Haltungs- und Ermüdungserscheinungen vor und ist auch für den Transport sehr praktisch, weil sich der Einachser damit auf ein Minimum zusammenklappen lässt. Die Fahrgeschwindigkeit des Alpin II lässt sich stufenlos von 0-6 km/h einstellen, der Nebenantrieb ist unabhängig davon zu- und abschaltbar. Der auch zum Standardumfang gehörende E-Start ist ein weiterer positiver Aspekt. Serienmäßig sind auch der Betriebsstundenzähler, stabile Abstellstützen und ein Bremsenventil, welches die gleichbleibende Geschwindigkeit auf abschüssigem Gelände reguliert. Verschiedene Reifenoptionen runden den Alpin II nach unten ab.

Übersichtliches Bedienpanel

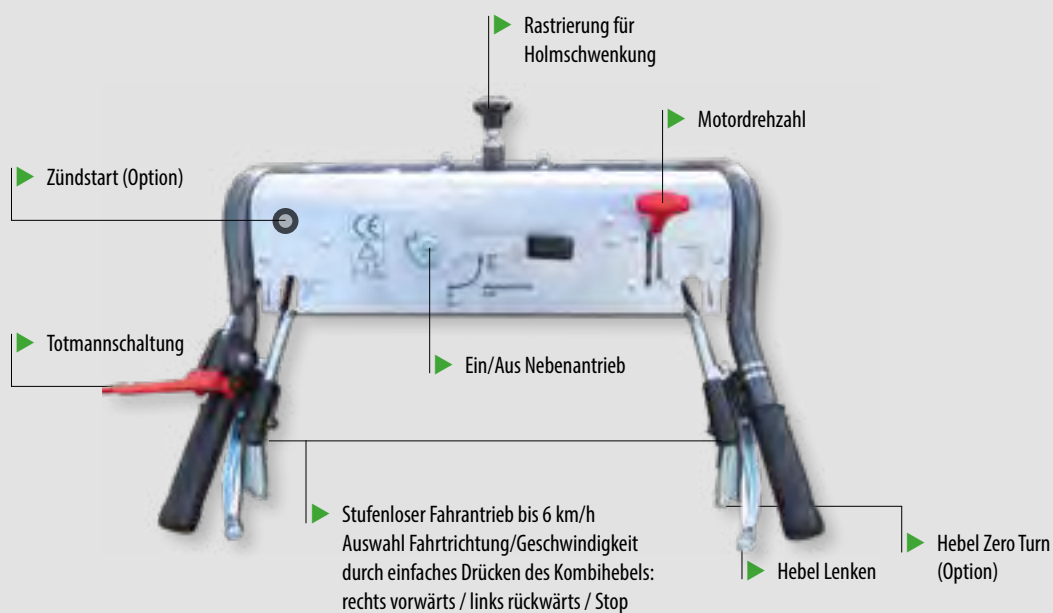

Zero-Turn-Lenkung (Option)



Bewältigt Steigungen bis zu 100% (45°)



Winkelverstellbarer Hand- und Führungsholm „Z-FLEX“

verstellbar in 2 Ebenen

Untere Ebene:

- > Einstellung Kompakt beim Verladen

Obere und untere Ebene:

- > Einstellung nach Bedienergröße
- > Anpassen an Höhe des Anbaugerätes (Einachser bleibt so gesehen immer in der Horizontalen)

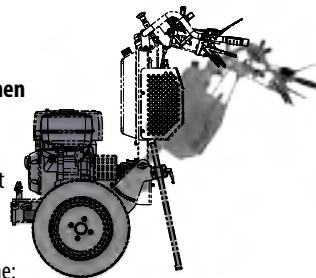

Höhen- und seitenverstellbarer Handholm

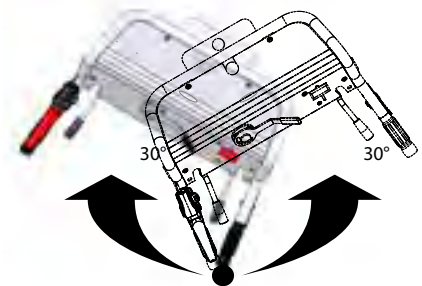

Alpin II Maße

Bereifung
Ackerstolle
5.00-10

Bereifung
Ackerstolle
Zwillingsradsatz
5.00-10

Bereifung
Ackerstolle
18 x 9,50-8

Bereifung
Ackerstolle
21x11.00-8

Bereifung
9" Flexispike

Bereifung
11" Flexispike

A: Breite ohne Kotflügel [cm]	84	112	100	102	140	137
B: Länge [cm]	148	148	148	148	148	148
C: Höhe [cm]	116	116	116	116	116	116
Gewichte						
Grundgerät ohne Bereifung [kg]	298	298	298	298	298	298

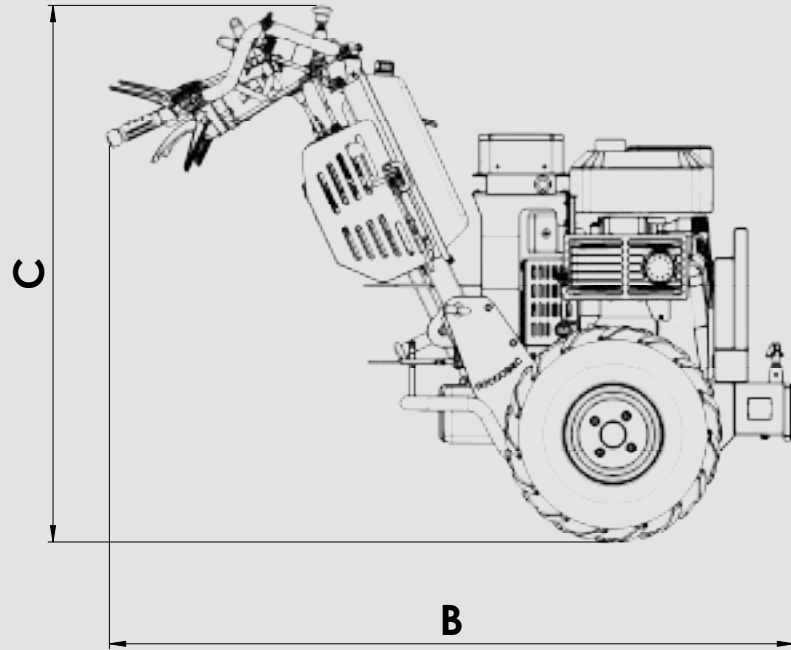
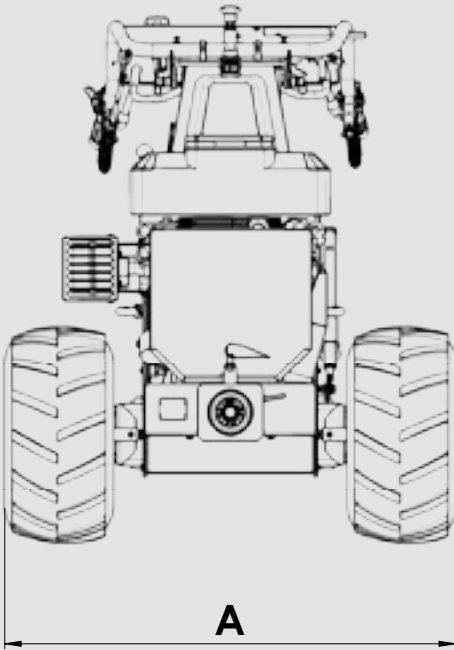



Einachser
UBS-Line

Artikelnummer

UBS-Alpin II 23 G-E
23 PS Benzinmotor
(Bruttoleistung)
E-Start



Beschreibung

Grundgerät UBS Alpin II 23 G-E (ohne Räder)

- 17,2 kW (23 PS)
B & S Vanguard - 2 Zylinder-Benzinmotor
- Mit Elektrostart
- Mit Öldruckschalter
- Höhen- und Winkelverstellbarer Bedienkonsole „Z-Flex“
- Bedienkonsole werkzeuglos verstellbar
- Schwingungsgedämpfter Führungsholm
- Bis 45° (100%) Hangtauglichkeit
- Hochdruck Axialkolbenpumpe für mehr Drehmoment an den Radmotoren
- Stufenlos verstellbarer hydraulischer Fahrtrieb
- Vorwärts / rückwärts 0-6 km/h
- Hydro-Pro Lenkung - Zero-Turn -
- Bremsenventil
- Mit Ölkühler
- Mechanische Feststellbremse
- Mechanische Zapfwelle
- Duplex Keilriemenstrang
- Auswechselbarer Geräteschnellsteckanschluss
- Totmannschaltung nach EN 12733:2019
- Abstellstütze zum Gerätewechsel
- Betriebsstundenzähler
- 4 x Zurrösen

Technische Daten

UBS Alpin II 23

Motortyp	B&S 2-Zylinder Vanguard Benzinmotor
Motorleistung	16,9 kW (23 PS)
Kraftstofftank	8,5 Liter
Kraftstoffverbrauch (Benzin)	9,3 l/h bei 3.600 min ⁻¹ Dauerleistung
E-Start	ja
Fahrtrieb/Antriebsart	Hydrostatisch, 2 schwere Radmotoren
Fahrgeschwindigkeit Stufenlos einstellbar:	ja (variiert je nach Reifengröße)
vorwärts	0-6 km/h
rückwärts	0-6 km/h
Lenksystem Hydro-Pro Zero Turn	ja
Hangtauglichkeit	bis 45° (100 %)
Feststellbremse	ja
Handholm:	
Höhenverstellung	werkzeuglos
Stufenlos einstellbar	werkzeuglos
Schwingungsgedämpft	ja
Nebenantrieb:	
Mechanisch	ja
Antriebsstrang	schwere Ausführung
Hydrauliköltank	10,5 Liter
Ölkühler	ja

Optionen/Zubehör

S1201	Handschutz
MP-HAL-UBS	Holm-Aktivlenkung
S1203	Arbeitsscheinwerfer
S1205	Verladerahmen für UBS-Alpin II
S1202	Zyklonluftfilter

Anbaugeräte

Kehrrmaschinen	ab Seite 84
Winterdienst	ab Seite 90
Mähen	ab Seite 94
Wildkraut entfernen	ab Seite 110
Bodenbearbeitung	ab Seite 121
Räder und Radoptionen	Seite 82

UBS-Line

Alpin II Pro



elektrisch angesteuerte Lenkhebel mit variabler Zero Turn-Funktion



mechanische/hydraulische Achsverschiebung, um die Einheit auszubalancieren



Ansaugenschutz



elektr. Zweihandsteuerung Comfort Drive II



Optional mit Funkfernsteuerung erhältlich



Einachser
UBS-Line

Der robuste UBS Alpin II Pro eignet sich besonders für schwer zu bearbeitende Böden und Hanglage. Ausgestattet mit einem 2-Zylinder-Benzinmotor bewältigt er mit entsprechenden Anbaugeräten anspruchsvolle und vielfältige Aufgaben. Komplexe Mäh-, Flächen- und Bodenarbeiten oder größere Schneebeseitigungen mit einer Schneefräse werden mit Leichtigkeit gemeistert. Der leistungsstarke Einachser verfügt eine Hangtauglichkeit von bis zu 50 Grad (120%). Damit bewältigt er auch die steilsten Lagen problemlos. Im Vergleich zum Alpin II bietet die Pro-Variante eine deutlich erhöhte Ergonomie. Durch die elektrischen Bedienelemente, wie Lenkung, Auswahl der Fahrtrichtung und -geschwindigkeit wird der Bedienkomfort enorm gesteigert.

Dank der ergonomischen Gestaltung des UBS Alpin II Pro lässt sich der Einachser komfortabel bedienen. Über die raffinierte Z-Flex Anordnung des schwingungsgedämpften Führungsholms lässt er sich für jeden Bediener individuell höhen- und winkelverstellbar anpassen. Haltungs-

und Ermüderserscheinungen werden dadurch vorgebeugt. Auch für den Transport ist diese Konstruktion sehr praktisch, da sich der Einachser damit auf ein Minimum zusammenklappen lässt. Die Holm-Aktivlenkung optimiert die Handhabung der Maschine, denn die Lenkung ist proportional aufgebaut: je weiter der Bediener schwenkt, umso stärker lenkt die Maschine ein. Mit Comfort Drive wird eine Zweihandbedienung ermöglicht, bei der die Auswahl der Fahrtrichtung und der Fahrgeschwindigkeit separat am linken und rechten Handgriff bedient werden.

Die Hochdruck-Axialkolbenpumpe sorgt für einen stufenlosen Fahrtrieb, egal ob vorwärts oder rückwärts. Einen weiteren Vorteil des UBS Alpin II Pro bietet die Verschiebeachse. In Abhängigkeit von Größe und Gewicht des Anbaugeräts kann die Achse stufenweise mechanisch verschoben, und die Einheit somit ausbalanciert werden.

Übersichtliches Bedienpanel



Zero-Turn-Lenkung (Option)



Bewältigt Steigungen bis zu 120% (50°)



Winkelverstellbarer Hand- und Führungsholm „Z-FLEX“

verstellbar in 2 Ebenen

Untere Ebene:

- > Einstellung Kompakt beim Verladen

Obere und untere Ebene:

- > Einstellung nach Bedienergröße
- > Anpassen an Höhe des Anbaugerätes (Einachser bleibt so gesehen immer in der Horizontalen)

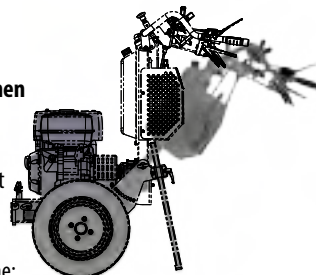

Verschiebeachse

In Abhängigkeit von Größe und Gewicht des Anbaugeräts kann die Achse schrittweise maximal um 200 mm mechanisch verschoben- und die Einheit somit ausbalanciert werden.

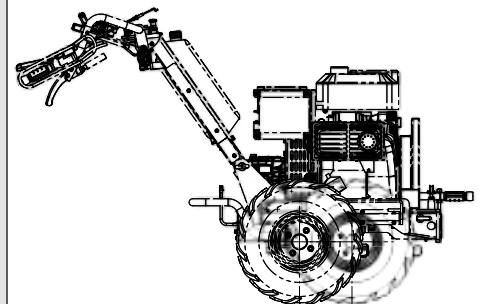

Alpin II Pro

Maße

Bereifung
Ackerstolle
5.00-10

Bereifung
Ackerstolle
Zwillingsradsatz
5.00-10

Bereifung
Ackerstolle
18 x 9,50-8

Bereifung
Ackerstolle
21x11.00-8

Bereifung
Ackerstolle
23x8,5 - 12

Bereifung
9" Flexispike

Bereifung
11" Flexispike

Maße	Bereifung Ackerstolle 5.00-10	Bereifung Ackerstolle Zwillingsradsatz 5.00-10	Bereifung Ackerstolle 18 x 9,50-8	Bereifung Ackerstolle 21x11.00-8	Bereifung Ackerstolle 23x8,5 - 12	Bereifung 9" Flexispike	Bereifung 11" Flexispike
A: Breite ohne Kotflügel [cm]	96	125	112	114	105	153	156
B: Länge [cm]	162	162	162	162	162	162	162
C: Höhe [cm]	115	115	115	115	115	115	115
D: Verschiebbereich der Achse [mm]	200	200	200	200	200	200	200

Gewichte

Grundgerät ohne Bereifung [kg]	298	298	298	298	298	298	298
--------------------------------	-----	-----	-----	-----	-----	-----	-----

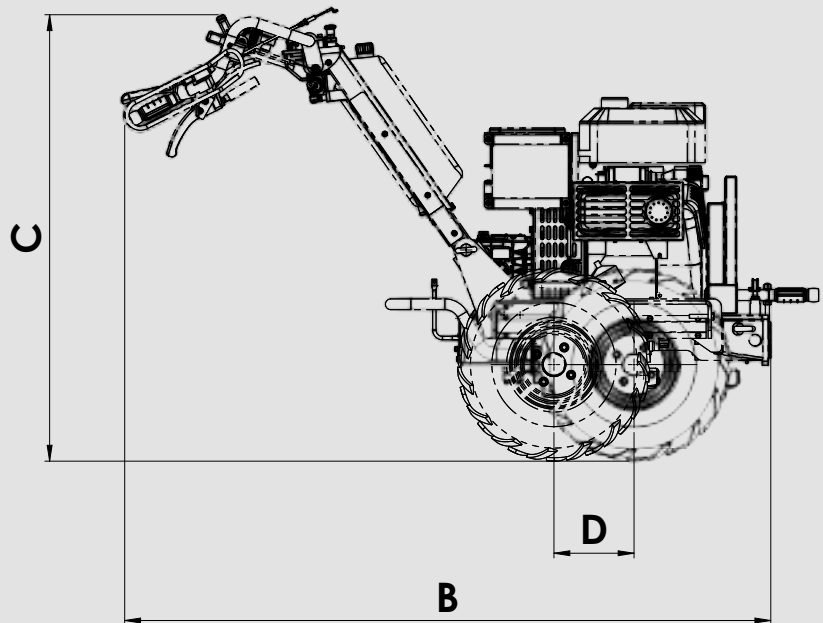
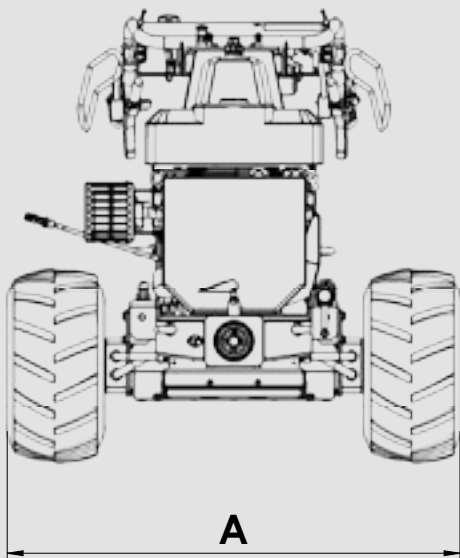



Einachser
UBS-Line

Artikelnummer

Beschreibung

S1327

Grundgerät UBS-Alpin II Pro (ohne Räder) mit Holm-Aktivlenkung / Comfort Drive II / Verschiebeachse

- 17,2 kW (23 PS) B & S Vanguard / 2 Zylinder-Benzinmotor
- Elektrostart und Öldruckschalter
- höhen- und winkelverstellbare Bedienkonsole „Z-Flex“
- schwingungsgedämpfter Führungsholm
- bis 50° (120%) Hangtauglichkeit
- Hochdruck-Axialkolbenpumpe für stufenlosen Fahrtrieb
- vorwärts / rückwärts 0-6 km/h
- elektrische Zero-Turn Lenkung für vorwärts und rückwärts Fahrt
- Brems-Senkventil
- Ölkühler
- mechanische Zapfwelle PTO 1400 U/min
Drehrichtung in FR links
- auswechselbarer Geräteschnellsteckanschluss Ø 70 mm
- Totmannschaltung nach EN 12733:2019
- Abstellstütze
- Handschutzbügel für Bedienkonsole
- Betriebsstundenzähler und Zurrösen
- Standardfarbe: Grundrahmen RAL 9005 schwarz matt
Gehäuse und Hydrauliktank RAL 9010 reinweiß
oder RAL 3020 verkehrsrot glänzend



Technische Daten

UBS Alpin II Pro

Motortyp	2-Zylinder Vanguard Benzinmotor
Motorleistung	17,2 kW (23 PS)
Kraftstofftank	8,5 Liter
Kraftstoffverbrauch (Benzin)	9,3 l/h bei 3.600 min ⁻¹ Dauerleistung
E-Start	ja
Fahrtrieb/Antriebsart	Hydrostatisch, 2 schwere Radmotoren
Fahrgeschwindigkeit Stufenlos einstellbar:	ja (variiert je nach Reifengröße)
vorwärts	0-6 km/h
rückwärts	0-6 km/h
Lenksystem Hydro-Pro Zero Turn	ja
Hangtauglichkeit	bis 50° (120 %)
Holm-Aktivlenkung	ja
Comfort Drive II	ja
Verschiebeachse	ja
Handholm: Höhenverstellung Stufenlos einstellbar Schwingungsgedämpft	werkzeuglos werkzeuglos ja
Nebenantrieb: Mechanisch Antriebsstrang	ja schwere Ausführung
Hydrauliköltank	10,5 Liter
Ölkühler	ja
Optionen/Zubehör	
S1202	Zyklonluftfilter
S1329	Kranverladerahmen
S1457	Fernsteuerungssatz UBS Alpin II pro

Anbaugeräte

Kehrmaschinen	ab Seite 84
Winterdienst	ab Seite 90
Mähen	ab Seite 94
Wildkraut entfernen	ab Seite 110
Bodenbearbeitung	ab Seite 121

Räder und Radoptionen Seite 82

UBS-Line

		Artikel-Nr.	UBS Hydro	UBS Hydro II	UBS Alpin II	UBS Alpin II Pro		
	4.00 - 8 Blockprofil	S1350	✓	✓				
	4.00 - 8 Ackerstollen	S1351	✓	✓				
	Erweiterung Zwillingsradsatz 4.00 - 8 Ackerstollen	S1352	✓	✓				
	4.00 - 10 Ackerstollen	S1348	✓	✓				
	Erweiterung Zwillingsradsatz 4.00 - 10 Ackerstollen	S1349		✓				
	5.00 - 10 Ackerstollen	S1323	✓	✓				
	5.00 - 10 Ackerstollen	S1324			✓	✓		
	Erweiterung Zwillingsradsatz 5.00 - 10 Ackerstollen	S1533	✓	✓				
	Erweiterung Zwillingsradsatz 5.00 - 10 Ackerstollen	S1325			✓	✓		
	16 x 6.50 - 8 Blockprofil	S1353	✓	✓				
	16 x 6.50 - 8 Ackerstollen	S1354	✓	✓				
	18 x 9.50 - 8 Ackerstollen	S1326			✓	✓		
	21 x 11.00 - 8 Ackerstollen	S1342			✓	✓		
	23x8,5 - 12 Ackerstolle	S1328				✓		
	Giterräder 4.00 - 8	S1355	✓	✓				
	Giterräder 18 x 9.50 - 8	S1356	✓	✓	✓	✓		
	Giterräder für 4.00 - 10 Giterräder für 5.00 - 10 Giterräder für 21 x 11.00 - 8	S1357	✓	✓	✓	✓		
	9" Flexispike (4-reihig)	S1343			✓	✓		
	11" Flexispike (4-reihig)	S1344				✓		
	Stachelwalze 10" (3-reihig)	S1347			✓	✓		
	Schneeketten für 4.00 - 8	S1358	✓	✓				
	Schneeketten 16 x 6.50 - 8	S1359	✓	✓				

UBS-Line

Anbaugeräte

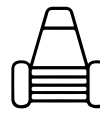

Einachser
UBS-Line



Kehren

ab Seite 84



Winterdienst

ab Seite 90



Mähen
und Mulchen

ab Seite 94



Wildkraut-
beseitigung

ab Seite 110

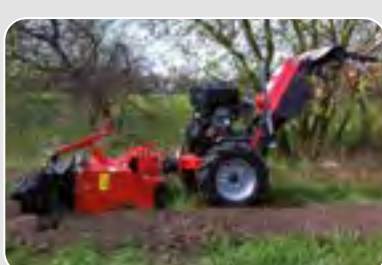

Boden-
bearbeitung

ab Seite 121



Laub-
beseitigung

ab Seite 124

UBS-Line

Kehrmaschinen

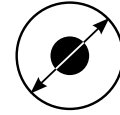

**Kehrwalzen-
durchmesser**
32/37/45 cm



Arbeitsbreiten
90/100/
125/130 cm



▼
Klauenkupplung
für kraftschlüssige
Verbindung



▼
Stabile Laufräder 135x40 mm



▼
**Stufenlose
Höhenverstellung**
der Kehrwalze



▼
**Schmaler
Seitenantrieb**



▶ **Klauenkupplung**
Kraftschlüssige
Verbindung mit dem
Einachser

▶ **Schwenvorrichtung**

▶ **Hochwertige Pulver-
beschichtung**

▶ **Verschiedene
Walzentypen für
die jeweils richtige
Anwendung**

▶ **Wartungsfreie Lage-
rung der Kehrwalze**



Anbaugeräte
UBS-Line

Kehrmaschinen für Einachser gibt es in verschiedenen Versionen und Ausführungen und sind auf die Einachser von Kersten abgestimmt. Alle Einachser-Kehrmaschinen für die UBS-Line Serie sind mechanisch angetrieben, durch diese kraftschlüssige Verbindung ist die Kraftübertragung sehr effizient. Die Kehrmaschinen sind in der Höhe millimetergenau justierbar, dadurch hat die Kehrwalze zu jedem Zeitpunkt optimale Bodenberührung, was zu einem gleichmäßigen Kehrergebnis führt und einem vorzeitigen Verschleiß vorbeugt. Die Befestigung der Kehrmaschine erfolgt über einen stabilen Schnellwechselanschluss, der je nach Einachsertyp unterschiedlich dimensioniert ist. Durch ein im Dorn befindliches Langloch kann die Kehrmaschine horizontale Boden-

unebenheiten aufnehmen. Dies gewährleistet eine immer gleichbleibende Auflagefläche. Mittels einer mechanische Schwenkeinrichtung ist es möglich, die Kehrmaschinen in verschiedenen Stufen links und rechts zu schwenken. Alle Kehrmaschinen sind mit einer hochwertigen Pulverbeschichtung lackiert. Praktisches Zubehör rundet die Kehrmaschinen ab: Vom Schmutzsammelbehälter über Gummispritzlappen und Abstellstützen bis hin zu einem Seitenbesen. Die Kehrmaschinen sind werksseitig mit einer Kombikehrwalze bestückt, mit der über 90% aller Anwendungen abgedeckt werden können. Jedoch sind für Spezial-einsätze, zum Beispiel ausschließlich zum Schneekehren, auch andere Kehrwalzen verfügbar.

Einsatz Kehrwalzentypen

Weitere Walzentypen für verschiedene Anwendungen möglich



- ▶ **Kombikehrwalze (Standard werksseitig)**
Für über 90% aller Anwendungen



- ▶ **Schmutzkehrwalze**
Durch höheren Borstenanteil für größere Verschmutzung geeignet



- ▶ **Polywelldrahtkehrwalze**
Für hohen feststehenden Schmutzanteil, z. B. Moos o. ä.



- ▶ **Schneekehrwalze**
Durch eine spezielle Borstenanordnung mit größerem Zwischenraum wird der Schnee optimal abtransportiert



Praktisches Zubehör

- ▶ **Schmutzsammelbehälter**
Das Kehrgut wird in einem Arbeitsgang eingesammelt
- ▶ **Gummispritzlappen**
Zur Reduktion von umherfliegenden Schmutzpartikeln
- ▶ **Seitenbesen**
Zum Erfassen von Schmutz auch in Seitenbereichen, z. B. Bordsteinrinnen etc.
- ▶ **Abstellstützen**
Für längere Lagerung, um die Kehrwalze nicht zu beschädigen

Kehrmaschinen

Maße	EFKM 09032	EFKM 10037	EFKM 12537	EFKM 13045
A: Arbeitsbreite gerade; ohne Seitenbesen [cm]	90	100	125	130
B: Arbeitsbreite gerade; mit Seitenbesen [cm]	114	122	147	157
Arbeitsbreite schräg [cm]	80	89	110	120
C: Durchfahrtsbreite gerade; ohne Seitenbesen [cm]	96	108	133	140
D: Durchfahrtsbreite gerade; mit Seitenbesen [cm]	108	120	145	154
E: Länge; inkl. SSB; ohne Anbaurahmen [cm]	83	94	94	125
F: Länge; ohne SSB; ohne Anbaurahmen [cm]	53	63	63	86
G: Höhe; ohne Anbaurahmen [cm]	56	54	54	73
Bürstendurchmesser [cm]	32	37	37	45
Schwenkwinkel [Grad]	30	30	30	26
Gewichte				
Grundgerät [kg]	50	52	56	101
Sammelbehälter [kg]	14	15	17	-
Seitenbesen [kg]	10	10	10	-
Volumen				
Sammelbehälter [ltr]	69	60	92	-



Anbaugeräte
UBS-Line

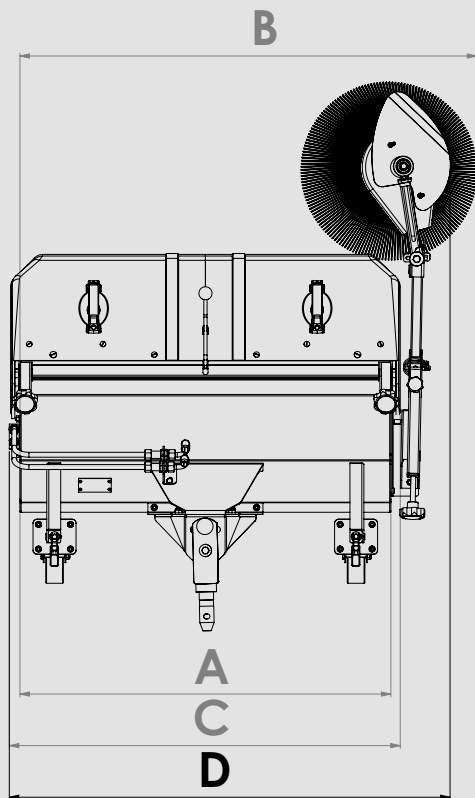

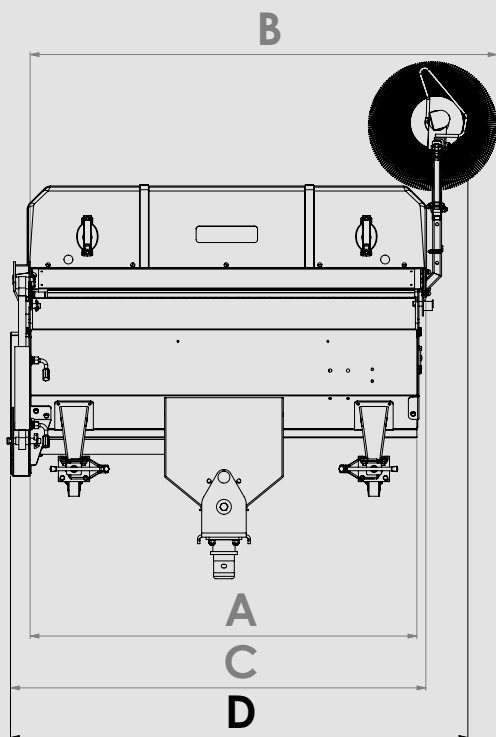
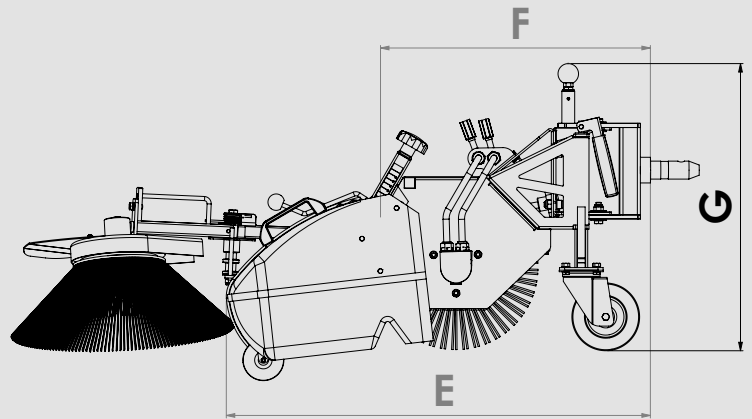

EFKM Ø 32 cm/EFKM Ø 37 cm

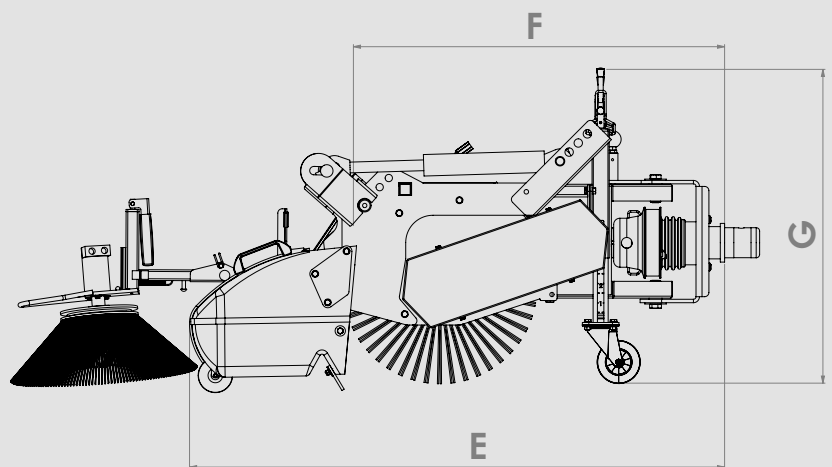

EFKM Ø 45 cm



Artikelnummer	Beschreibung	UBS Hydro	UBS Hydro II	UBS Alpin II	UBS Alpin II Pro
EFKM 10037 M-U 70 Kehrwalzen- durchmesser 37 cm	Frontkehrmaschine 100 cm Arbeitsbreite mechanisch angetrieben <ul style="list-style-type: none"> • Inkl. Kombikehrwalze • Mechanisch links und rechts schwenkbar • Pendelnd aufgehängt • Schnellwechsellachse • 2 höhenverstellbare Laufräder 135 x 40 mm 	✓	✓		
EFKM 12537 M-U 70 Kehrwalzen- durchmesser 37 cm	Frontkehrmaschine 125 cm Arbeitsbreite Weitere Beschreibung Art.: EFKM 10037 M-U 70	✓	✓		
EFKM 13045 M-U 70 Kehrwalzen- durchmesser 45 cm	Frontkehrmaschine 130 cm Arbeitsbreite Weitere Beschreibung Art.: EFKM 10037 M-U 70			✓	✓
EFKM 09032 MH-U 70 Kehrwalzen- durchmesser 32 cm, Hydraulikpaket	Frontkehrmaschine 90 cm Arbeitsbreite <ul style="list-style-type: none"> • Inkl. Hydraulikanlage bestehend aus Pumpe, Tank und Regelventil • Inkl. Kombikehrwalze • Drehzahl stufenlos einstellbar • Mechanisch links und rechts schwenkbar • Pendelnd aufgehängt • 2 höhenverstellbare Laufräder 135 x 40 mm 	✓	✓		
EFKM 10037 MH-U 70 Kehrwalzen- durchmesser 37 cm, Hydraulikpaket	Frontkehrmaschine 100 cm Arbeitsbreite Weitere Beschreibung Art.: EFKM 09032 MH-U 70	✓	✓		



Optionales Zubehör

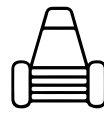

Anbaugeräte
UBS-Line





Gummspritzlappen



Schmutzsammelbehälter



Abstellstützen

Beschreibung	Passend für Kehrmaschine	EFKM 09032 MH	EFKM 10037 M	EFKM 10037 MH	EFKM 12537 M	EFKM 13045 M
Gummspritzlappen <ul style="list-style-type: none"> Inkl. Anbauteile Steckbar angebaut 	Art.-Nr.	GUSPL 090 Gummspritzlappen	GUSPL 100 Gummspritzlappen	GUSPL 100 Gummspritzlappen	GUSPL 125 Gummspritzlappen	GUSPL 130 Gummspritzlappen
Schmutzsammelbehälter <ul style="list-style-type: none"> Aus PE-Kunststoff 2 PUR-Lenkrollen zur exakten Boden Anpassung Höhenverstellbare Aufnahmen 2 Handgriffe Gummidichtlippe oben Einhebelverschluss 	Art.-Nr.	SSB 090 K Schmutzsammelbehälter	SSB 100 K Schmutzsammelbehälter	SSB 100 K Schmutzsammelbehälter	SSB 125 K Schmutzsammelbehälter	-
Abstellstützen für EFKM Kehrwalzendurchmesser 32 cm/37 cm/45 cm <ul style="list-style-type: none"> Mit Laufrollen Zum leichteren An- und Abbau Zur Lagerung 	Art.-Nr.	AST 32 LR Abstellstützen	AST 32 LR Abstellstützen	AST 37 LR Abstellstützen	AST 37 LR Abstellstützen	AST 45 LR Abstellstützen
Anbau-Seitenbesen - 40 cm Besendurchmesser mechanisch angetrieben über Besenwelle <ul style="list-style-type: none"> Höhen- und winkelverstellbar Anfahrssicherung Besen klappt zur Seite 	Art.-Nr.	ASM 403237 Anbau-Seitenbesen	ASM 403237 Anbau-Seitenbesen	ASM 403237 Anbau-Seitenbesen	ASM 403237 Anbau-Seitenbesen	ASM 4045 KM Anbau-Seitenbesen
Anbau-Seitenbesen - 40 cm Besendurchmesser Hydraulisch angetrieben Weitere Beschreibung siehe unter Art.: ASM 403237 	Art.-Nr.	ASH 403237 Anbau-Seitenbesen hyd.	-	ASH 403237 Anbau-Seitenbesen hyd.	-	-

UBS-Line

Winterdienst

Schneeschilder



Schneeschild wird auf verstellbaren Kufen geführt



Anbauflansch mit Langloch zur besseren Bodenanpassung



Federklappendes Schneeschild



Verstellbare ROBALON Schürfleiste



Seitenverschwenkung

Nachstellbare- und auswechselbare ROBALON-Schürfleiste

Schildhöhe 45 cm

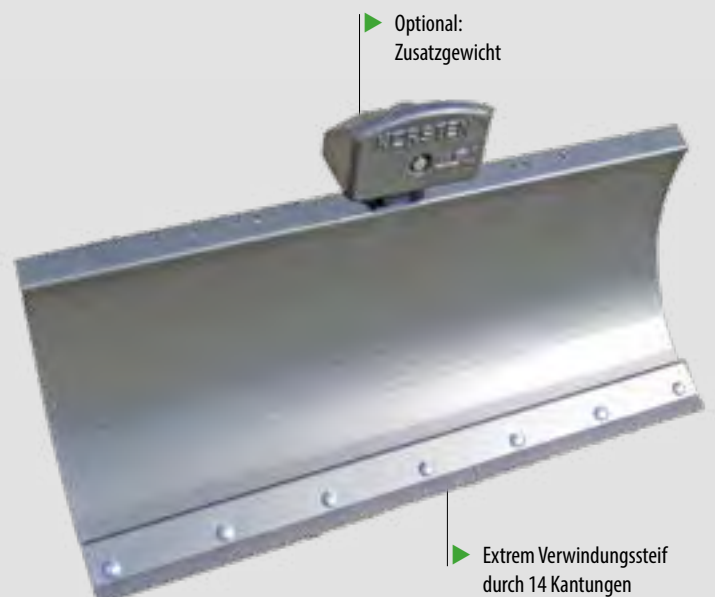

Optional: Zusatzgewicht

Extrem Verwindungssteif durch 14 Kantungen

Schleuderstreuer & Schneefräse



Anbaugeräte
UBS-Line



▼
Rührfinger zur Verteilung des Streuguts



▼
Klumpengitter/Ablage für Zusatzstreugut



▼
Mengenregler Streugut

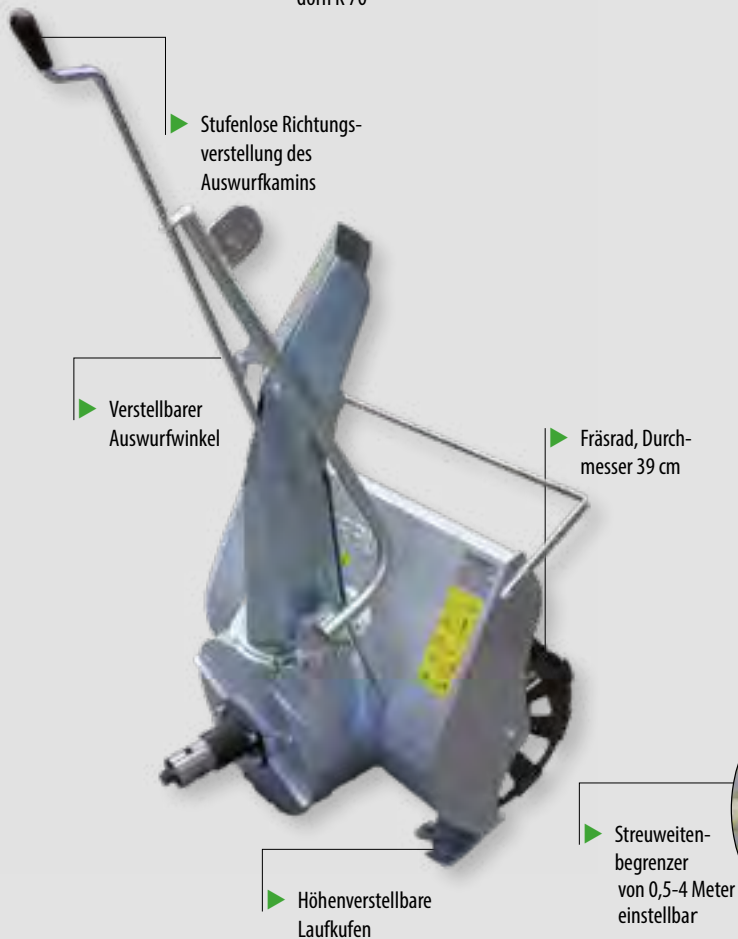

▼
Abdeckplane gegen Feuchtigkeit



Schneeschild

Maße	SCHN 085	SCHN 100	SCHN 100	SCHN 115	SCHN 125
	K35	K35	K70	K70	K70
A: Arbeitsbreite/ Durchfahrtsbreite gerade [cm]	85	100	100	115	125
B: Schildhöhe [cm]	45	45	45	45	45
C: Länge ab Koppelpunkt [cm]	35	35	43	43	43
D: Arbeitsbreite schräg [cm]	79	93	87	100	110
E: Durchfahrtsbreite schräg [cm]	83	97	94	107	115
F: Schwenkwinkel [Grad]	22	22	30	30	30
Gewichte					
Grundgerät [kg]	43	45	46	49	51

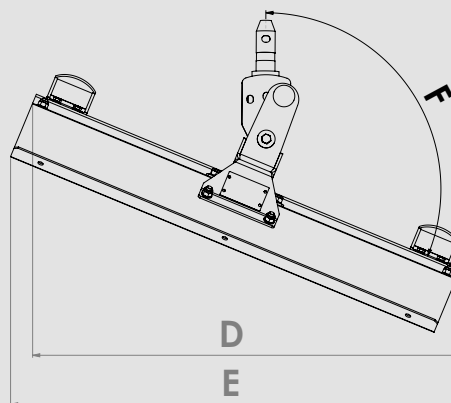
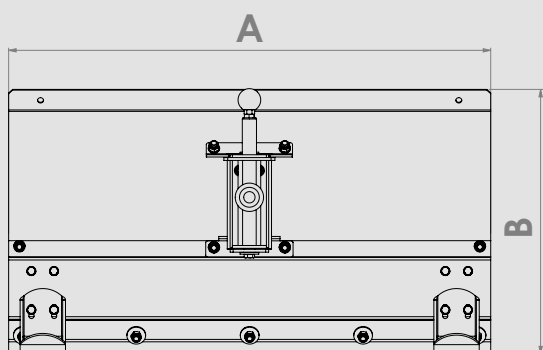
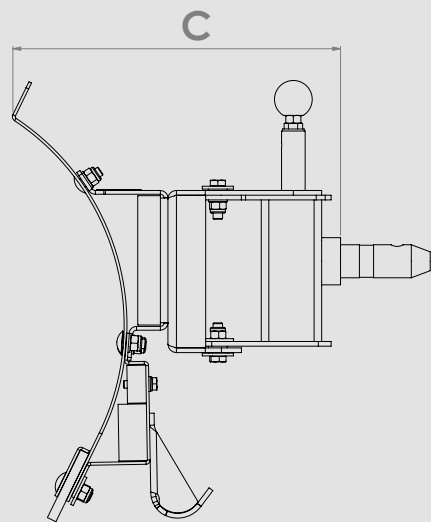

Schleuderstreuer

Maße	SLDST 70
A: Gesamtbreite Trichter oben [cm]	75
B: Breite [cm]	65
C: Höhe [cm]	74
Gewichte [cm]	
Grundgerät [kg]	56

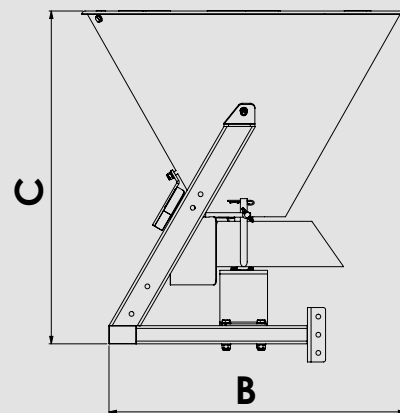
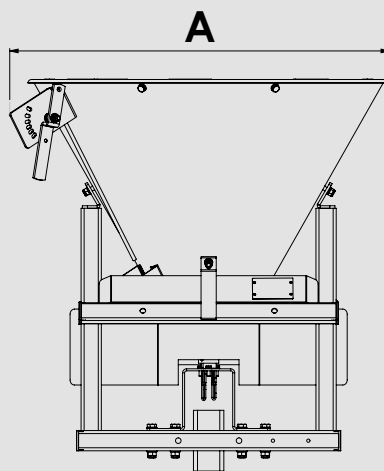

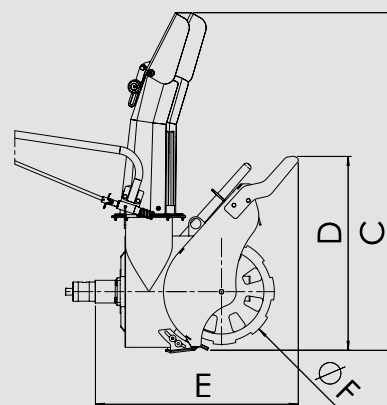
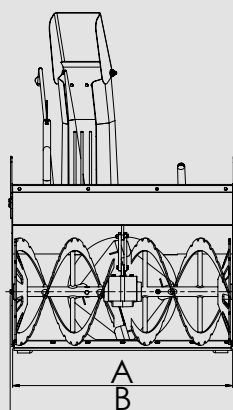

Schneefräse

Maße	SCHNFR	SCHNFR
	060 M-U	080 M-U
	70	70
A: Arbeitsbreite [cm]	60	80
B: Gesamtbreite [cm]	62	82
C: Höhe [cm]	123	123
D: Arbeitshöhe [cm]	71	71
E: ... Länge [cm]	74	74
F: Fräsrاد [cm]	39	39
Gewichte		
Grundgerät [kg]	46	49





Anbaugeräte
UBS-Line

Artikelnummer	Beschreibung	UBS Hydro	UBS Hydro II	UBS Alpin II	UBS Alpin II Pro
SCHN 100 FK-MS-KU 70 	Schneeschild 100 cm Arbeitsbreite <ul style="list-style-type: none"> Federklappend Mechanisch rechts und links schwenkbar Schildhöhe 45 cm ROBALON-Schürfleiste Höhenverstellbare Schleifkufen Belastungsgewicht 	✓	✓	✓	✓
SCHN 115 FK-MS-KU 70	Schneeschild 115 cm Arbeitsbreite Weitere Beschreibung siehe Art. SCHN 100 FK-MS-KU 70	✓	✓	✓	✓
SCHN 125 FK-MS-KU 70	Schneeschild 125 cm Arbeitsbreite Weitere Beschreibung siehe Art. SCHN 100 FK-MS-KU 70	✓	✓	✓	✓
SLDST 70 M-U 70 	Schleuderstreuer 70 ltr. Trichterinhalt zum Ausstreuen von Salz, Sand, Splitt <ul style="list-style-type: none"> Mechanisch angetrieben Streumengenregulierung Langer Rührstab Streubreiten von 0,5 - 4,0 m einstellbar 2 Lenkrollen Nur für UBS ohne hydraulischen Nebenantrieb	✓	✓	✓	✓
ADP-SLDST	Abdeckplane für Streuer	✓	✓	✓	✓
SCHNFR 060 M-U 70 	Schneefräse 60 cm Arbeitsbreite <ul style="list-style-type: none"> 2-stufig Auswurfkanal mittels Handkurbel 180° drehbar Wurfgebläse Einstellbare Gleitkufen Schneespritzschutz für den Antriebsmotor Ab UBS Hydro 	✓	✓	✓	✓
SCHNFR 080 M-U 70	Schneefräse 80 cm Arbeitsbreite Weitere Beschreibung siehe Art. SCHNFR 060 M-U 70	✓	✓	✓	✓

► ZAUGG Schneefräsen in verschiedenen Ausführungen auf Anfrage lieferbar

Horizontal Schlegelmähwerk



Schnellwechsellvorrichtung der Schlegelwelle



Gleitkufen



Arretierung der Laufräder (bei Arbeiten an Hanglagen)



Messerbremse erfüllt EN 12733:2 2019



Großes Durchflussvolumen für üppige Mähbestände

Zurrpunkte an beiden Seiten

Pendellappen aus Kunststoff

Stufenlose Höhenverstellung

Laufradfixierung



Grobschnittschlegel



Feinschnittschlegel



Horizontalschlegelmähwerk

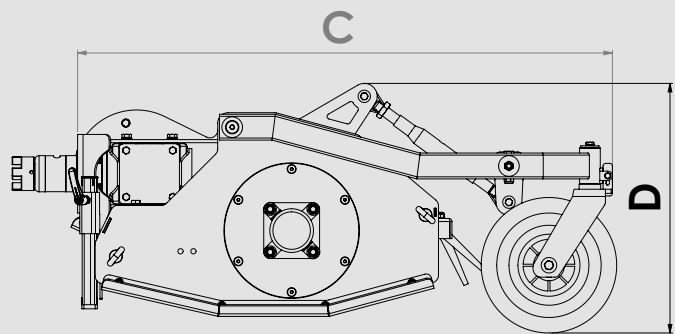
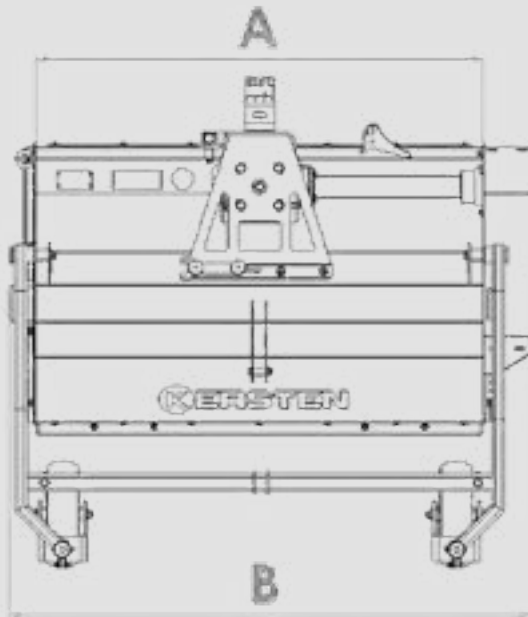

Anbaugeräte
UBS-Line

Maße	S1390	S1020	S1019	S1021
A: Arbeitsbreite [cm]	65	90	100	120
B: Breite [cm]	97	110	122	140
C: Länge [cm]	103	103	103	103
D: Höhe [cm]	46	46	46	46
Gewichte				
Grundgerät [kg]	125	137	142	152



Artikelnummer	Beschreibung			UBS Hydro	UBS Hydro II	UBS Alpin II	UBS Alpin II Pro
Horizontal-Schlegelmähwerke 65-120 cm Arbeitsbreite							
S1390	 Schlegelmähwerk 65 cm (ohne Messer) <ul style="list-style-type: none"> • Stufenlose Schnitthöheneinstellung • Radhalter mit Hohlkammerlaufräder 260x85 mm • Arretierung der Laufräder (für Mäharbeiten am Hang) • Messerbremse • Messernachlaufzeit < 7 sec. (nach 12733:2019) • Vorne Pendelklappen aus Kunststoff (Wurfkörperschutz)/hinten Gummileiste • Schnellwechselöffnung für erleichterten Ein-/ Ausbau der Schlegelwelle • Gleitkufen als Gehäuseschutz • 2 Zurrösen • Ohne Schnittwerkzeuge 				✓		
S1020	Schlegelmähwerk 90 cm (ohne Messer) SCHLM II 090 M-U 70 <ul style="list-style-type: none"> • Ohne Schnittwerkzeuge Weitere Beschreibung Art.: S1390				✓		
S1019	Schlegelmähwerk 100 cm (ohne Messer) SCHLM II 100 M-U 70 <ul style="list-style-type: none"> • Ohne Schnittwerkzeuge Weitere Beschreibung Art.: S1390				✓	✓	✓
S1021	Schlegelmähwerk 120 cm (ohne Messer) SCHLM II 120 M-U 70 <ul style="list-style-type: none"> • Ohne Schnittwerkzeuge Weitere Beschreibung Art.: S1390					✓	✓
Safety Mulcher							
SME 105	 Safety Mulcher SME 105 105 cm Arbeitsbreite <ul style="list-style-type: none"> • inkl. Anbauteilen für Kersten-Einachs-Geräteträger • hintere Laufrolle • Messerbremse • ohne Laufräder 					✓	✓

Zubehör



Anbaugeräte
UBS-Line



Laufrolle hinten



Grobschnitt-Schlegelsatz



Feinschnitt-Schlegelsatz

Beschreibung	Passend für Schlegelmäher	S1390	S1020	S1019	S1021
		65 cm Arbeitsbreite	90 cm Arbeitsbreite	100 cm Arbeitsbreite	120 cm Arbeitsbreite
Laufrolle hinten (Artikel nur erhältlich in Verbindung mit einem neuen Schlegelmäher)	Art.-Nr.	S1389	S1281	S1282	S1283
Grobschnittschlegelsatz (Artikel nur erhältlich in Verbindung mit einem neuen Schlegelmäher)	Art.-Nr.	S1383	S1278	S1279	S1280
Feinschnittschlegelsatz (Artikel nur erhältlich in Verbindung mit einem neuen Schlegelmäher)	Art.-Nr.	S1384	S1275	S1276	S1277

Doppelmesser-Mähbalken



Höhenverstellbare
Gleitkufen



Patentierte bidux
Klingentechnik



Untersetzunggetriebe
für besondere Laufruhe



Messerbalken



Gleitkufe (Option)

Zusatzgewicht (Option)

Portalmähwerk



ESM Doppelmesser-Mähbalken/ Portalmähbalken

- ▶ **Stabile Konstruktion:** Für den professionellen Einsatz. Einzigartiges Doppelmesser-Konzept.
- ▶ **Starke Mähleistung:** Hohe Mähgeschwindigkeit und große Schnittbreiten.
- ▶ **Hohe Standzeiten:** Patentierte ESM Carbodux® Mähklingen.
- ▶ **Geringe Wartung:** Nachstellen der unteren Führungen nicht notwendig.
- ▶ **Schlanke Bauweise:** Für Sondereinsätze bestens geeignet.
- ▶ **Komfortables Handling:** Erschütterungsfreie Arbeitsweise – kein Verstopfen.
- ▶ **Umweltfreundlich:** Geringer Energiebedarf - Schonung der Kleinlebewesen.
- ▶ **Perfekter und schneller Wiederaufwuchs.**
- ▶ **Besser Mähen:** Sauberes Futter für gesundes Vieh.
- ▶ **Alles Mähen:** Das Profi-Mähsystem für alle Anwendungsbereiche im Rahmen der Futterwerbung, Sondererntetechnik sowie für mannigfaltige weitere Sonderaufgaben.

Doppelmesser-Mähbalken

Maße	DOME 125 M-U 70	DOME 140 M-U 70	DOME 170 M-U 70	DOME 120 M-U 70 ES
A: Arbeitsbreite [cm]	125	140	170	120
B: Breite [cm]	128	143	173	152
C: Länge [cm]	78	78	78	51
D: Höhe [cm]	47	47	47	30
Gewichte				
Grundgerät [kg]	95	102	109	95

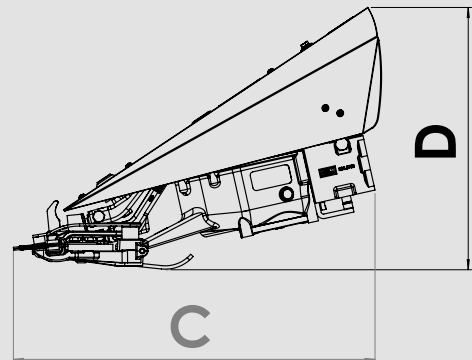
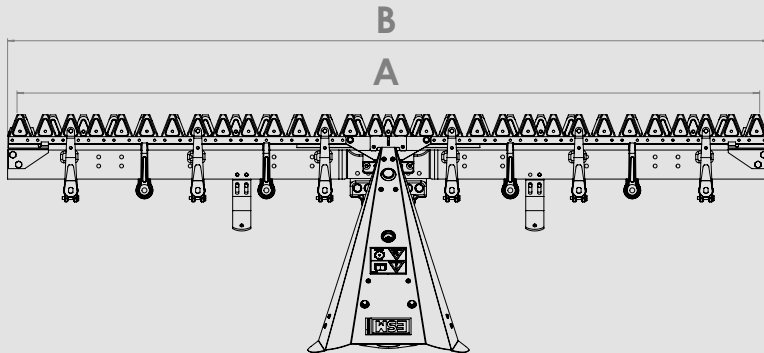

Portalmähwerk

Maße	PMW 125 M-U 70	PMW 140 M-U 70	PMW 200 M-U 70
A: Arbeitsbreite [cm]	125	140	200
B: Breite [cm]	143	158	218
C: Länge [cm]	105	105	105
D: Höhe [cm]	59	59	59
Gewichte			
Grundgerät [kg]	86	89	101

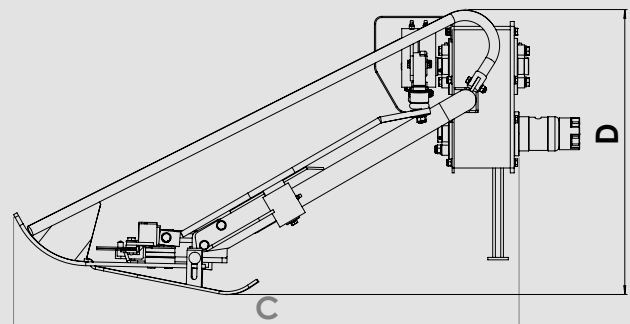
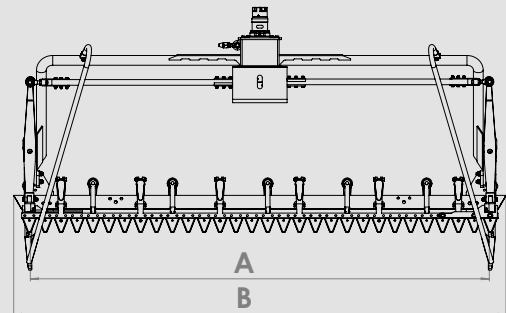



Anbaugeräte
UBS-Line

Artikelnummer	Beschreibung			UBS Hydro	UBS Hydro II	UBS Alpin II	UBS Alpin II Pro
Doppelmessermähbalken (für UBS ohne hydraulischen Nebenantrieb)							
DOME 125 M-U 70 	Doppelmessermähbalken 125 cm Arbeitsbreite mechanisch angetrieben • ESM Bidux-Doppelmesserbalken • Ölbadmittelantrieb • Untersetzungsgetriebe • 2 verstellbare Gleitsohlen				✓		
DOME 140 M-U 70	Doppelmessermähbalken 140 cm Arbeitsbreite Weitere Beschreibung Art.: DOME 125 M-U 70				✓		
DOME 170 M-U 70	Doppelmessermähbalken 170 cm Weitere Beschreibung Art.: DOME 125 M-U 70				✓	✓	✓
Portalmähbalken (für UBS ohne hydraulischen Nebenantrieb)							
PMW 125 M-U 70 	Portalmähwerk 125 cm Arbeitsbreite • ESM Bidux-Doppelmessermähbalken			✓	✓	✓	✓
PMW 140 M-U 70	Portalmähwerk 140 cm Arbeitsbreite • ESM Bidux-Doppelmessermähbalken				✓	✓	✓
PMW 200 M-U 70	Portalmähwerk 200 cm Arbeitsbreite • ESM Bidux-Doppelmessermähbalken				✓	✓	✓

UBS-Line

Kreiselmähwerk



- ▶ Anfahrerschutz
- ▶ Schmutztuch
- ▶ 2 Teller mit fliegenden Klängen

Anbaubandrechen

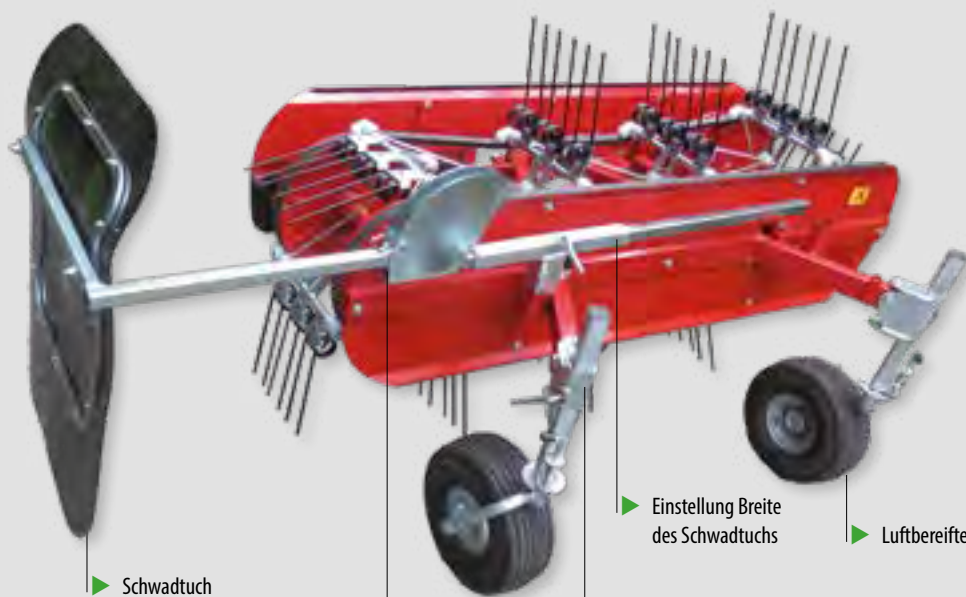

- ▶ Schwadttuch
- ▶ Winkelverstellung des Schwadttuchs
- ▶ Höhenverstellung
- ▶ Einstellung Breite des Schwadttuchs
- ▶ Luftbereifte Laufräder

UBS-Line

Ballenpresse



Anbaugeräte
UBS-Line



Ballenwickler



Kreiselmäherwerk

Maße	KRM 082	KRM 102	KRM 115
Länge [cm]	97	102	106
Breite [cm]	123	144	158
Höhe [cm]	43	43	43
Arbeitsbreite [cm]	82	102	115
Gewichte			
Grundgerät [kg]	85	98	110

Bandrechen

Maße	BR 165
Länge [cm]	130
Breite [cm]	185
Höhe [cm]	110
Arbeitsbreite [cm]	165
Gewichte	
Grundgerät [kg]	174

Ballenpresse

Maße	BP 550
Länge [cm]	135
Breite [cm]	107
Höhe [cm]	99
Arbeitsbreite [cm]	70
Gewichte	
Grundgerät [kg]	256



Anbaugeräte
UBS-Line

Artikelnummer	Beschreibung			UBS Hydro	UBS Hydro II	UBS Alpin II	UBS Alpin II Pro
Kreiselmähwerke							
 KRM 082 M-U 70	Kreiselmähwerk (Trommelmähwerk) 82 cm Arbeitsbreite • Mit 2 Mähstellern • Zum Schneiden von Langgras				✓ Ab Hydo 16		
KRM 102 M-U 70	Kreiselmähwerk (Trommelmähwerk) 102 cm Arbeitsbreite • Mit 2 Mähstellern • Zum Schneiden von Langgras				✓ Ab Hydo 16	✓	✓
KRM 115 M-U 70	Kreiselmähwerk (Trommelmähwerk) 115 cm Arbeitsbreite • Mit 2 Mähstellern • Zum Schneiden von Langgras					✓	✓
Anbaubandrechen 165 cm Arbeitsbreite							
 BR 165 M-U 70	Anbau-Bandrechen 165 cm Arbeitsbreite • 2 höhenverstellbare, lenkbare Laufräder • Zum Zetten, Wenden und Schwaden				✓	✓	✓
Ballenpresse							
 BP 550	Ballenpresse MP 550 Zum Aufrollen und Pressen von Laub und Gras				✓ Ab Hydro 16	✓	✓
Ballenwickler							
 BW 550 AV	Ballenwickelgerät 550 AV • zum Wickeln von zylindrischen Futterballen • mit Schnellverschluss • Folienbreite 25 cm • Folienlänge 1.800 m • Foliendehnbarkeit 50% • Folienüberlappungen wahlweise 6 / 4 / 2 • Inkl. Anbauflansch für UBS HYDRO / ALPIN				✓	✓	✓

Heuschieber AllroundMax



Das extrabreite, steile Förderband garantiert ein aktiveres Arbeiten



65 cm Gerätetiefe für angenehmes Wenden und optimales Handling



Das hohe, durchsichtige Schild ermöglicht eine perfekte Sicht auf den gesamten Arbeitsbereich und schützt den Anwender vor Staub



Einfache Höhenverstellung der Laufräder



Heuschieber SF



Die Heuschieber SF sind speziell gestaltete Rutschen, die in unterschiedlich geneigten Bereichen verwendet werden, um Heu effizient zu sammeln und nach unten zu befördern. Der vordere Gepäckträger besteht aus konturierten Spitzen aus geschmiedetem Stahl, die mühelos über den Boden gleiten und eine optimale Aufnahme des Heus gewährleisten. Der obere Teil, gefertigt aus geformtem Blech, ermöglicht eine effektive Ableitung des Schnittguts zur abwärts gerichteten Seite.



© tong2530 - Adobe Stock



Allround Max

Maße	S1475	S1476
Breite Förderband [cm]	40	40
Tiefe [cm]	65	65
Arbeitsbreite [cm]	175	215

Heuschieber SF

Maße	S1477	S1478	S1479	S1480
A: Arbeitsbreite [cm]	160	180	200	220
B: Höhe [cm]	120	120	120	120
C: Tiefe [cm]	83	83	83	83
Gewichte				
Grundgerät [kg]	78	86	95	105

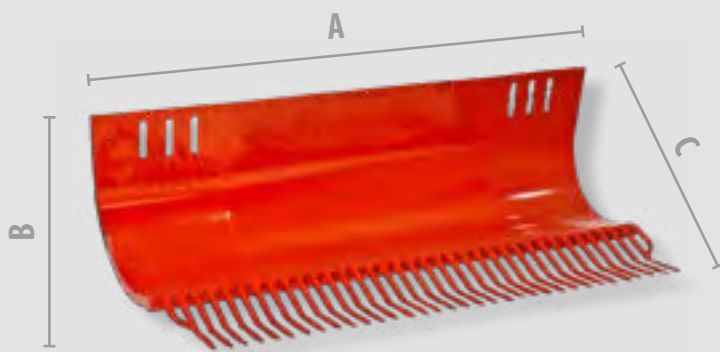



Anbaugeräte
UBS-Line

Artikelnummer	Beschreibung			UBS Hydro	UBS Hydro II	UBS Alpin II	UBS Alpin II Pro
Heuschleber							
S1475	Heuschleber AllroundMax 175 M-U 70 <ul style="list-style-type: none">Arbeitsbreite 175 cmab 9 PSniedriges Schildmechanischer Antrieb und Bordhydraulikinkl. Satz klappbare Seitenbügel					✓	✓
S1476	Heuschleber AllroundMax 215 M-U 70 <ul style="list-style-type: none">Arbeitsbreite 215 cmab 13 PShohes Schildmechanischer Antrieb und Bordhydraulikinkl. Satz klappbare Seitenbügel					✓	✓
S1477	Heuschleber SF 160 M-U 70 <ul style="list-style-type: none">Arbeitsbreite 160 cmSchnell- oder Flanschkupplung für EinachserGeschmiedete StahlspitzenHöhenverstellungSandstrahlung und Pulverbeschichtung					✓	✓
S1478	Heuschleber SF 180 M-U 70 <ul style="list-style-type: none">Arbeitsbreite 180 cmweitere Beschreibung siehe Art. S1477					✓	✓
S1479	Heuschleber SF 200 M-U 70 <ul style="list-style-type: none">Arbeitsbreite 200 cmweitere Beschreibung siehe Art. S1477					✓	✓
S1480	Heuschleber SF 220 M-U 70 <ul style="list-style-type: none">Arbeitsbreite 220 cmweitere Beschreibung siehe Art. S1477					✓	✓



UBS-Line

Wildkraut entfernen

Was Sie über Wildkrautentfernung wissen sollten

Aus Umweltschutzgründen ist das Bearbeiten von Wildkraut mit Chemie oder Salz gesetzlich seit einiger Zeit untersagt und deshalb tabu. Kommunen und private Grundbesitzer suchen daher händeringend nach umweltgerechten Alternativen. Es gibt zwar mittlerweile eine Menge verschiedener Methoden, zum Beispiel Heißwasser oder Dampf. Diese sind leider wenig effektiv, aufwendig und meistens auch teuer. Wir setzen auf zwei zielführendere Alternativen.



Mechanische Wildkrautbeseitigung auf befestigten Wegen oder Plätzen

Durch viele Jahre Erfahrung mit Wildkrautentfernung setzen wir auf ausgereifte, wirksame Techniken. Zum einen auf die mechanische Wildkrautbeseitigung. Bereit steht eine Wildkrautbürste mit horizontal rotierendem Teller. Mit einem Durchmesser von 40 cm oder 60 cm ist diese Bürste auf unterschiedlich-

te Untergründe vorbereitet, vorrangig auf gepflasterten Straßen oder Wegen. Bestückt wahlweise mit oberflächenschonenden Drahtbüscheln und/oder aggressiven Drahtzöpfen ist nicht nur ein sauberes Ergebnis sofort sichtbar, sondern diese Methode sorgt außerdem für schnelles Arbeiten.

Mechanische Wildkrautbeseitigung auf unbefestigten Wegen oder wassergebundenen Decken

Auf unbefestigten Wegen, zum Beispiel auf wassergebundenen Decken und Hofflächen mit Schotter oder Kies eignet sich der mit vertikal arbeitenden Werkzeugen ausgestattete Wildkrautentferner. Bei einer Arbeitsbreite von 90 bis 110 cm wird nicht nur das Wildkraut, sondern auch gleich der Großteil des Wurzelwerks radikal entfernt. Ein rasches Nachwachsen ist dadurch nahezu ausgeschlossen. Als Trägermaschinen für alle mechanischen Wildkrautentferner dienen die aus eigener Produktion kommenden Einachser oder Schlepper aller gängigen Fabrikate.





Anbaugeräte
UBS-Line



Unsere Geräte im Einsatz - gleich ansehen:
Kersten YouTube-Kanal



Thermisch mit Infrarothitze

Die zweite besonders effektive Möglichkeit ist die Behandlung des Wildkrauts mit Hitze. Das Prinzip ist einfach: In Verbindung von Heißluft und Infrarotwärme werden die Eiweißstrukturen des Wildkrauts so zerstört, dass die Pflanze abstirbt. Wichtig ist auch, darauf zu achten, dass die Behandlung so früh wie möglich geschieht. Denn wenn die Wildkrautpflanzen eine bestimmte Höhe (ca. 10 cm) erreicht haben, ist eine effektive thermische Behandlung nicht mehr möglich. Als Faustregel zur Behandlung gilt es in der Wachstumsperiode im März zu beginnen, wenn die Pflanzen noch sehr klein sind. Die Arbeitsweise ist simpel: Der Wildkrautentferner wird je nach Bewuchs langsam mit ca. 1,5 bis 2,5 km/h über die befallenen Flächen gefahren. Geeignet sind Pflasterflächen, Kies-, Splitt- oder Sandwege mit regelmäßigem Verkehr, z. B. Vorplätze in Städten und Gemeinden, Gehwege in Wohngebieten und auch Park- und Friedhofsanlagen.

Das erste Ergebnis sieht man schon direkt nach der Behandlung: Die Pflanze ist verwelkt. Nach 1-2 Tagen verfärbt sich die Pflanze gelb und nach etwa einer Woche kann man die abgestorbenen Pflanzenreste vom Belag abfegen. Die Behandlung sollte ab der Wachstumsperiode im Frühjahr bis hin zum Herbst etwa alle 3 bis 4 Wochen wiederholt werden, um rasches Nachwachsen zu vermeiden. Für die thermische Wildkrautbeseitigung stehen verschiedene Aggregate zur Verfügung. Je nach Verwendung und Flächenleistung als handgeführtes Gerät in Arbeitsbreiten von 8 cm bis 75 cm, als Anbaugerät



für Einachser oder Kommunalmaschinen in Arbeitsbreiten von 45 bis 125 cm. Der Gasverbrauch beträgt zum Beispiel beim thermHit 45 (45 cm Arbeitsbreite) ca. 1,4 bis 2,8 kg/Stunde und beim thermHit 75 (75 cm Arbeitsbreite) ca. 6 kg/Stunde. Im Gegensatz zu anderen Herstellern deckt Kersten die ganze Bandbreite von 8 cm bis 110 cm Arbeitsbreite ab, sowohl mechanisch als auch thermisch. Der Vorteil besteht darin, dass der Anwender für jeden Anwendungsfall das richtige Gerät aus einer Hand bekommt.

Wildkrautbürste



Stufenlose Teller- und Höhenverstellung



auswechselbare Werkzeuge



Der Spritzschutz schützt vor Steinschlag



Optional mit Kantenschneider

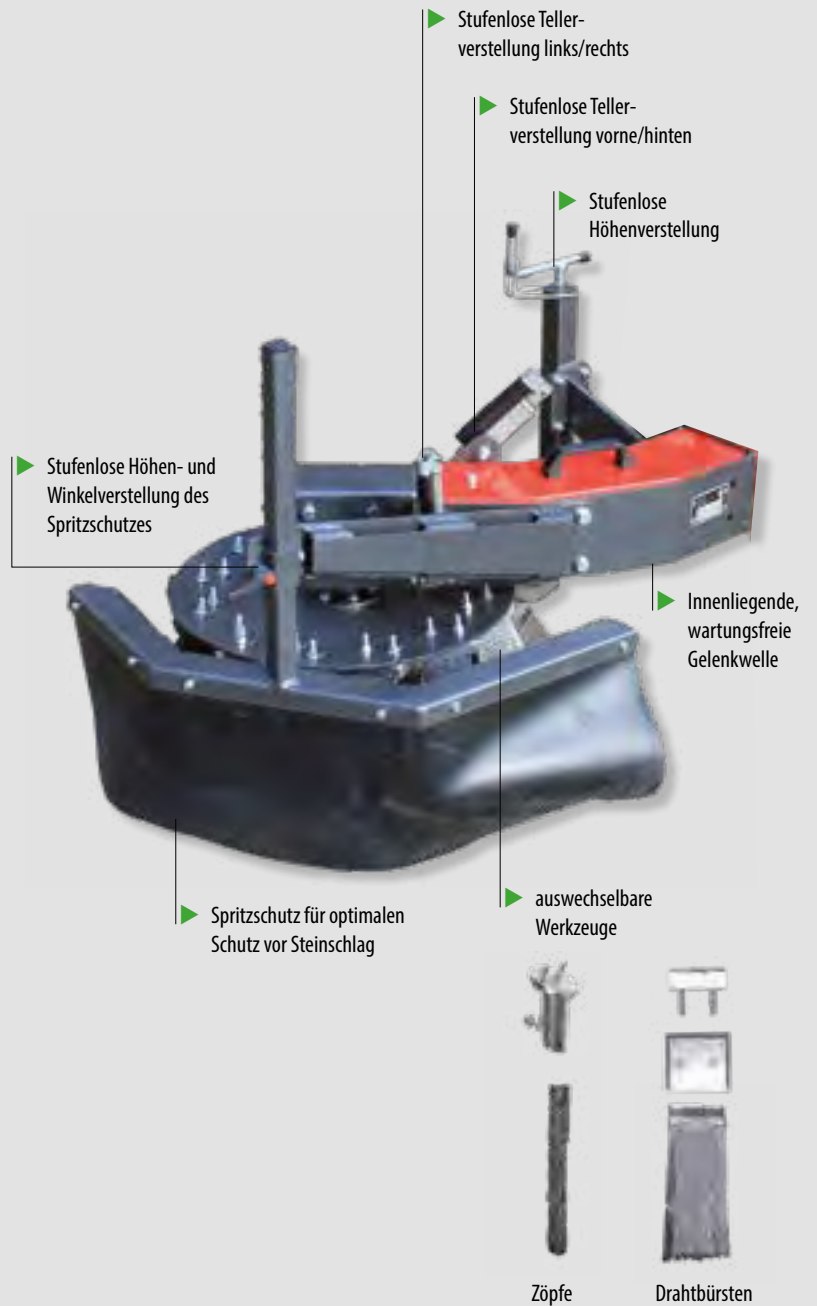

Artikelnummer

Beschreibung

UBS
Hydro

UBS
Hydro II

UBS
Alpin II

UBS
Alpin II
Pro



Anbaugeräte
UBS-Line

Wildkrautbürste

WKB 60 M-U 70



**Wildkrautbürstenvorsatz
60 cm Bürstendurchmesser**

- Mechanisch angetrieben
- Ohne Werkzeuge
- Verstellbar in 2 Ebenen
- Höhenverstellbarer Spritzschutz
- Höhenverstellbares Stützrad

✓ ✓ ✓ ✓

Zubehör für Wildkrautbürste

BUES-SATZ-WKB 60

Büschelbesatz aus Flach- und Welldraht

✓ ✓ ✓ ✓

ZOPF-SATZ-WKB 60

Drahtseilzopfbesatz

✓ ✓ ✓ ✓

BLGW-WKB 60

Belastungsgewicht für Wildkrautbürste

✓ ✓ ✓ ✓

S1448

Kantenschneider

- 40 cm Durchmesser
- inkl. mechanischer Höhenverstellung

✓ ✓ ✓ ✓

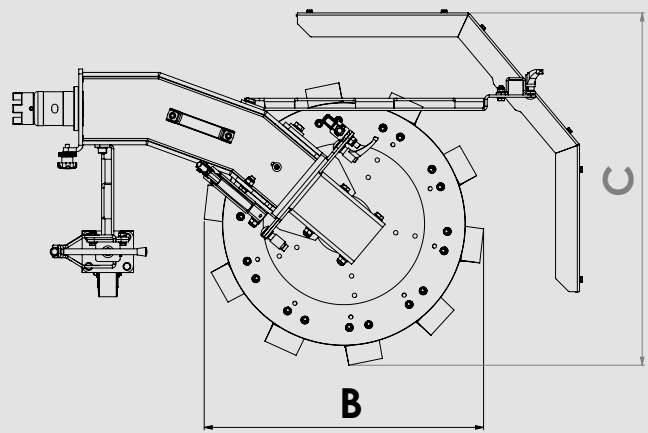
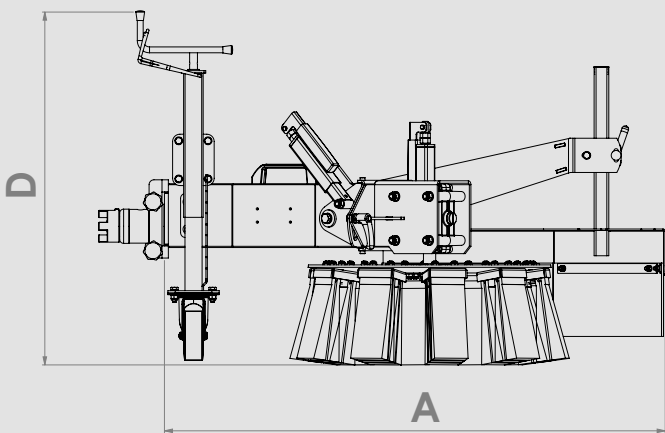

Maße

WKB 60 M-U70

A: Arbeitslänge [cm]

103

B: Bürstendurchmesser [cm]

60

C: Breite [cm]

68

D: Höhe [cm]

72

Gewichte

Grundgerät ohne Belastungsgewicht [kg]

68

Option Belastungsgewicht [kg]

13

UBS-Line

Wildkrautentferner



Für den Einsatz
auf unbefestigten
Wegen



vertikal
arbeitende
Werkzeuge



verschiedene
Werkzeuge
erhältlich



stufenlose
Höhenverstellung
der Arbeitstiefe



Winkelverstellung
des Anbaugeräts

Stufenlose Höhen-
verstellung der Arbeits-
tiefe, separat links
und rechts

Stabile Laufräder 260 x 80 mm

Höhenverstellbare, feder-
belastete Schutzbleche

Verschiedene Werkzeuge



Winkelmesser



Hartmetallmeißel



Zopf

Artikelnummer

Beschreibung

UBS
Hydro

UBS
Hydro II

UBS
Alpin II

UBS
Alpin II
Pro



Anbaugeräte
UBS-Line

Mechanische Wildkrautentferner

WE 090 M-U 70



Wildkrautentferner 90 cm Arbeitsbreite

- Ohne Werkzeuge
- Arbeitstiefen stufenlos über 2 Laufräder einstellbar
- Schwingungsarm durch gegenläufige Werkzeuge
- Höhenverstellbare Seitenschutzbleche
- Seitenschutzblech federklappend
- Stufenlose Winkelverstellung



Zubehör für Wildkrautentferner WE 90 M-U 70

WM-SATZ 090



Winkelmessersatz

- Zur Wildkrautbeseitigung auf wasser- gebundenen Flächen



BUES-SATZ 090



Büschelsatz aus Flach- und Welldraht

- Zur Wildkrautbeseitigung auf Pflaster- flächen



MEISSEL-SATZ 090



Meißelsatz mit Hartmetalleinsatz als Werkzeuge

- Zur Wildkrautbeseitigung auf schotterar- tigen, wasser gebundenen Flächen



GIWA-WE 090

Gitterwalze

- Wird zwischen WE und Grundgerät montiert



RABLGW-WE 090

Aufnahmerahmen für Zusatzgewichte

- Zur Aufnahme von bis zu 2 Gewichten
- Empfehlenswert bei besonders hartem Untergrund



BLGW-WE

Belastungsgewicht

- ca. 32 kg Gewicht
- 2 Handgriffe

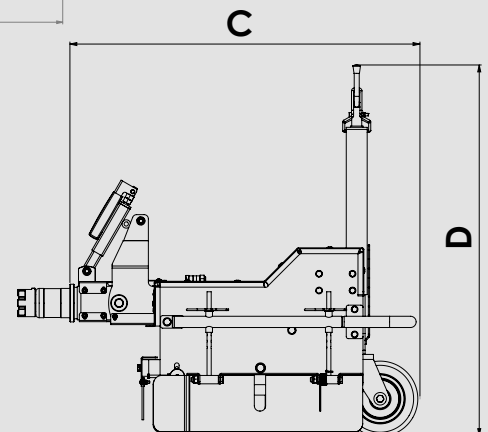
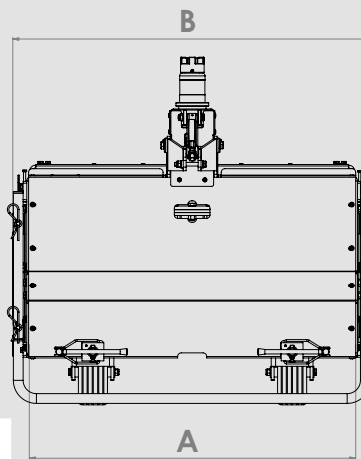

Maße	WE 090 M-U 70
A: Arbeitsbreite [cm]	90
B: Breite [cm]	99
C: Länge [cm]	203
D: Höhe [cm]	89
Gewichte	
Grundgerät [kg]	152

UBS-Line

Wildkrautmesser



Auswechselbare
Dreieckmesser



Höhenverstellbarer
Spritzschutz



Handgriff für
Transportstellung



eingebautes
Stützrad



Artikelnummer	Beschreibung			UBS Hydro	UBS Hydro II	UBS Alpin II	UBS Alpin II Pro
Wildkrautmesser							
WKM 70 ABF 	Wildkrautmesser 70 cm Arbeitsbreite 5 Dreieckmesser, auswechselbar • Verstellbar in 2 Ebenen • Eingebautes Stützrad • Höhenverstellbarer Spritzschutz			✓	✓		
ABF-WKM-KU 70	Anbauflansch passend zur UBS Serie			✓	✓		
Option für Wildkrautmesser							
NETZ-WKM 70	Schleppnetz zum Egalisieren			✓	✓		



Anbaugeräte
UBS-Line

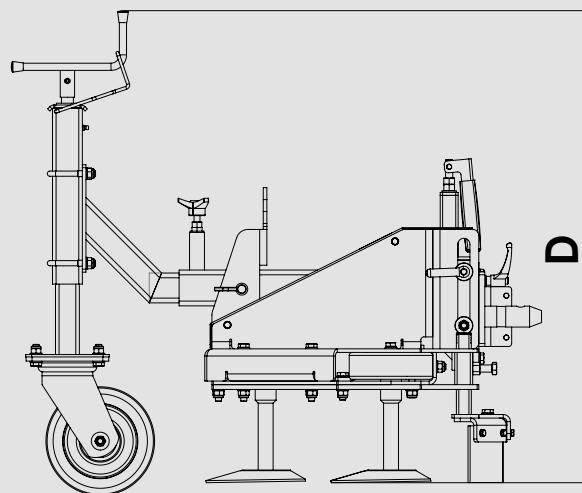
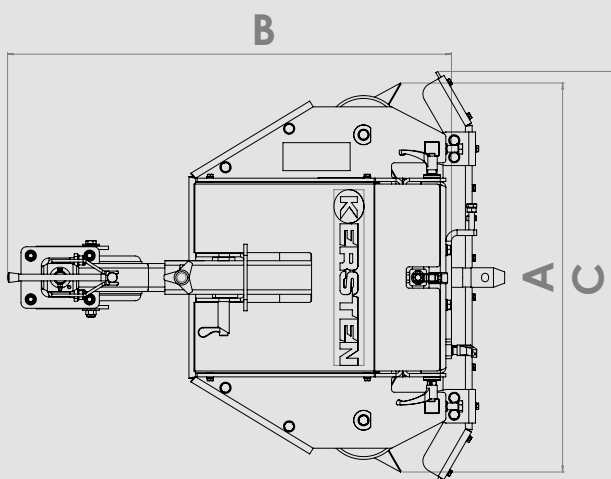

Maße	WKM 70
A: Arbeitsbreite [cm]	70
B: Länge [cm]	79
C: Gesamtbreite [cm]	74
D: Höhe [cm]	79
Gewichte	
Grundgerät [kg]	84

UBS-Line

Thermische Wildkrautentferner



➤ Düsenleiste mit 8 Düsen



➤ Übersichtliche Schaltbox



➤ Deflektorplatte für randnahe Arbeiten durch kontrollierte Abführung der heißen Luft

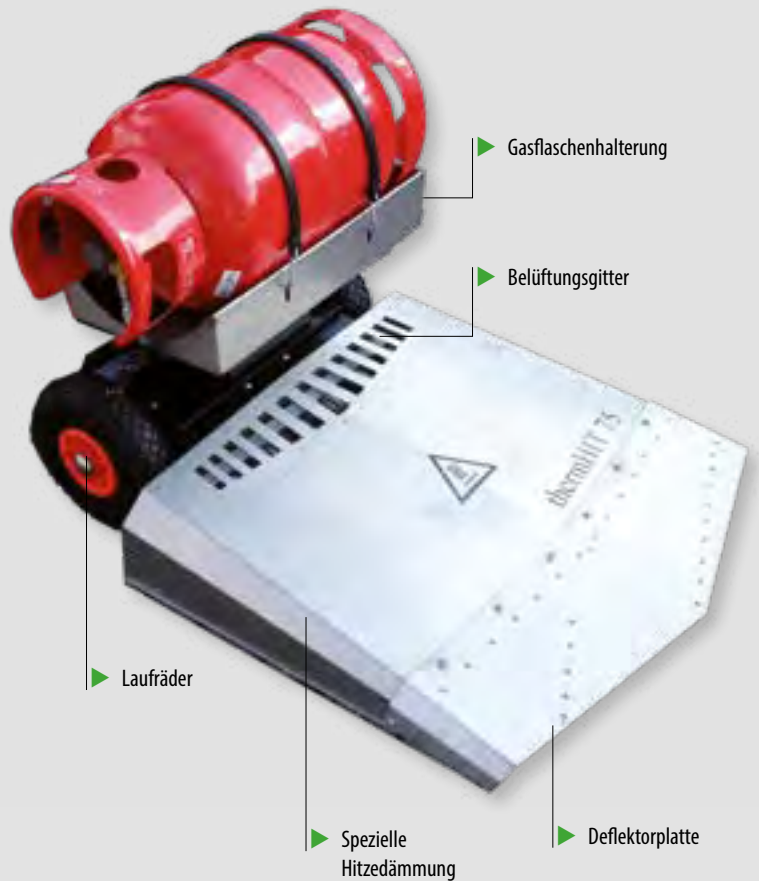

➤ Gasflaschenhalterung

➤ Belüftungsgitter

➤ Laufräder

➤ Spezielle Hitzedämmung

➤ Deflektorplatte



Anbaugeräte
UBS-Line

Für empfindliche Pflasterflächen oder Kies-, Splitt- oder Sandwege ist der thermHit eine weitere umweltschonende Alternative der Wildkrautbeseitigung, die auf Basis von thermischer Technologie dem Wildkraut zu Leibe rückt. Das Prinzip ist einfach: In Verbindung von Heißluft und Infrarotwärme werden die Eiweißstrukturen des Wildkrauts so zerstört, dass die Pflanze abstirbt und nicht mehr nachwächst. Der thermische Wildkrautbrenner wird langsam mit ca. 1-2 km/h über die befallenen Flächen geschoben. Das Arbeiten mit dem thermHit ist absolut ungefährlich, weil die technischen Sicherheitsvorrichtungen eine risikolose Handhabung ermöglichen. Die Arbeitsbreite von 100 cm ermöglicht ein zügiges Arbeiten auch für große

Flächen. Über die am Einachser montierte, übersichtliche Schaltbox wird der thermHit über eine elektronische Zündung mit automatischer Zündüberwachung eingeschaltet und auch wieder ausgeschaltet. Optional kann der thermHit auch mit einer Deflektorplatte ausgestattet werden. Diese erlaubt auch randnahes Arbeiten, der heiße Luftstrom wird zur abgewandten Seite abgeführt. Das Gehäuse ist aus rostfreiem Edelstahl und extrem hitzebeständig. Der thermHit wird zusätzlich mit zwei Laufrädern geführt und darüber ist auch das Befestigungsgehäuse für die Gasflasche montiert. Verwendet werden können handelsübliche Propangasflaschen oder alternativ spezielle Gasflaschen mit LPG-Gas (Zubehör).

Schaltbox-Funktionen

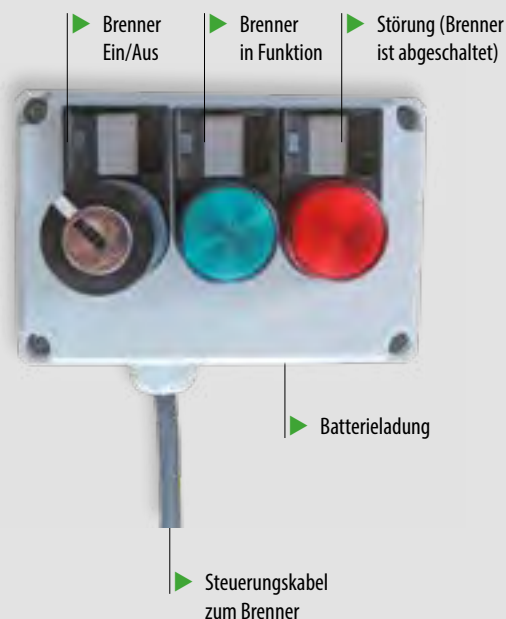

Facts

- **Universell:** Für alle Bereiche, in denen es auf schonende Wildkrautentfernung ankommt
- **Effizient:** Entfernt Wildkraut bis in die Wurzel
- **Umweltfreundlich, schnell und sauber**
- **Mit optionaler Deflektorplatte:** Die linke Seite ist komplett abgeschirmt, somit ist randnahes Arbeiten an Beeten u. ä. möglich. Über die rechte Seite wird ca. 5- 8 cm Heißluft auf die Seite geführt, praktisch für unzugängliche Bereiche, z. B. Bordsteine usw.



Artikelnummer	Beschreibung	UBS Hydro	UBS Hydro II	UBS Alpin II	UBS Alpin II Pro
TWB 100 K 	Hoaf thermHIT 100 M <ul style="list-style-type: none"> Arbeitsbreite 100 cm Zündung: elektrisch Leistung: 110 kW - 5.000m² je Stunde Gasverbrauch: 8 kg / Std. Gewicht: 50 kg 	✓	✓	✓	✓
TWB 100 KD 	Hoaf thermHIT 100 M <ul style="list-style-type: none"> Mit Deflektorplatte Gewicht: 54 kg Weitere Beschreibungen siehe TWB 100 K	✓	✓	✓	✓
Optionen/Zubehör für Thermische Wildkrautentferner					
FL-TWB	Feuerlöscher mit Halterung	✓	✓	✓	✓

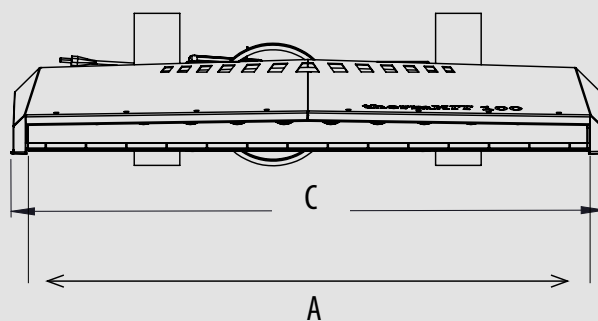
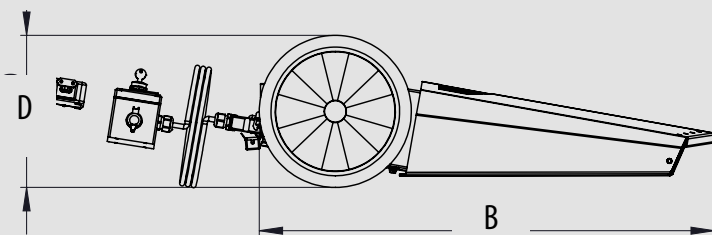

thermHit

Maße	TWB 75 K	TWB 75KD	TWB 100 K	TWB 100 KD
A: Arbeitsbreite [cm]	75	75	100	100
B: Länge [cm]	78	78	78	78
C: Gesamtbreite [cm]	77	77	102	102
D: Höhe/Laufrad [cm]	26	26	26	26
Gewichte				
Grundgerät [kg]	40	44	50	54



Bodenbearbeitung

Kreiselegge

zum Egalisieren und Vorbereiten von Einsaatflächen

- ▶ Arbeitsbreite 75/90/100/125 cm
- ▶ Arbeitstiefe bis 16cm
- ▶ Stufenlos höhenverstellbare Krümelwalze
- ▶ höhenverstellbare Seitenschutzbleche

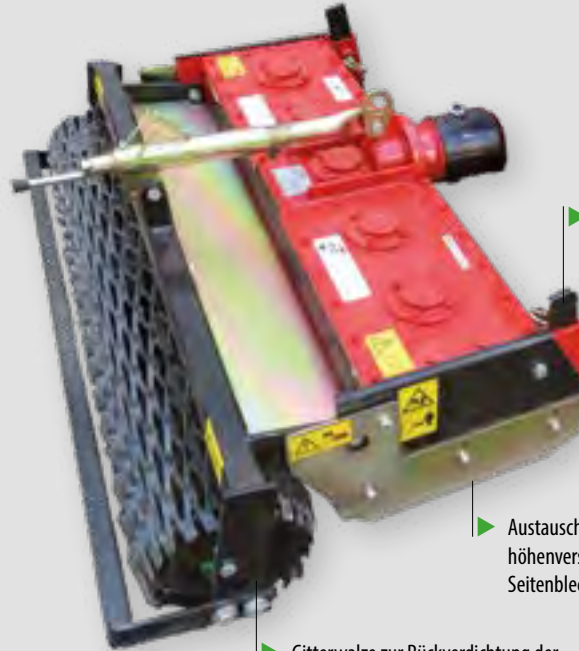

▶ Höhenverstellbares Planierschild

▶ Austauschbare, höhenverstellbare Seitenbleche

▶ Gitterwalze zur Rückverdichtung der Fläche (Alternativ/optional Glattwalze oder Stabwalze)

Maße	KE 075	KE 090	KE 100	KE 125
Arbeitsbreite [cm]	75	90	100	122
Länge [cm]	73	73	73	73
Durchfahrtsbreite [cm]	95	110	120	145
Gewichte				
Grundgerät [kg]	94	110	115	140

Aufsattelsämaschine

In einem Arbeitsgang egalisieren und säen

- ▶ Passend für Kreiselegge
- ▶ Großer Saatgutbehälter
- ▶ Sehr feine Saatgutregulierung
- ▶ Arbeitstiefe bis 16cm



▶ Saatgut Mengenregulierung

▶ Fassungsvermögen 57 Ltr.

▶ Antriebsrad Mischwalze

▶ tiefgezogene Schutzbleche zur Samenflugreduktion

Maße	ASS 090
Breite [cm]	99
Fassungsvermögen [Liter]	57
Gewichte	
Grundgerät [kg]	65

Bodenbearbeitung

Umkehrfräse

Zur Vorbereitung von Einsaatflächen

- ▶ Arbeitsbreiten 70 cm/ 90 cm
- ▶ Walze werkzeuglos seitenschiebbar
- ▶ kompakte Bauweise
- ▶ inklusive Gitterwalze

Maße	UKF 70	UKF 90
Arbeitsbreite [cm]	70	88
Länge [cm]	98	98
Durchfahrtsbreite [cm]	90	108
Gewichte		
Grundgerät [kg]	96	140





Anbaugeräte
UBS-Line

Artikelnummer	Beschreibung			UBS Hydro	UBS Hydro II	UBS Alpin II	UBS Alpin II Pro
Kreiselmäherwerke							
KE 075 M-U 70 	Kreiselege 75 cm Arbeitsbreite <ul style="list-style-type: none"> • Stufenlos höhenverstellbare Krümelwalze • Höhenverstellbare Seitenschutzbleche • Zum Egalisieren und Vorbereiten von Einsaatflächen Empfohlene Einachserbereifung 16 x 6.5 4.00-8 AS				✓		
KE 090 M-U 70	Kreiselege 90 cm Arbeitsbreite Weitere Beschreibungen siehe KE 075 M-U 70				✓	✓	✓
KE 100 M-U 70	Kreiselege 100 cm Arbeitsbreite Weitere Beschreibungen siehe KE 075 M-U 70				✓	✓	✓
KE 125 M-U 70	Kreiselege 125 cm Arbeitsbreite Weitere Beschreibungen siehe KE 075 M-U 70					✓	✓
Option für Kreiselege Aufsattelsämaschine							
ASS 090 	Aufsattelsämaschine Passend für Kreiselege KE 090 M-U 70				✓	✓	✓
Umkehrfräsen							
UKF 70 	Umkehrfräse (ohne Anbauflansch) <ul style="list-style-type: none"> • Arbeitsbreite 70 cm • 5 Scheiben • 10 Messer • Auswechselbare Siebe für verschiedene Bodenarten • Walze werkzeuglos seitenverschiebbar • Optimal auf Einachser-Trägerfahrzeuge abgestimmt • Kompakte Bauweise • Inkl. Gitterwalze Empfohlene Einachserbereifung 16 x 6.5 5.00-10 AS				✓		
UKF 90	Umkehrfräse 90 cm Arbeitsbreite Weitere Beschreibungen siehe UKF 70 ABF				✓ ab Hydro II 16 G-E	✓	✓
Anbauahmen für Umkehrfräsen							
ABF-UKF-UBS	Anbauflansch für UKF 70 und UKF 90				✓	✓	✓

UBS-Line

Laubbläser

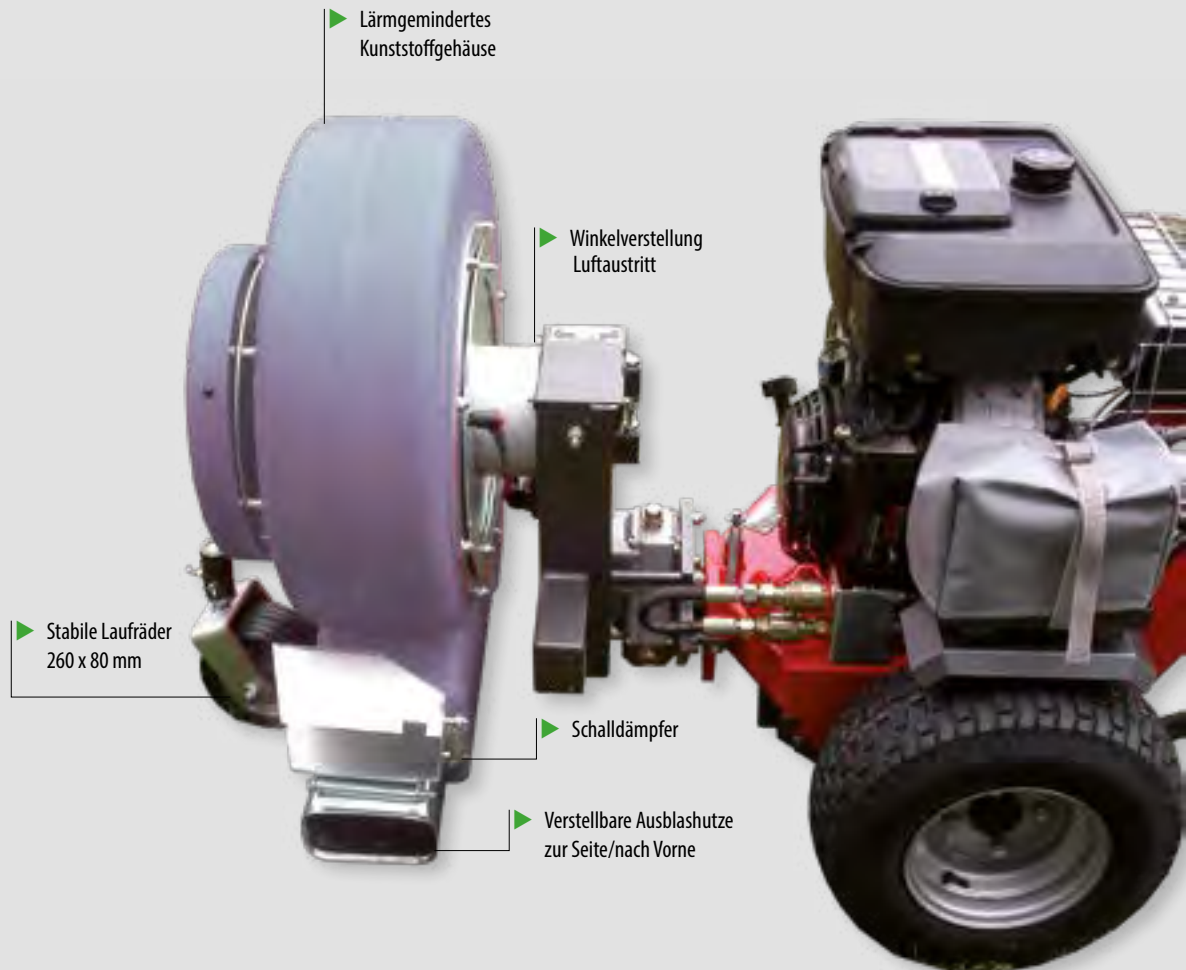

Artikelnummer

Beschreibung

UBS
Hydro

UBS
Hydro II

UBS
Alpin II

UBS
Alpin II
Pro



Anbaugeräte
UBS-Line

Laubblasvorsatz

LBV 5100 M-ABF



Laubblasgerät (ohne Anbauflansch)
Mechanisch angetrieben

- Luftleistung 85 m³/min
- Lärmgeminderte Turbine
- Lüfterrad aus Aluminium
- Turbinengehäuse aus Kunststoff (PE)
- Ausblasreichweite ca. 8 m
- 1 Laufrad 260 x 85 mm

ABF-LBV erforderlich



LBV 6900 M-ABF



Laubblasgerät (ohne Anbauflansch)
Mechanisch angetrieben

- Luftleistung 115 m³/min
- Lärmgeminderte große Turbine
- Lüfterrad aus Aluminium
- Turbinengehäuse aus Kunststoff (PE)
- Ausblasreichweite ca. 12 m
- 1 Laufrad 260 x 85 mm

ABF-LBV erforderlich

✓
Ab
Hydro 16

ABF-LBV-KU 70

Anbauflansch für Laubblasvorsatz passend zu UBS Hydro und Hydro II

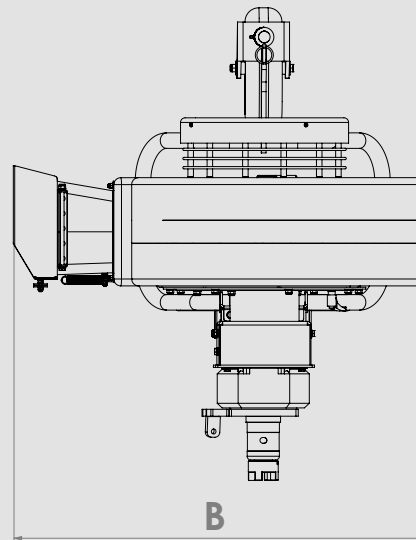
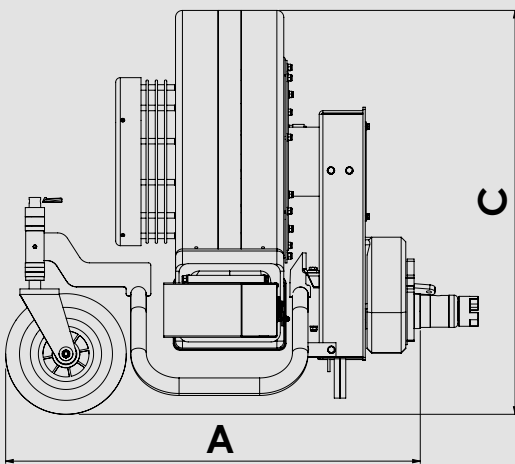

Laubbläser

Maße	LBV 5100 M-ABF	LBV 6900 M-ABF
A: Länge [cm]	88	93
B: Breite [cm]	110	110
C: Höhe [cm]	96	96
Gewichte		
Anbaugerät [kg]	81	85

Einzweckgerät Mähen

Rough Cutter



▼
Axialkolbenpumpe



▼
Rastknopf für
Seitenverstellung des
Handholms links/rechts
30 Grad



▼
Werkzeuglose
Handholmverstellung



▼
Regelpatrone zum
Freischalten des Fahrtriebs



▶ Feststellbremse

▶ Hydraulische Radmotoren

▶ Zurrösen

▶ verstärkter
Keilriemenantrieb

▶ Anfahr-
schutz

▶ Geschäumte
Laufräder
260 x 80 mm



Mähen
und Mulchen

Der RoughCutter ist der universelle Schlegelmulcher für große Flächenleistung. Ob Steilhänge an Straßen oder Deichen bis zu 58% Steigung sind für ihn kein Problem. Durch die aufeinander abgestimmte Konstruktion **Einachsergehäuse – Antriebseinheit – Schlegelmähwerk** ist der RoughCutter nahezu unverwundlich und optimal ausbalanciert. Durch die speziell angeordneten Schlegelpaare sind auch Fremdkörper wie kleine Steine oder Abfall kein Problem. Darüber hinaus wird das Schnittgut sehr klein zerkleinert, was zu einem sauberen Schnittbild führt. Das Mähgut muss nicht mühsam aufgesammelt werden, da es schnell verrottet. Für empfindliche Flächen stehen auch Feinschlegelwerkzeuge zur Auswahl. Gesteuert wird der RoughCutter über ein

übersichtliches und selbsterklärendes Bedienpanel. Der Handholm kann nach links oder rechts bis zu 30 Grad geschwenkt werden, was bei Arbeiten am Hang das Mähen erheblich erleichtert. Für besonders schweres Gelände sind neben der Ackerstollenbereifung auch Gitterräder oder Zwillingräder erhältlich. Die serienmäßige Zero-Turn Lenkung ermöglicht ein Wenden um 360 Grad auf dem Punkt. Lieferbar ist der RoughCutter in drei Arbeitsbreiten mit jeweils daran angepassten Antriebsmotoren. Ein optionaler Zyklon Luftfilter verhindert, dass umherfliegende Pollen den Luftfilter vorzeitig verstopfen. Alternativ zu den vorderen Laufrädern ist auch eine hinten liegende Laufrolle erhältlich.

Übersichtliches Bedienpanel

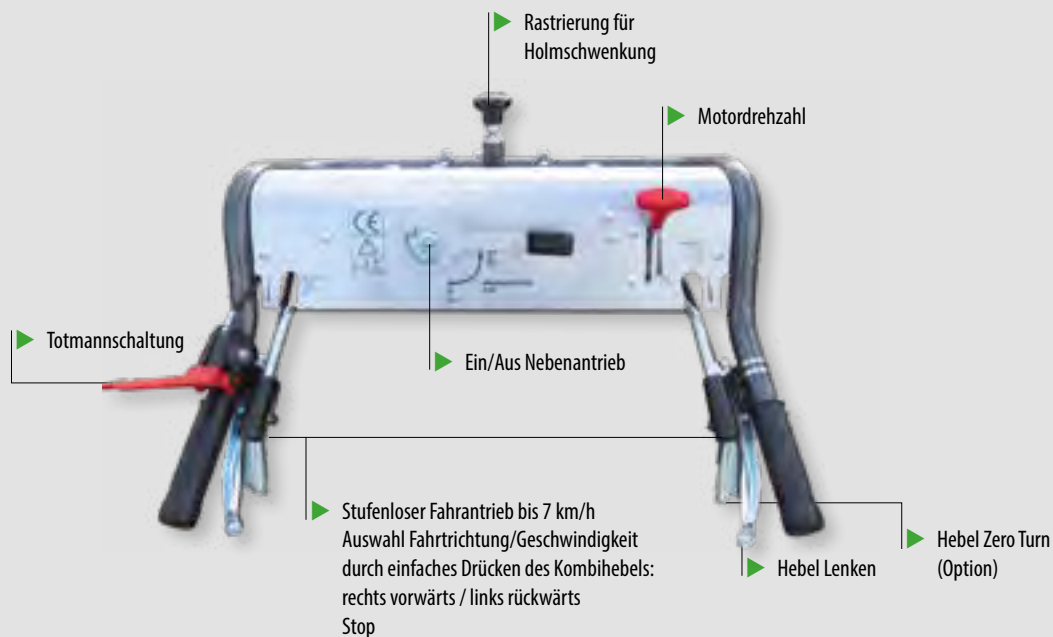

Zero-Turn-Lenkung (Option)



Bewältigt Steigungen bis zu 58%



Höhen- und seitenverstellbarer Handholm

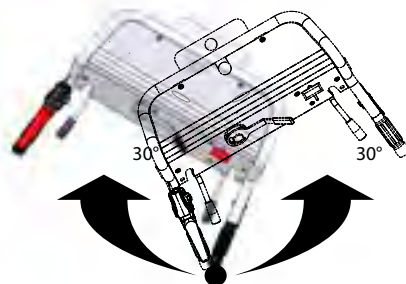

RoughCutter

Maße	RCH 1365 4.00-8 Ackerstolle	RCH 1680 5.00-10 Ackerstolle	RCH 1680 Zwillingsbereifung 4.00-8 Ackerstolle	RCH 1680 Zwillingsbereifung 5.00-10 Ackerstolle	RCH 18100 18 x 9.50- 8 Ackerstolle	RCH 18100 Zwillingsbereifung 18 x 9.50- 8 Ackerstolle
A: Arbeitsbreite [cm]	65	80	80	80	100	100
B: Breite [cm]	94	109	109	109	129	129
C: Länge [cm]	240	240	240	240	240	240
D: Höhe [cm]	125	125	125	125	125	125
Gewichte						
Grundgerät [kg]	265	281	281	90	305	305

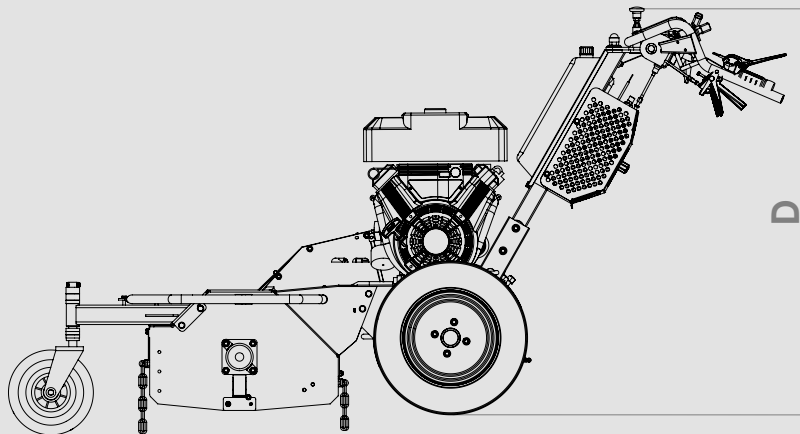
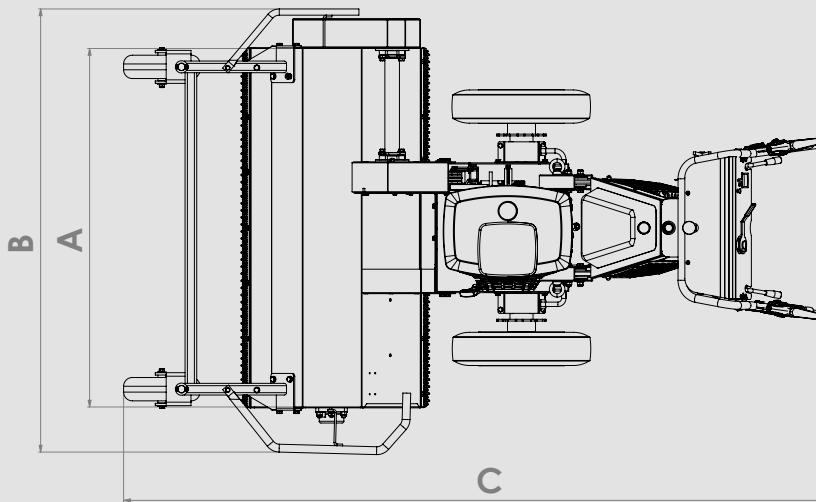



Mähen
und Mulchen

Artikelnummer

Beschreibung

RCH 1365 G



RoughCutter RCH 1365 G

- Honda Industrie-Benzinmotor 8,7 kW (11,7 PS) Nettoleistung
- Bis 20° (36%) Hangtauglichkeit
- Ölabschaltautomatik
- Axialkolbenpumpe und 2 Radmotoren
- Stufenlos verstellbarer hydrostatischer Fahrtrieb
- Vorwärts / rückwärts 0-6 km/h
- Hydro-Pro Lenkung - Zero-Turn -
- Schwingungsgedämpfter und höhenverstellbarer Führungsholm
- Bedienkonsole werkzeuglos höhenverstellbar
- Hohlkammerlaufräder vorne 260x85 mm
- Schritthöhe 4-fach verstellbar
- Betriebsstundenzähler
- Inklusive Radsatz 4.00-10 Ackerstolle 4 PR

Ohne Schnittwerkzeuge

RCH 1680 G-E



RoughCutter RCH 1680 G-E

- 11,8 kW (16 PS) B & S Vanguard -2-Zyl.-Benzinmotor
- Mit Elektrostart
- Bis 30° (58%) Hangtauglichkeit
- Öldruckschalter
- Axialkolbenpumpe und 2 Radmotoren
- Stufenlos verstellbarer hydrostatischer Fahrtrieb
- Vorwärts / rückwärts 0-6 km/h
- Hydro-Pro Lenkung - Zero-Turn -
- Schwingungsgedämpfter und höhenverstellbarer Führungsholm
- Bedienkonsole werkzeuglos höhen- und seitenverstellbar
- Mechanische Feststellbremse
- Hohlkammerlaufräder vorne 260x85 mm
- Schritthöhe 4-fach verstellbar
- Betriebsstundenzähler
- Inklusive Radsatz 5.00-10 Ackerstolle 4 PR

Ohne Schnittwerkzeuge

RCH 18100 G-E



RoughCutter RCH 18100 G-E

- 13,4 kW (18 PS) B & S Vanguard -2-Zyl.-Benzinmotor
- Elektrostart
- Bis 30° (58%) Hangtauglichkeit
- Öldruckschalter
- Axialkolbenpumpe und 2 Radmotoren
- Stufenlos verstellbarer hydrostatischer Fahrtrieb
- Vorwärts / rückwärts 0-6 km/h
- Hydro-Pro Lenkung - Zero-Turn -
- Schwingungsgedämpfter und höhenverstellbarer Führungsholm
- Bedienkonsole werkzeuglos höhen- und seitenverstellbar
- Mechanische Feststellbremse
- Hohlkammerlaufräder vorne 260x85 mm
- Schritthöhe 4-fach verstellbar
- Betriebsstundenzähler

Ohne Radsatz

Ohne Schnittwerkzeuge

Zubehör RoughCutter

Beschreibung **Passend für Schlegelmäher** **RCH 1365** **RCH 1680** **RCH 18100**
65 cm Arbeitsbreite **80 cm Arbeitsbreite** **100 cm Arbeitsbreite**

Schlegelsätze/Zubehör

Laufrolle hinten (Artikel nur erhältlich in Verbindung mit einem neuen Schlegelmäher) 	Art.-Nr.	LFRH 065	LFRH 080	LFRH 100

Grobschnittschlegelsatz (Artikel nur erhältlich in Verbindung mit einem neuen Schlegelmäher) 	Art.-Nr.	GROBSCHLE-SATZ 065	GROBSCHLE-SATZ 080	GROBSCHLE-SATZ 100

Feinschnittschlegelsatz (Artikel nur erhältlich in Verbindung mit einem neuen Schlegelmäher) 	Art.-Nr.	FEINSCHLE-SATZ 065	FEINSCHLE-SATZ 080	FEINSCHLE-SATZ 100

Zubehör

Handschutz	Art.-Nr.	HANDS-PRO

Zyklon Luftfilter	Art.-Nr.	SF-B&S-MP

Zubehör RoughCutter

Beschreibung

Passend für Schlegelmäher

RCH 18100
100 cm Arbeitsbreite



Mähen
und Mulchen

Radsätze

Radsatz 18x9.50-8 Ackerstolle 4 PR



Art.-Nr.

S1326

Giterradsatz für Rad 18x9.50-8



Art.-Nr.

S1356

Radsatz 5.00x10 Ackerstolle 4 PR



Art.-Nr.

S1324

Erweiterung Zwillingradsatz 5.00-10 AS 4 PR
• Schnellwechsellvorrichtung für Außenrad



Art.-Nr.

S1325



Der funkgesteuerte Sichelmulcher Mähraupe *HyCut*

Echter Hybridantrieb

Durch ein serielles (echtes) Hybridsystem mit Akku-Paket ist die Verbrennungsmotor-Generatoreinheit von sämtlichen Verbrauchern entkoppelt. Dadurch ergeben sich zum einen ein volles Leistungspotenzial, zum anderen enorme Einsparungen beim Benzinverbrauch bei allen Antriebseinheiten, was sehr umweltfreundlich ist. Durch dieses echte Hybridsystem ist zu jeder Zeit die Kraftentfaltung zu 100 % gewährleistet, da der Fahrtrieb und das Schneidwerk über die geladenen Akkus gespeist werden.

Präzise Funksteuerung

Die Funksteuerung der HyCut von Kersten ist intuitiv und benutzerfreundlich, dabei leicht im Gewicht. Die Bedienung ist einfach zu erlernen. Die 2-Hebel-Steuerung ermöglicht, wie bei einem ferngesteuerten Auto, die intuitive Steuerung der Fernbedienung, ohne dabei den Blick von der Mähraupe abwenden zu müssen. Durch die Funktion Speed Control lässt sich die Geschwindigkeit stufenlos und spielend leicht an die Arbeitsbedingungen anpassen. Falls das Mähgut an einigen Stellen zu hoch oder zu dicht steht, verhindert das intelligente Lastmanagement eine Verstopfung des Mähwerkes, indem die Fahrgeschwindigkeit automatisch reduziert wird und sich bei kleiner

werdender Last automatisch wieder steigert. Bei wieder normalen Verhältnissen geht die Geschwindigkeit auf das vorher eingestellte Maß zurück.

142 % Hangtauglichkeit

Die innovative Elektronik sorgt für eine präzise Steuerung. Der Verbrennungsmotor ist speziell für Hangtauglichkeit gerüstet, das bedeutet, er stellt in jeder Position permanente Leistung bereit. Die Mähraupe ist auf eine ausgewogene Gewichtsbalance der Aggregate für Hanglagen optimiert. Dadurch erreicht die Mähraupe am Hang maximale Haftung und es kommt zu keinem Leistungsabfall. Weil keine Wendemanöver nötig sind, wird die Grasnarbe nicht zerstört, da das Gerät bei mäßiger Lenkkorrektur gleichermaßen vorwärts und rückwärts mäht, außerdem wird die Flächenleistung enorm gesteigert.





- ▶ Echtes Hybridsystem: 2 x 3 kW Elektromotoren für das Kettenfahrwerk, 1x 10 kW Elektromotor für das Mähdeck, 48V 35Ah Pufferbatterie. Die Maschine kann fahren, ohne dass der Verbrennungsmotor läuft, insbesondere zur Rückführung aus dem Arbeitsbereich, z. B. wenn der Benzintank leer ist oder bei Einfahrt in Gebäude oder Lieferwagen für den Transport usw.
- ▶ 23 PS B&S Vanguard-Motor, nur um den Generator anzutreiben; modifiziert für Steigungen bis $55^\circ = 142\%$
- ▶ 25 ltr. abnehmbarer Benzintank (aus dem Marinebereich, verliert beim Wechseln kein Benzin)
- ▶ Mähen in beide Fahrrichtungen wechselseitig, vermeiden Wendemanöver an Hängen, erhöht die Flächenleistung und verringert Schäden am Boden.
- ▶ Mähdeck mit 2 Spindeln mit je 2 oder 4 massiven Messern pro Spindel; verschiedene Klingen möglich.
- ▶ Schnittbreite 1150 mm, Schnitthöhe 25-155 mm, 50-180 mm oder 80-210 mm (je nach Klingentyp)
- ▶ Fahr- und Mähgeschwindigkeit 0-7 km/h (vorwärts/rückwärts)
- ▶ Speed Control zum Einstellen der Fahr- und Mähgeschwindigkeit auf der Fernbedienung von 0-100%
- ▶ Lastmanagementsystem: Wenn das Mähdeck überlastet wird, wird die Fahrgeschwindigkeit automatisch verringert, um das Mähdeck zu entlasten. Mit Entspannung der Leistung wird die eingestellte Fahrgeschwindigkeit wieder aufgenommen. Besseres, gleichmäßigeres Schnittergebnis und geringerer Kraftstoffverbrauch.
- ▶ Gummiketten in 150 mm Breite.
- ▶ Einfaches und werkzeugloses Kettenspannsystem, extrem stabile Kettenführung.
- ▶ Sicherheitsbremsen, damit die Maschine an steilen Hängen sicher steht, wenn sie nicht gefahren wird oder im Notfall.
- ▶ Arbeitsscheinwerfer in beide Richtungen.
- ▶ Echte Hebe- und Zurrpunkte.
- ▶ Gewicht 685 kg; extrem niedriger Schwerpunkt ca. 400 mm über dem Boden; Maschine bewältigt Steigungen bis zu $55^\circ = 142\%$
- ▶ Sehr intuitive Fernbedienung; Reichweite bis zu 300 Meter je nach Umgebung.
- ▶ Alle Einstellungen per Fernbedienung: Fahren / Lenken, Motorstart/-stopp, Mähdeck ein/aus, Schnitthöhe, Trimmen des Fahrwerkes, Geschwindigkeitsbegrenzung, Hupe, Arbeitsscheinwerfer, Not-Aus, Reset.
- ▶ Fernbedienung mit Neigungssensor: Wenn der Bediener stolpert oder fällt, bzw. die Fernbedienung mehr als 45° geneigt ist, stoppt die Maschine.
- ▶ Fernbedienung mit austauschbarem Akku; 2 Wechselakkus Standard.
- ▶ Not-Aus auf Maschine und Fernbedienung.
- ▶ Option Service-Link zu Diagnosezentrum: Datenlogging aller wichtigen Daten wie Temperaturen, Stromflüsse, Spannungen, Drehzahlen etc., GPS-Tracking.
- ▶ Fernwartung (Option)



Mähraupe im Einsatz - gleich ansehen:
Kersten YouTube-Kanal



Einzweckgerät Mähen

Mähraupe *HyCut*



▶ Elektrofahrantrieb mit Sicherheitsbremse, immer 100% Kraft am Antrieb

▶ Werkzeugloser Kettenspanner



▶ Wendelüfter zur Kühlung des Generators



▶ Zentrale Schaltbox des Kabelbaums, ermöglicht eine schnelle und zielgerichtete Fehleranalyse



▶ Elektrischer Mähwerksantrieb mit Lastmanagement

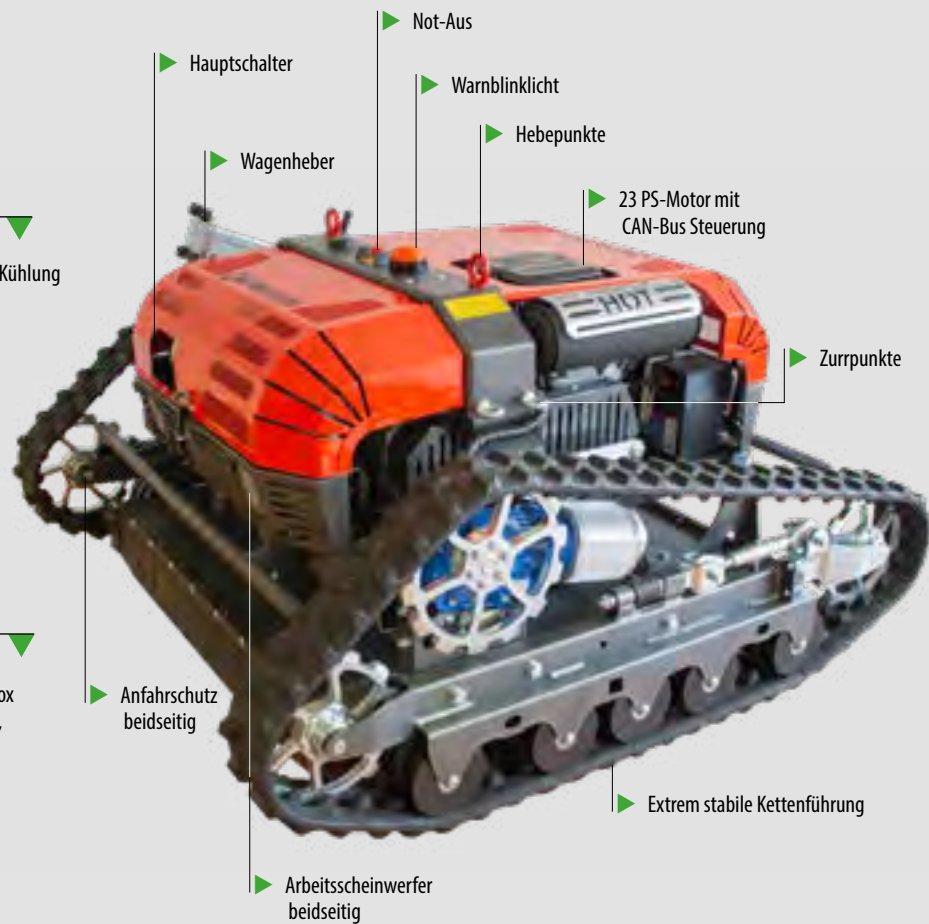



Mähen
und Mulchen

Übersichtliche Fernbedienung

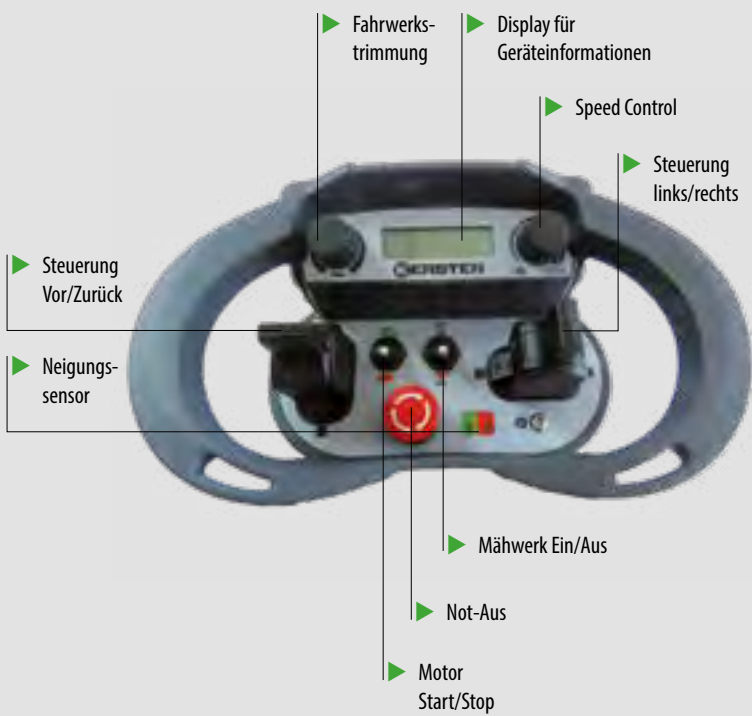

Hybrid-Pufferbatterie mit Batteriemanagementsystem



Wagenheber zum einfachen aufziehen der Kette

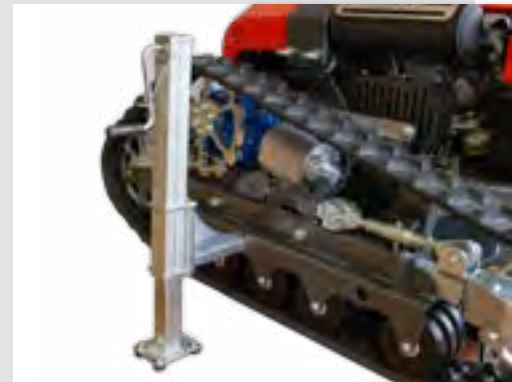

Sichelmähwerk mit Mähgut-Leitblech, verschiedene Pendelmessertypen montierbar



Wechseltanksystem aus dem Marinebereich



Mähraupe HyCut

Maße

HyCut

A: Arbeitsbreite [cm]	115
B: Breite [cm]	150
C: Länge [cm]	160
D: Höhe [cm]	89
Gewicht kg	
Grundgerät [kg]	685

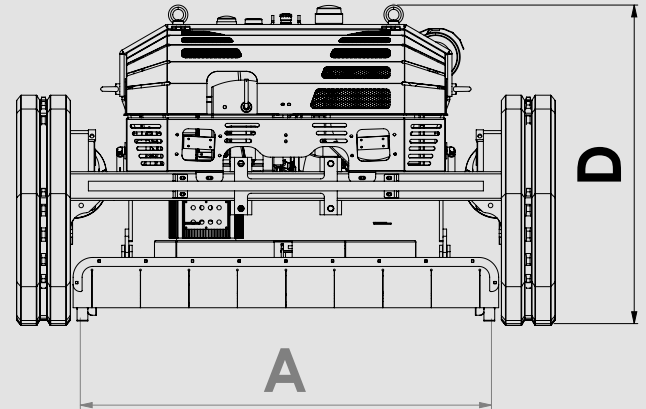
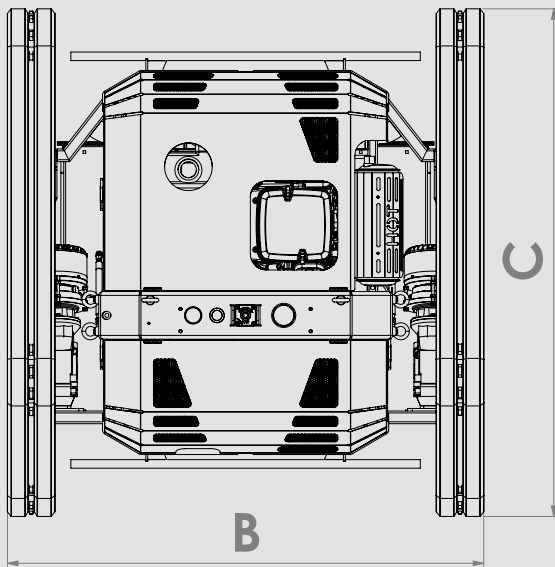

Verschiedene Messerklingen

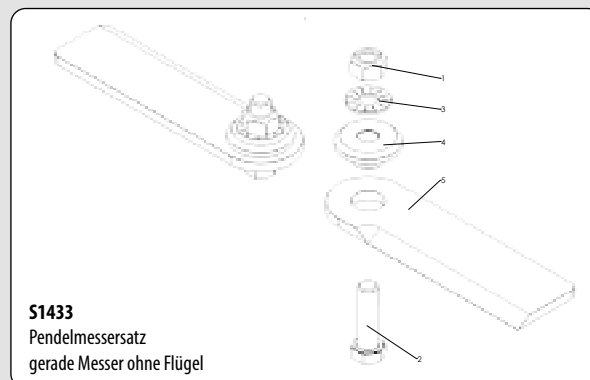
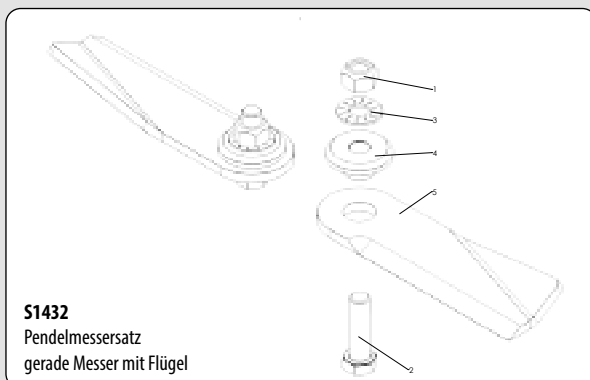
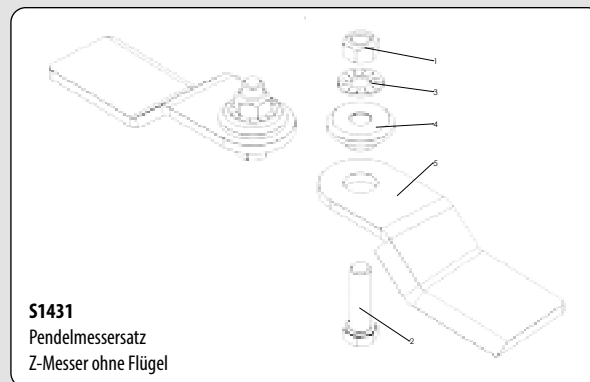
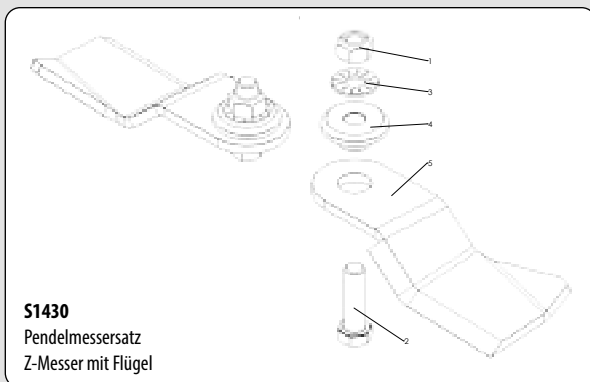



Mähen
und Mulchen

Artikelnummer

Beschreibung

S1000



Mähraupe HyCut

Funkgesteuerter Sichelmulcher mit echtem Hybridantrieb

Technische Daten

Gewicht

685 kg

Mähbreite

1150 mm (2 Spindeln mit je 4 schweren fliegenden Pendelmessern, ab Werk mit Pendelmessersatz S1430 + S1431 ausgestattet)

Schnitthöhe

Stufenlos 25-155 mm/50-180 mm/80-210 mm

Geschwindigkeit

0-7 km/h (vorwärts/rückwärts)

Geräuschpegel

53,4 dB mit elektrischem Fahrtrieb, 78,6 dB im Mähbetrieb

Ketten

Gummi, 150 mm breit

Verbrennungsmotor

17,3 kW (23 PS) B&S Benzinmotor, Abgasnorm EU Stage 5 Start/Stop über Fernbedienung

Elektromotoren

Mähdeckmotor 10,0 kW/48 V, Fahrtrieb 2 x 3 kW/48 V

Akkus

Hybrid: 35 Ah/48V, Steuerung: 22 Ah/12V

Fahrtrieb

2 Getriebemotoren, luftgekühlt

Sicherheit

Not-Aus an Maschine und Fernbedienung, Orange Blitz-Warnleuchte an Maschine, Batterietrennung per Hauptschalter am Gerät

Fernbedienung/Handset



- Steuerung Ein/Aus
- Steuerung links/rechts
- Not-Aus
- Motor Start/Stop
- Mähwerk ein/aus
- Reichweite bis 300 Meter (Sichtweite)
- Wechselakkus
- Funkfrequenz 2,4GHz
- Fahrwerkstrimmung
- Display
- Speed Control
- Automatische Neigungsüberwachung

Optionen

S1299

Schultergurt

für Fernbedienung HyCut/FRC7

S1106



Überrollkäfig ROPS HyCut/FRC7

Überrollkäfig zum Schutz der Maschine bei Überschlägen
Gewicht ca. 18 kg

S1077

Batterieladegerät HyCut/FRC7

- 48 V; 6A
- inkl. Kabelsatz

S1430

Pendelmessersatz Z-Messer mit Flügel

S1431

Pendelmessersatz Z-Messer ohne Flügel

S1432

Pendelmessersatz gerade Messer mit Flügel

S1433

Pendelmessersatz gerade Messer ohne Flügel

Einzweckgerät Bodenbearbeitung

Boden- und Umkehrfräsen

Serie HF 600/700



Hydraulikpumpe



Hydraulikölfilter

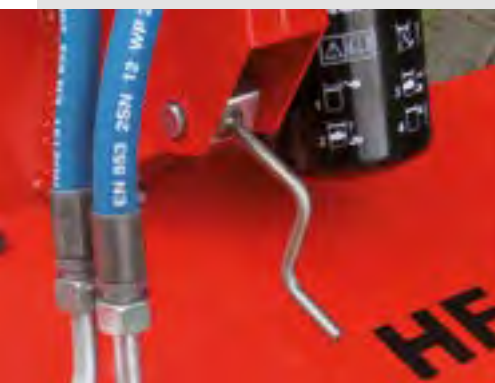

Kurbel zur Verstellung der Arbeitshöhen



Hydraulikventil für alle Funktionen

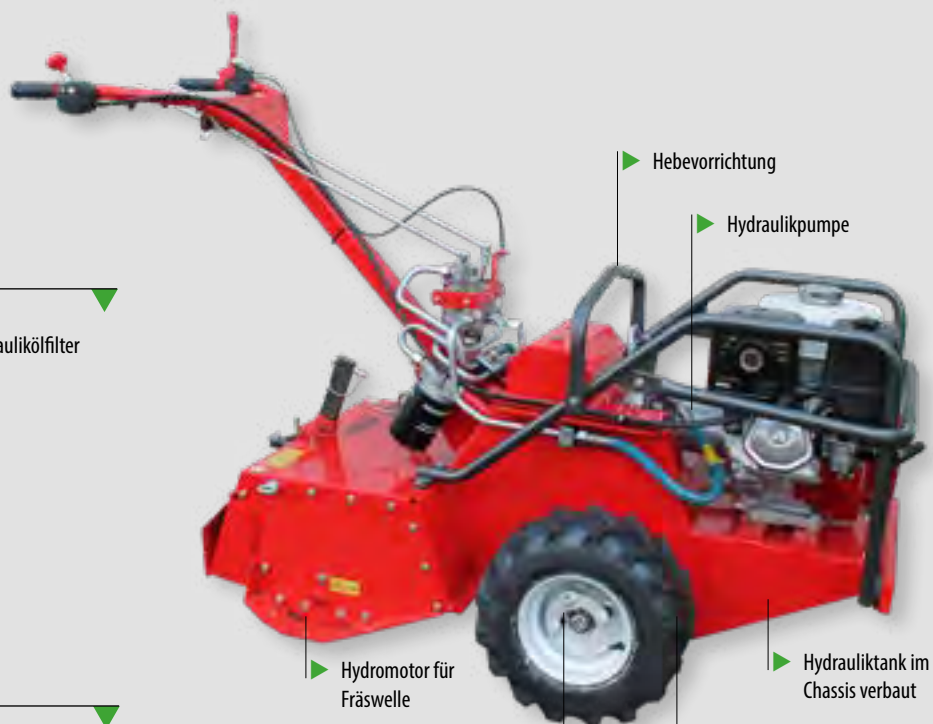

Hebevorrichtung

Hydraulikpumpe

Hydromotor für Fräswelle

Hydrauliktank im Chassis verbaut

Hydrostatischer Fahrtrieb

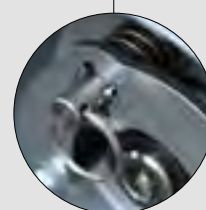

Einfache Entkopplung für freilaufende Räder

Messer HF 600/HF 700

Messer HF 700 DUO



Messerschneide einseitig



Messerschneide beidseitig

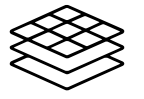

Bodenbearbeitung

Serie HF 700 Duo



▶ geschützter Ölmotor



Übersichtliches Bedienpanel

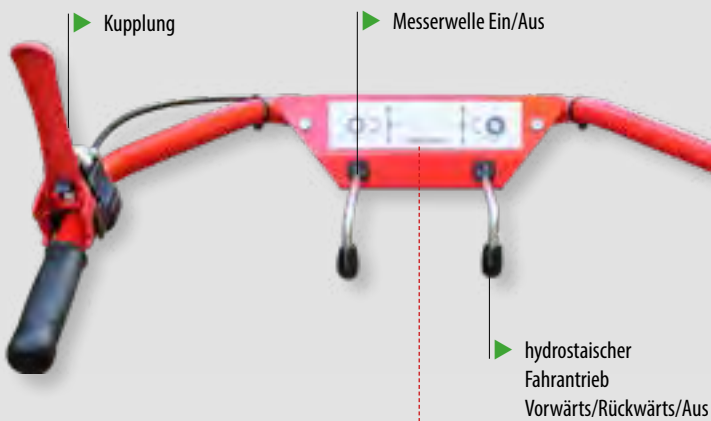

▶ Schauglas Hydrauliktank



▶ Fräswelle

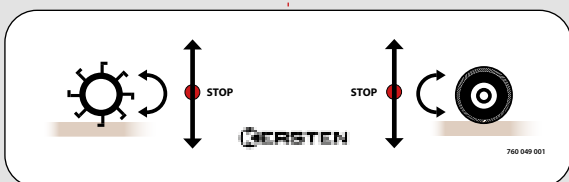

Boden- und Umkehrfräsen

Maße	HF 600 G	HF 700 G	HF 700 DUO G
A: Arbeitsbreite [cm]	60	70	70
B: Breite [cm]	75	85	85
C: Länge [cm]	203	203	203
D: Höhe [cm]	101	101	101
Belastungsgewichte	0-4 Stück	0-4 Stück	0-4 Stück
Gewichte			
Grundgerät [kg]	259	276	298

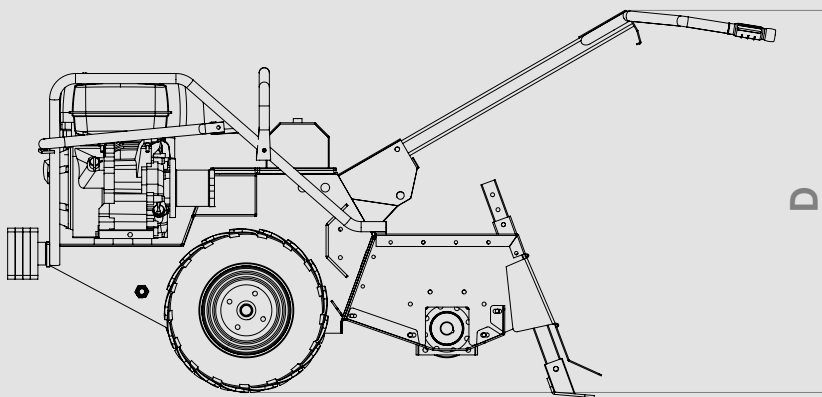
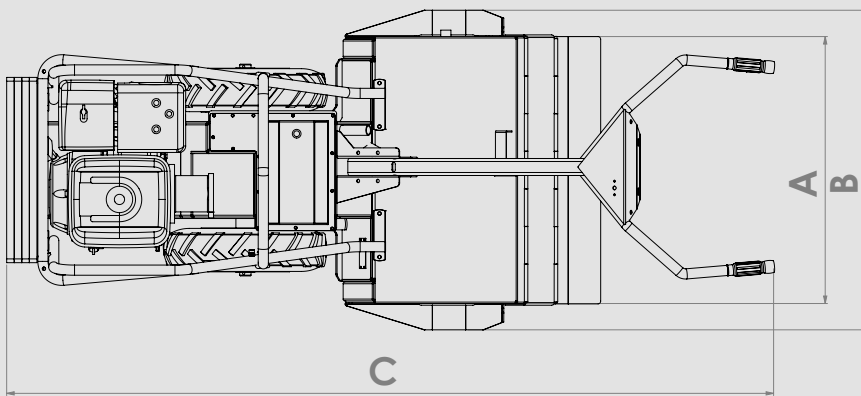



Boden-
bearbeitung

Artikelnummer

Beschreibung

Boden- und Umkehrfräsen

HF 600 G



Bodenfräse HF 600 G

- Honda Industrie-Benzinmotor
8,7 kW (11,7 PS) Nettoleistung
- Vollhydraulische Bodenfräse
- Inkl. Radsatz 16x6.50-8 Ackerstolle 4 PR
- Hydraulischer Fahrtrieb vor- und rückwärts 0-3,5 km/h
- Fräswellendurchmesser 40 cm
- Links- und rechtsdrehende Fräswelle
- Höhenverstellbarer Bremsporn
- Überlastsicherung für Fräse und Fahrtrieb
- Totmannschaltung
- Höhenverstellbarer Führungsholm
- Umlaufender Rammschutz mit Kranverladeöse
- einfacher Freilauf der Antriebsachse

HF 700 G



Bodenfräse HF 700 G

- 11,8 kW (16PS) B&S 2-Zyl.-Vanguard-
4-Takt-Benzinmotor
- Weitere Beschreibung Art.: HF 600 G

HF 700 DUO-G



Umkehrbodenfräse HF 700 DUO-G

- 11,8 kW (16PS) B&S 2-Zyl.-Vanguard-4-Takt-Benzinmotor
- Vollhydraulische Umkehrfräse
- Inklusive Radsatz 16x6.50-8 Ackerstolle 4 PR
- Hydraulische Fahrtrieb vor- und rückwärts 0-3,5 km/h
- Fräswellendurchmesser 40 cm
- Links- und rechtsdrehende Fräswelle
- Duo-Fräsmesser für beide Drehrichtungen
- Überlastsicherung für Fräse und Fahrtrieb
- Hydraulische Totmannschaltung
- Höhenverstellbarer Führungsholm
- Umlaufender Rammschutz mit Kranverladeöse
- Hintere Gitterwalze mit Abstreifer
- Arbeitstiefe einstellbar
- einfacher Freilauf der Antriebsachse

Optionen

BLGW-HF
Option für HF 700 DUO

Belastungsgewicht

- für HF 700 DUO mindestens 1 Belastungsgewicht
empfohlen
- ca. 20 kg Gewicht
 - Handgriff
 - Weiteres Gewicht anschraubbar

Einzweckgerät Bodenbearbeitung

Rasenbaumaschine



Vibrationsgedämpfter Motor für ermüdungsfreies Arbeiten. Hand-Arm-Vibration weniger als 2,5 m/s²



Einstellung Arbeitstiefe Igelwalze



Saatgutrinne zum Einstellen der Saatgutmenge



Höhenverstellung Handholm und Saatmengenregler

Große Füllkammer für Saatgut



innenliegender Antriebsmotor (Allwalzenantrieb)

Gitterwalze



Boden-
bearbeitung

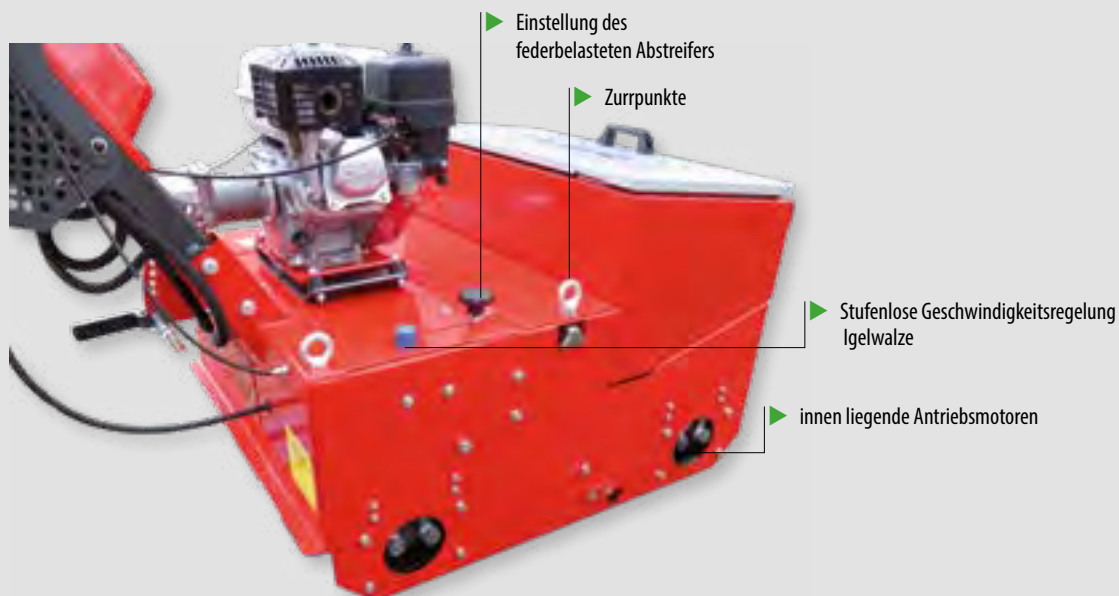

Übersichtliches Bedienpanel

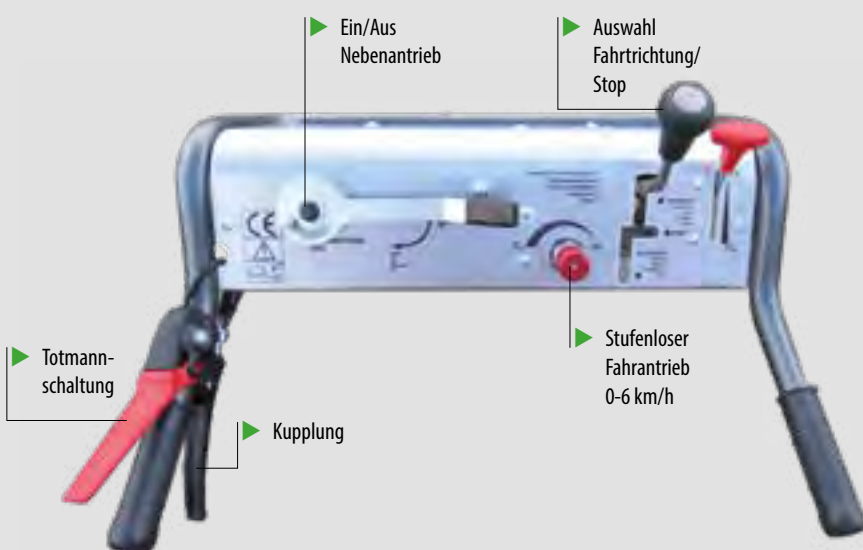

▼
Mischwalze



▼
Stufenlose Geschwindigkeitsregelung der Igelwalze



▼
Hydraulikpumpe



Bremssenventil (BSV)

Ein wichtiges Komfortelement ist das von Kersten, speziell für Einachser entwickelte, sogenannte Bremsenventil (BSV). Diese Einrichtung steuert die gleichbleibende Geschwindigkeit auf abschüssigem Gelände, ob Auf- oder Abstieg. Denn durch das Eigengewicht des Einachsers könnte sich die eingestellte Fahrgeschwindigkeit mehr oder weniger erhöhen oder auch verringern. Das wiederum führt eventuell zum lästigen Nachjustieren, damit verbunden auch zu unterschiedlichen Ergebnissen der Arealpflegemaßnahme.

Rasenbaumaschine Seedomat



Einstellung Arbeitstiefe Igelwalze



Stufenlose Geschwindigkeitsregelung der Igelwalze



Saatgutrinne zum Einstellen der Saatgutmenge



Höhenverstellung Handholm und Saatmengenregler

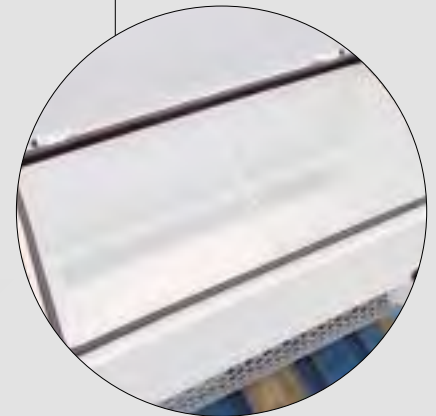

Große Füllkammer für Saatgut



E-Motor PU2710E
max. Leistung: 3,47 kW / 4,72 PS

innenliegender Antriebsmotor (Allwalzenantrieb)

Gitterwalze

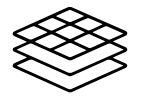

Boden-
bearbeitung

Die E-Rasenbaumaschine ist mit einem leistungsstarken EGO-Motor ausgestattet. Der Motor bietet eine stufenlose Drehzahlverstellung (1200 - 3600 rpm) und verfügt über eine maximale Leistung von 3,47 kW / 4,72 PS. Der Allwalzantrieb sorgt für rasche Ergebnisse bei der Bodenbearbeitung. Die Gitterwalze dient zur Egalisierung von leichten Unebenheiten, während die hintere Andruckwalze mit Abstreifer für einen glatten Untergrund sorgt.

Der Elektromotor ist mit sämtlichen EGO 56V Batterien kompatibel und bietet zwei Batteriefächer, die derzeit maximal Akkus mit einer Kapazität von 12 AH, also insgesamt 1344 Wh, aufnehmen können. Der Motor lässt sich unkompliziert per Knopfdruck aktivieren, während der Antrieb über einen Bowdenzug gestartet und gestoppt werden kann.



Übersichtliches Bedienpanel



(BSV) Bremsenventil

Ein wichtiges Komfortelement ist das von Kersten, speziell für Einachsler entwickelte, sogenannte Bremsenventil (BSV). Diese Einrichtung steuert die gleichbleibende Geschwindigkeit auf abschüssigem Gelände, ob Auf- oder Abstieg. Denn durch das Eigengewicht des Einachsers könnte sich die eingestellte Fahrgeschwindigkeit mehr oder weniger erhöhen oder auch verringern. Das wiederum führt eventuell zum lästigen Nachjustieren, damit verbunden auch zu unterschiedlichen Ergebnissen der Arealpflegemaßnahme.

Rasenbaumaschinen

Maße	RB 500	RB 700	RB 1000	RB 500E
A: Arbeitsbreite [cm]	50	70	100	50
B: Breite [cm]	62	82	112	62
C: Länge [cm]	178	178	178	178
D: Höhe [cm]	121	121	121	121
Gewichte				
Grundgerät [kg]	270	290	320	270

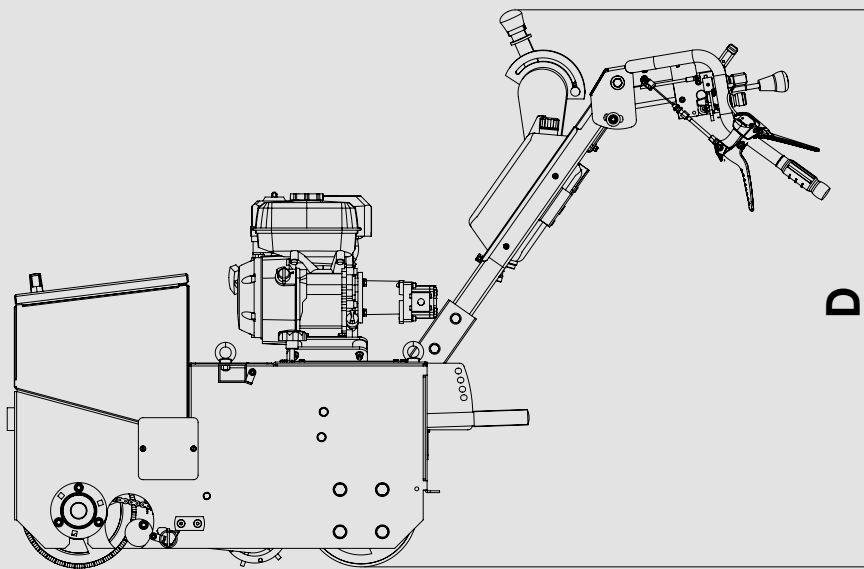
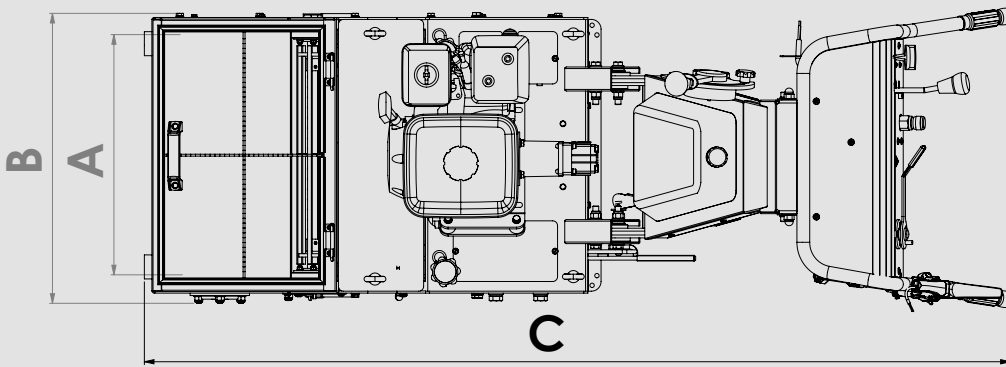

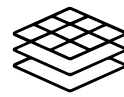

Boden-
bearbeitung

Artikelnummer

Beschreibung

Seedomat Rasenbaumaschinen

RB 500 G



Rasenbaumaschine RB 500 G

Arbeitsbreite 50 cm

- Hydraulisch angetrieben mit Zahnradpumpe
- Honda Benzinmotor 4,3 kW (5,8 PS) Nettoleistung
- Flächenleistung bis ca. 2.000 m²/h
- Allwalzenantrieb (Walzen werden separat angetrieben)
- Vorderwalze als Gitterwalze
- Zur Egalisierung von leichten Unebenheiten
- Hintere Andruckwalze als Glattwalze mit Abstreifer
- Walzenantrieb über innen liegende Hydromotoren
- Stufenlos einstellbare Fahrgeschwindigkeit
- Vor- und rückwärts bis 4 km/h
- Höhenverstellbare Stachelwalze - zuschaltbar
- Schwimmstellung und feste Rastrierung
- Tiefliegender Saatgutauslauf 55 ltr. Saatgutbehälter
- Feine Saatgutregulierung ab 10 g/m², je nach Saatgut
- Auffangrinne zum Einstellen der Saatgutmenge

RB 700 G

Rasenbaumaschine RB 700 G

Arbeitsbreite 70 cm

- Tiefliegender Saatgutauslauf 80 ltr. Saatgutbehälter
- Weitere Beschreibung siehe Art. RB 500 G

RB 1000 G

Rasenbaumaschine RB 1000 G

Arbeitsbreite 100 cm

- Hydraulisch angetrieben mit Axialkolbenpumpe
 - Honda Benzinmotor 6,3 kW (8,4 PS) Nettoleistung
 - Ölabschaltautomatik
 - Flächenleistung ca. 4.000 m²/Std.
 - Hintere Andruckwalze als 2-teilige Glattwalze mit Abstreifer
 - Tiefliegender Saatgutauslauf 110 ltr. Saatgutbehälter
- Weitere Beschreibung siehe Art. RB 500 G

S1454



Seedomat RB 500 E

Arbeitsbreite 50 cm

vollelektrisch angetrieben

- E-Motor EGO PU2710E, max. Leistung: 3,47 kW / 4,72 PS
- Flächenleistung bis ca. 2.000 m²/h
- Allwalzenantrieb (Walzen werden separat angetrieben)
- Vorderwalze als Gitterwalze
- zur Egalisierung von leichten Unebenheiten
- hintere Andruckwalze als Glattwalze mit Abstreifer
- Walzenantrieb über innenliegende Hydromotoren
- stufenlos einstellbare Fahrgeschwindigkeit
- vor- und rückwärts bis 4 km/h
- Höhenverstellbare Stachelwalze - zuschaltbar
- Schwimmstellung und feste Rastrierung
- tiefliegender Saatgutauslauf 55 ltr. Saatgutbehälter
- feine Saatgutregulierung ab 10 g/m², je nach Saatgut
- Auffangrinne zum Einstellen der Saatgutmenge

Optionen

BSTZ-B

Betriebsstundenzähler

RB-FSV

Freischaltventil zum Verfahren der Maschine ohne Motorunterstützung

S1404

12.0 Ah Batterie (672Wh) EGO

S1405

700W Schnellladegerät EGO

Einzweckgerät Bodenbearbeitung

Rasenwalzen



Ergonomischer Handgriff



Einfüllstutzen für Wasser oder Sand



Stufenlos verstellbarer Abstreifer



Optional: Praktischer Transporttrolley

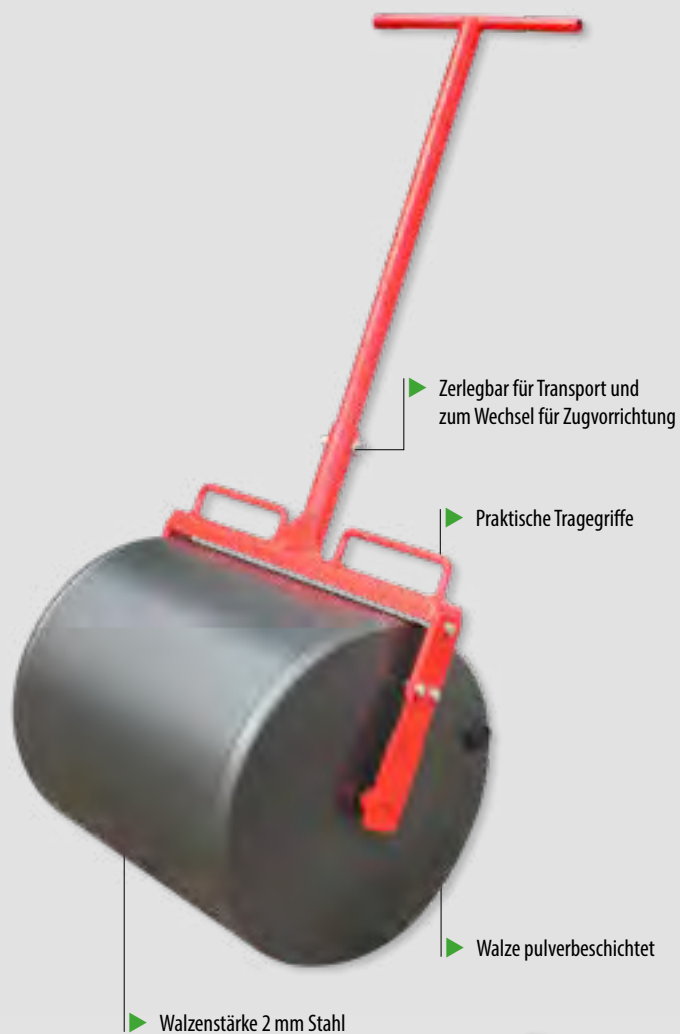

Zerlegbar für Transport und zum Wechsel für Zugvorrichtung

Praktische Tragegriffe

Walze pulverbeschichtet

Walzenstärke 2 mm Stahl

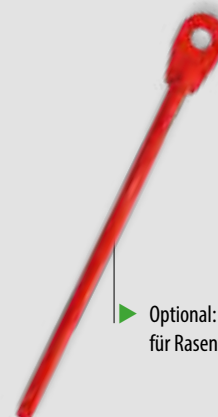

Optional: Zugvorrichtung für Rasentraktoren

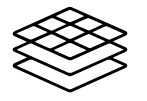

Boden-
bearbeitung

Die Rasenwalze dient der Beseitigung von Unebenheiten im Boden sowie dem Planieren und Eindrücken von Saatgut. Hierdurch wird der Boden nach der Aussaat verdichtet und dem Abfressen des Saatgutes, beispielsweise durch Vögel, vorgebeugt. Die Walze kann auch genutzt werden, um Muster in Sportplätze einzuarbeiten. Die aus Stahl hergestellten Walzen gibt es entsprechend der Einsatzfläche in verschiedenen Größen und Breiten. Sie verfügen über einen ergonomischen Griff und werden gezogen oder geschoben oder können durch die optional er-

hältliche Zugstange mit Rasentraktoren bewegt werden. Um einen höheren Anpressdruck zu erreichen, werden sie mit Wasser oder Sand befüllt. Die Rasenwalze verfügt außerdem über einen Schmutzabstreifer, der feuchtes Erdreich abschabt. Ein optional erhältlicher Transporttrolley erleichtert das Verfahren der Rasenwalze auf ungeeigneten Flächen, z. B. Pflaster oder Asphalt. Zudem wird die Beschichtung der Walze durch Steine oder spitze Gegenstände nicht beschädigt.

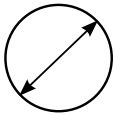

**Walzen-
durchmesser**
48 cm



Arbeitsbreiten
50/80/100 cm

Kompletter
Verkaufsstander



Zerlegbar für
den Transport



Praktische
Tragegriffe



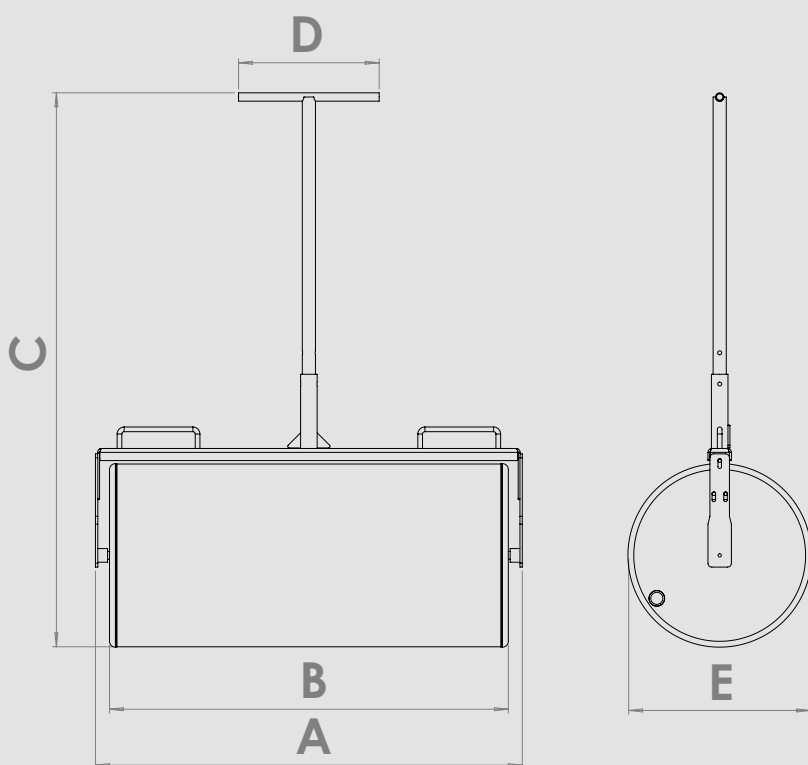

Rasenwalzen

Maße	RW 050	RW 080	RW 100
A: Durchfahrtsbreite [cm]	62	92	112
B: Arbeitsbreite [cm]	52	82	102
C: Höhe/Länge [cm]	142	142	142
D: Breite Zugvorrichtung [cm]	36	36	36
E: Durchmesser Walze [cm]	48	48	48
Füllmenge Wasser [Ltr.]	100	160	200
Gewichte			
Rasenwalze inkl. Zugvorrichtung leer/gefüllt [kg]	30/130	40/200	50/250



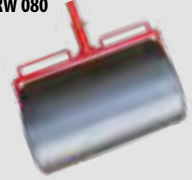

Boden-
bearbeitung

Artikelnummer	Beschreibung		
RW 050 	Arbeitsbreite 50 cm <ul style="list-style-type: none">• Mit Abstreifer• Durchmesser Ø 480 mm• Zugvorrichtung steckbar• Mit Füllanschluss für Wasser, ca. 100 Ltr. zur Gewichtserhöhung• Pulverbeschichtung, Walze RAL 6016, Holm RAL 3020		
RW 080 	Arbeitsbreite 80 cm <ul style="list-style-type: none">• Mit Abstreifer• Durchmesser Ø 480 mm• Zugvorrichtung steckbar• Mit Füllanschluss für Wasser, ca. 160 Ltr. zur Gewichtserhöhung• Pulverbeschichtung, Walze RAL 6016, Holm RAL 3020		
RW 100 	Arbeitsbreite 100 cm <ul style="list-style-type: none">• Mit Abstreifer• Durchmesser Ø 480 mm• Zugvorrichtung steckbar• Mit Füllanschluss für Wasser, ca. 200 Ltr. zur Gewichtserhöhung• Pulverbeschichtung, Walze RAL 6016, Holm RAL 3020		
Zubehör			
TRW 050	Satz Transporträder für Walze 50 cm		
TRW 080	Satz Transporträder für Walze 80 cm		
TRW 100	Satz Transporträder für Walze 100 cm		
ZUG-AUFS	Zugvorrichtung für Aufsitzmäher		



Anbaugeräte für Trägerfahrzeuge



Mit den Anbaugeräten für Trägerfahrzeuge deckt Kersten den gesamten Bereich für professionelle Arealpflege ab. Insbesondere für

- ▶ Kehrarbeiten
- ▶ Wildkrautentfernung
- ▶ Laubbeseitigung
- ▶ Wegebau
- ▶ Bewässerungstechnik
- ▶ Winterdienst

verfügen wir über ein umfassendes Vollsoriment von Arealmaschinen, passend zu allen gängigen Trägerfahrzeug-Fabrikaten. Kersten-Anbaugeräte sind innovativ, stabil und zuverlässig im täglichen Gebrauch.

Viele unserer Ingenieure und Techniker entwickeln bereits bestehende Geräte weiter und sind immer auf der Suche nach neuen innovativen Ideen, nicht zuletzt deshalb, weil unsere Kunden im Dialog wichtige Hinweise aus dem täglichen Arbeitsumfeld liefern. Durch unsere hohe Produktionstiefe fließen Veränderungen am Produkt direkt ein und bringen unseren Kunden „morgen“ den Mehrwert.

Fachliche Beratung ist uns sehr wichtig, denn die Anbaugeräte sind wegen ihrer teilweise komplexen Verbindung mit den unterschiedlichsten Trägerfahrzeugen immer eine individuelle Anpassung, die aus einem Baukasten modular zusammengestellt wird. Deshalb ist es sehr wichtig, dass bei einer Anfrage oder Bestellung das folgende Datenblatt zur Bestimmung der Funktionsweise Anbaugerät/Trägerfahrzeug vom Kunden komplett ausgefüllt wird. Dieses Datenblatt können Sie auch separat bei uns anfordern.

Für Trägerfahrzeuge

Anbaugeräte



Fronthydraulik
Hydraulik-Kit

ab Seite 156



Kehren

ab Seite 164



Wildkraut-
beseitigung

ab Seite 228



Wegebau

ab Seite 308



Bewässerungs-
technik

ab Seite 319



Laub-
beseitigung

ab Seite 342



Winterdienst

ab Seite 376

Datenblatt zum Anbau

Auftrags - Nr.: _____

Trägerfahrzeug _____ Anbaugerät _____

Frontanbau Heckanbau

Kuppeldreieck Trägerfahrzeug

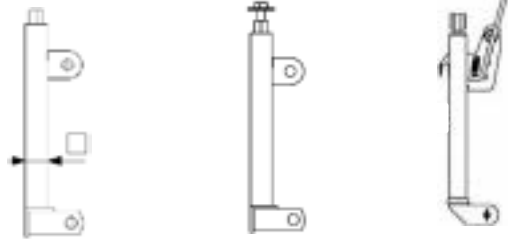
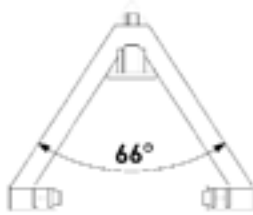

Typ:	Vierkantprofil	Verriegelung
Kat.Kommunal	40 mm	Schraube
Kat.0 / 1	60 mm	Rastriegel

Dreipunktanbau Trägerfahrzeug

Kat.1N	X=440mm
Kat.1	X=720mm
Kat.2	X=870mm

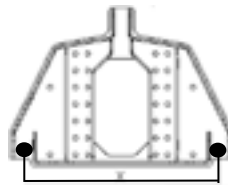

Zapfwelle Trägerfahrzeug

Drehzahl:	Drehrichtung: In Fahrrichtung	
	links	rechts
540		
1000		
2000		

Profil:	
1 3/8" 6 Zähne	1" 10 Zähne
1 3/8" 21 Zähne	1" 12 Zähne
21x25x6 Zähne	1" 14 Zähne
	1" 15 Zähne

Hydraulik Anbaugerät

Agrarkupplungen ISO7241-1-A		Flachdichtend & Tropffrei ISO 16028		Sonderkupplungen	
Muffe	Stecker	Muffe	Stecker	Muffe	Stecker
Push-Pull-Serie		Flat-Face A-Serie		Bezeichnung	
Muffe Ø	Stecker Ø	Muffe Ø	Stecker Ø	Muffe Ø	Stecker Ø
25,0mm BG1	11,8mm BG1	27,0mm BG1	16,2mm BG1	mm	mm
31,0mm BG2	17,2mm BG2	32,0mm BG2	19,7mm BG2		
38,0mm BG3	20,5mm BG3	38,0mm BG3	24,5mm BG3		

Abweichende Hydraulikkupplungen / Stecker mit Datenblatt beifügen

Schlauchlänge ab Koppelpunkt Volumenstrom l/m Druck bar

Elektrik Anbaugerät



Stecker 2.Polig; 12 Volt	Stecker 3.Polig 12 Volt	Stecker 7.Polig 12 Volt
--------------------------	-------------------------	-------------------------

Achtung: Bestellungen werden nur nach Rückgabe des ausgefüllten Dokumentes bearbeitet!

Datum _____ Unterschrift / Name _____

Weitere Datenblätter können im Werk angefordert werden.

Datenblatt Wechselaufnahme

Auftrags - Nr.: _____



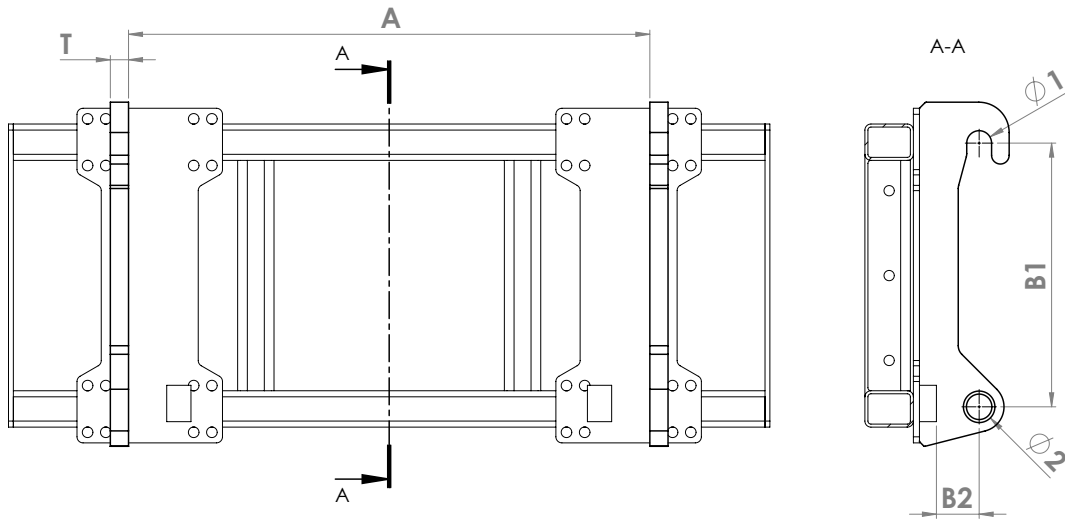



Trägerfahrzeug _____ Anbaugerät _____



A:	_____ mm	T:	_____ mm
Ø1:	_____ mm	B1:	_____ mm
Ø2:	_____ mm	B2:	wenn vorhanden _____ mm

Abweichende Wechselaufnahme mit Datenblatt beifügen

Hydraulik Anbaugerät

Agrarkupplungen ISO7241-1-A		Flachdichtend & Tropffrei ISO 16028		Sonderkupplungen	
					
Muffe	Stecker	Muffe	Stecker	Muffe	Stecker
Push-Pull-Serie		Flat-Face A-Serie		Bezeichnung	
Muffe Ø	Stecker Ø	Muffe Ø	Stecker Ø	Muffe Ø	Stecker Ø
25,0mm BG1	11,8mm BG1	27,0mm BG1	16,2mm BG1	mm	mm
31,0mm BG2	17,2mm BG2	32,0mm BG2	19,7mm BG2		
38,0mm BG3	20,5mm BG3	38,0mm BG3	24,5mm BG3		

Abweichende Hydraulikkupplungen / Stecker mit Datenblatt beifügen

Schlauchlänge ab Koppelpunkt _____ Volumenstrom l/min _____ Druck _____ bar

Elektrik Anbaugerät



Stecker 2.Polig; 12 Volt	Stecker 3.Polig 12 Volt	Stecker 7.Polig 12 Volt
--------------------------	-------------------------	-------------------------

Achtung: Bestellungen werden nur nach Rückgabe des ausgefüllten Dokumentes bearbeitet!

Datum _____ Unterschrift / Name _____

Weitere Datenblätter können im Werk angefordert werden.

Hydraulische Kuppeldreiecke mit Leistungshydraulik

Steuerung (am Fahrersitz)



Verfügbar für
Kubota GR-Serie



Verfügbar für John Deere
X300 und X500



Verfügbar für
ISEKI SXG 216



Hydraulisches Kuppeldreieck

ermöglicht schnelles Ankuppeln mit standardisierter Schnittstelle für Anbaugeräte (Kehrmaschine, Schneeschild, Wildkrautbrenner, Laubbläser)

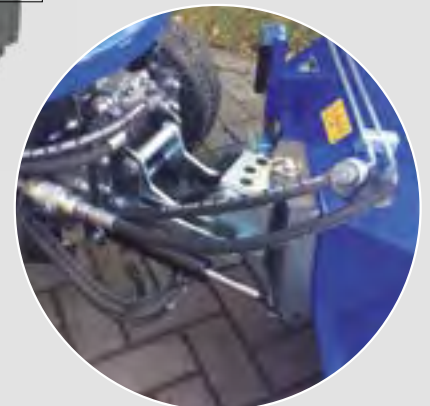

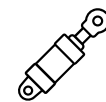

Übersichtliches Bedienpult



▼
Kehrmaschine
mit Sammelbehälter
und Seitenbesen



▼
Schleuderstreuer angetrieben
über die Leistungshydraulik des
Frontkrafthebers



▼
Wildkrautbrenner



Facts

- ▶ **Komfortable Aushebung**
Bedienung mit ergonomisch angeordnetem Bedienblock
- ▶ **Einfacher und schneller Gerätewechsel**
Durch Verwendung eines Kuppeldreieck-Systems ist ein Wechsel der Geräte ein Kinderspiel
- ▶ **Bequem**
Rechts/ links Schwenken und Ausheben mit dem ergonomisch angeordneten Bedienelement
- ▶ **Vielfältig**
Für eine Vielzahl von Anbaugeräten verwendbar
- ▶ **Mehrwert**
Hydraulisch angetrieben, daher kein Keilriemen der rutscht
- ▶ **Multifunktional**
Durch Aufrüstung multifunktionales Trägerfahrzeug

Frontkuppeldreieck über Bordhydraulik



Hydraulische Aushebe- und Schwenkvorrichtung mit Fußpedal für John Deere



Schalter zum Ausheben des Schneeschildes oder des Mähwerkes



Hydraulische Aushebe- und Schwenkvorrichtung mit Fußpedal für Kubota



Absperrhahn zur Aushebung von Mähwerk oder Schneeschild

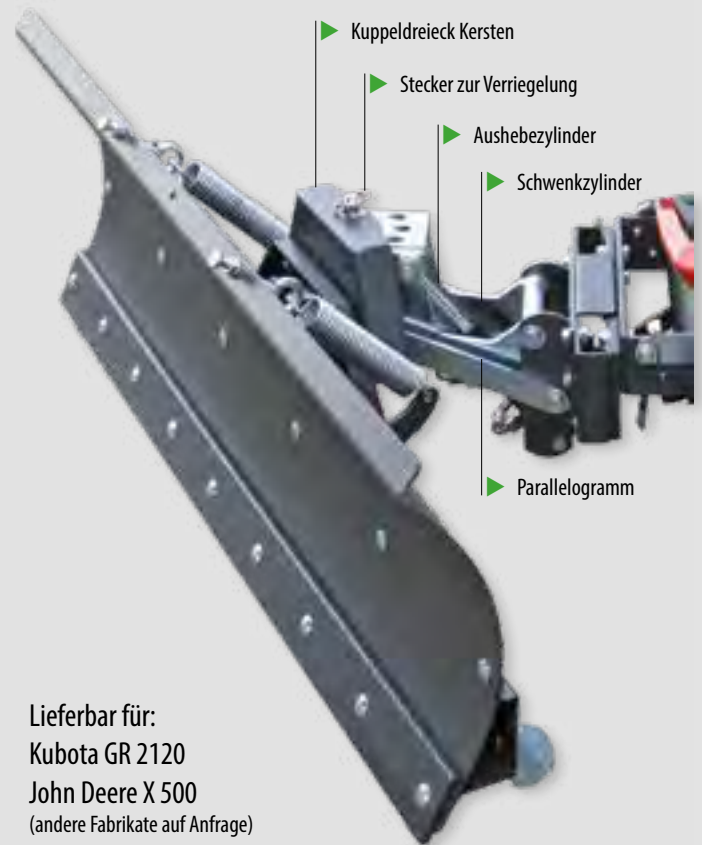

► Kuppeldreieck Kersten
 ► Stecker zur Verriegelung
 ► Aushebezylinder
 ► Schwenkzylinder
 ► Parallelogramm

Lieferbar für:
Kubota GR 2120
John Deere X 500
(andere Fabrikate auf Anfrage)

Facts

- **Komfortable Aushebung**
Bedienung mit dem 3-Wegehahn oder einem Elektromagnetventil unter Verwendung der vorhandenen Mähwerkshydraulik durch ergonomisches Fußpedal.
- **Einfacher und schneller Gerätewechsel**
Durch Verwendung eines Kuppeldreieck-Systems ist ein Wechsel des Schneeschild, Wildkrautbrenner oder Laubbläser ein Kinderspiel.
- **Bequem**
Rechts-/ links Schwenken mit dem ergonomisch angeordneten Fußpedal macht das Absteigen unnötig und spart Zeit.
- **Vielfältig**
Für Schneeschild, Wildkrautbrenner oder Laubbläser verwendbar.
- **Multifunktional**
Durch Aufrüstung multifunktionales Trägerfahrzeug

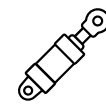

Fronthydraulik
Hydraulik-Kit

Mechanische Schneeschildaushebung



Lieferbar für:
Kubota GR 1600 / GR 2120
John Deere X 100 / X 300 / X 500
(andere Fabrikate auf Anfrage)

Facts

- ▶ **Komfortable Aushebung**
Bedienung mit nur einer Aushebe-/Schwenkstange, dadurch keine Einschränkungen beim der Wartung des Rasentraktors.
- ▶ **Einfacher und schneller Abbau des Schneeschildes**
Mit nur einem einzigen Bolzen wird das Schneeschild samt Aushebevorrichtung an- und abgebaut.
- ▶ **Bequem**
Rechts-/ links Schwenken mit der ergonomisch angeordneten Aushebe-/Schwenkstange macht das Absteigen unnötig und spart Zeit.
- ▶ **Schutz Ihres Trägerfahrzeuges**
Durch das federklappende Schneeschild können keine Gegenstände das Fahrzeug beschädigen.
- ▶ **Stabil und langlebig**
Ein starkes Stahlblech mit 14 Kantungen und einer hochwertigen Pulverbeschichtung machen das Schneeschild nahezu unverwüsthlich.

▶ Traktorspezifische Aufnahme



▶ Handhebel zum Ausheben (Hebel unten) und Schwenken des Schneeschildes (Hebel oben)



▶ Drehpunkte zum Ausheben und Schwenken



Maße	FKDR-HYDR ...
A: Höhe [mm]	265
B: Länge [mm]	305
C: Hub [mm]	195
D: Breite [mm]	282
Schwenkwinkel rechts/links	30°
Gewichte	
Grundgerät [kg]	17

Maße	SCHN 12545 FK-PAK-M-JOH	SCHN 12545 FK-PAK-M-KUB
A: Höhe [cm]	137	137
B: Länge [cm]	121	121
C: Länge Anbaurahmen [cm]	31	31
D: Breite [cm]	52	52
E: Breite aus der Mitte [cm]	37	37
Schwenkwinkel rechts/links	30°	30°
Gewichte		
Grundgerät [kg]	11	11

FKDR-HYDR ...

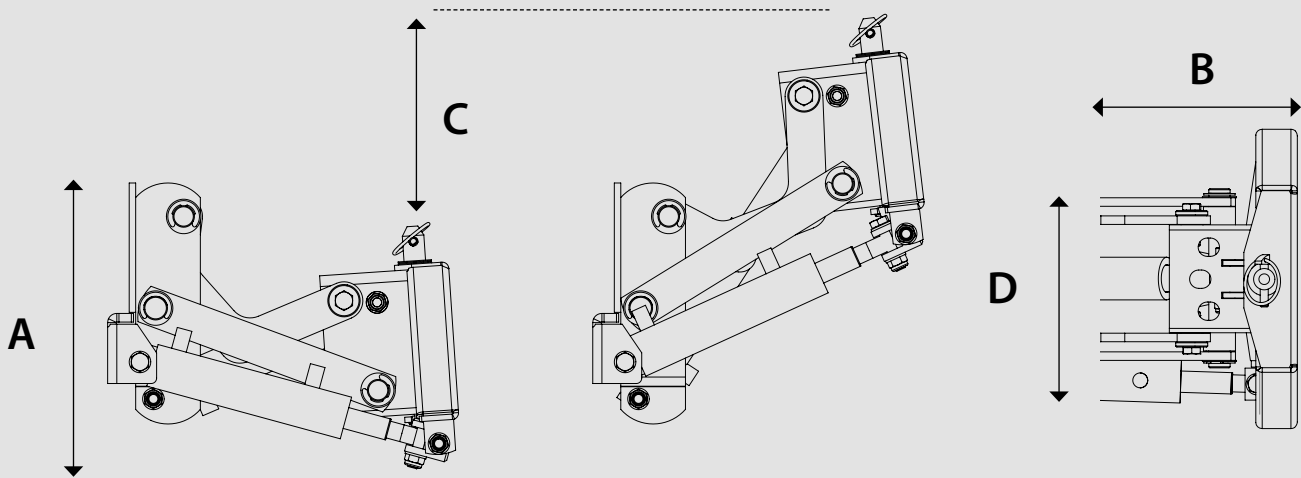

SCHN 12545 FK-PAK-M ...

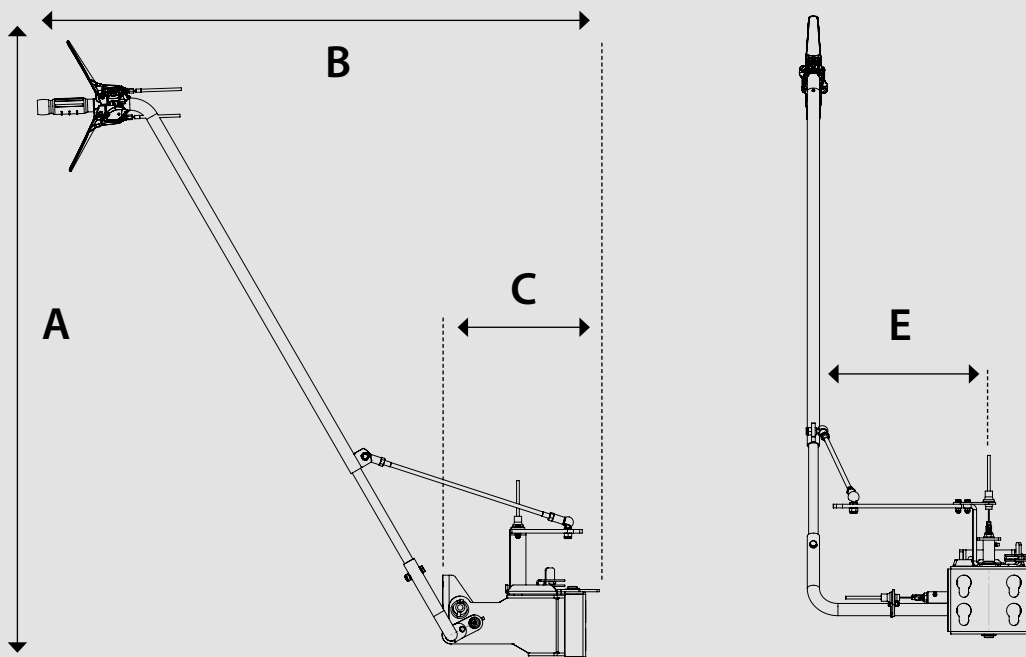

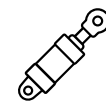

Artikelnummer

Beschreibung

Fronthydraulik für Aufsitzmäher

FKDR-HYDR-...



Frontkuppeldreieck hydraulisch

- integrierte hydraulische Aushebung
- hydraulisches Schwenken vom Fahrersitz aus
- Hydrauliktank mit Steuerventil (1 dw + 1 dw mit Schwimmstellung)
- stufenlose Drehzahleinstellung für Anbaugeräte
- zum Anbau von Kehrmaschine, Schneeschild und Schleuderstreuer
- Inklusive Anbaurahmen zum Aufsitzmäher

Einsetzbar für:

- Kehrmaschinen
- Wildkrautbrenner
- Laubbläser
- Schneeschilder

Fronthydraulik für Kubota

SCHN 12545 FK-PAK-M-JOH



Schneeräumschild 125 cm Arbeitsbreite

- Federklappende Ausführung
- 2 Rückzugsfedern
- Höhenverstellbare Laufkufen
- Verstellbare ROBALON-Schürfleiste
- Inklusive Frontaushebung
- Mechanisches Ausheben des Schneeschildes
- Mechanisches Schwenken des Schneeschildes
- Nur zum Anbau von Schneeschildern
- Inklusive allen Anbauteile

passend zu John Deere X100/X300

SCHN 12545 FK-PAK-M-KUB

Schneeräumschild 125 cm Arbeitsbreite

Weitere Beschreibung siehe SCHN 12545 FK-PAK Mech JOH

passend zu Kubota GR-Serie

SCHN 12545 FK-PAK-JOH



Schneeräumschild 125 cm Arbeitsbreite

- Federklappende Ausführung
- 2 Rückzugsfedern
- Höhenverstellbare Laufkufen
- Verstellbare ROBALON-Schürfleiste
- Inklusive Frontkuppeldreieck
- Hydraulisch Ausheben über Bordhydraulik per Fußpedal
- Hydraulisch Schwenken über Bordhydraulik per Fußpedal
- Nur zum Anbau von Schneeschildern
- Inklusive allen Anbauteile

passend zu John Deere X 540/X590

SCHN 13545 FK-PAK-JOH

Schneeräumschild 135 cm Arbeitsbreite

Weitere Beschreibung siehe SCHN 12545-FK-PAK 2 JOH

passend zu John Deere X 540/590

SCHN 12545 FK-PAK-KUB

Schneeräumschild 125 cm Arbeitsbreite

Weitere Beschreibung siehe SCHN 12545-FK-PAK 2 JOH

passend zu Kubota GR 21xx Serie

SCHN 13545 FK-PAK-KUB

Schneeräumschild 135 cm Arbeitsbreite

Weitere Beschreibung siehe SCHN 12545-FK-PAK 2 JOH

passend zu Kubota GR 21xx Serie

Hydraulik-Kit für Heckdrei- punkt mit Zapfwellenantrieb



▼
Großer Hydrauliktank
für 50 oder
100 Liter Öl



▼
Hydraulikpumpe mit
Druckbegrenzungsventil



▼
Ölnachfüllstutzen und
Öltemperaturanzeige



▼
Für 540 rpm
Zapfwellengeschwindigkeit
ausgelegt, auf Anfrage andere
Geschwindigkeiten möglich

**Aufrüstungs-Kit für Trägerfahrzeuge, de-
nen Hydraulikleistung für das Anbaugerät
fehlt. Problemlose Aufrüstung über die
3-Punkt-Aufnahme im Heck.**

- ▶ Hydrauliktank mit Füllstandsanzeige
- ▶ Zapfwellen-Aufsteckpumpe



15 -30 PS



Facts

Das Hydraulik-Kit ergänzt Trägerfahrzeuge, die über keine eigene oder nur eine geringe Hydraulikleistung verfügen, um eine vollwertige Arbeitshydraulik. Hiermit können Kehrmaschinen, Wildkrautbürsten, Laubbläser oder andere hydraulisch betätigte Anbaugeräte betrieben werden.

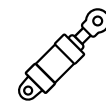

Fronthydraulik
Hydraulik-Kit

Maße	MP-HYDR-DP-HECK	S1464
A: Höhe [cm]	105	119
B: Länge [cm]	82	59
C: Breite [cm]	58	99
Gewichte		
Grundgerät befüllt [kg]	140	225
Leistung		
Ölvolumen [ltr/min] bei 180 bar	30	50

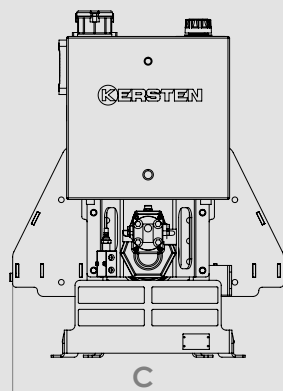
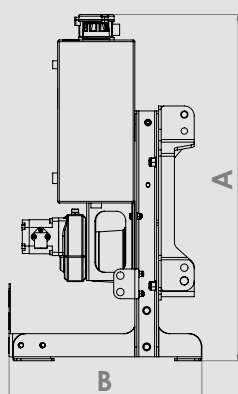

MP-HYDR-DP-HECK

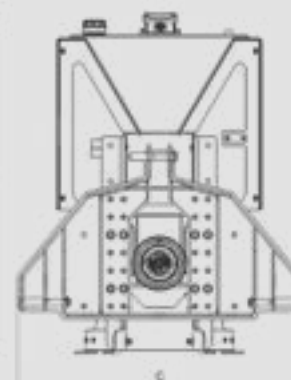
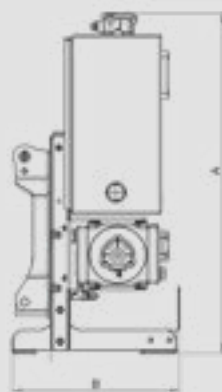

S1464

Artikelnummer	Beschreibung		
Hydraulik-Kit			
MP-HYDR-DP-HECK 	Hydraulik-Kit für Schlepper mit Zapfwellenantrieb <ul style="list-style-type: none"> • zum Anbau an Heckdreipunkt KAT I und KAT I N • Hydrauliktank 50 Liter • Hydraulikpumpe mit Druckbegrenzungsventil • Literleistung: 30 l/min • Inklusive Gelenkwelle 1 3/8" 6-teilig, PTO 540 U/min, Drehrichtung in Fahrtrichtung rechts • Hydraulikstecker (ISO 7241-1-A-BG3) Vorlauf • Hydraulikmuffe (ISO 7241-1-A-BG3) Rücklauf • Gewicht (befüllt): 140 kg 		
S1464 	Powerpack 50 / 100 Hydraulikeinheit für Heckdreipunkt Kat. 1/2 mit Zapfwellenantrieb bestehend aus: <ul style="list-style-type: none"> • Hydrauliktank 100 Liter • Hydraulikpumpe mit Druckbegrenzungsventil • Literleistung: 50 l/min • Ölkühler inkl. Elektrostecker 12 Volt; 3 Polig; Kabel ab Koppelpunkt 2 m • inklusive Gelenkwelle 1 3/8" 6-tlg. PTO 540 U/min, Drehrichtung in Fahrtrichtung rechts • Hydraulikstecker (ISO 7241-1-A-BG3) Vorlauf • Hydraulikmuffe (ISO 7241-1-A-BG3) Rücklauf Gewicht (befüllt): 225 kg SL-HYDR-DP-HECK erforderlich!		
Optionen			
SL-HYDR-DP-HECK	Hydraulikschläuche zur Verbindung von der Hydraulikeinheit (Heckdreipunkt) zum Anbaugerät <ul style="list-style-type: none"> • 1 x Hydraulikschlauch 5 m inklusive Hydraulikmuffen beidseitig (ISO 7241-1-A-BG3) • 1 x Hydraulikschlauch 5 m inklusive Hydraulikmuffe (ISO 7241-1-A-BG3) und Hydraulikstecker (ISO 7241-1-A-BG3) 		
ABR-HYDR-X900	3-Punkt Anbaurahmen für John Deere X900		





Wissenwertes über Kersten Kehrmaschinen

Kehrmaschinen sind für die Reinigung von großen Flächen und Straßen für die Erhaltung und Sauberkeit und Sicherheit von diesen Bereichen unerlässlich. Profi-Kehrmaschinen von Kersten erfüllen diesen Anspruch in jeder Hinsicht. Mit vielen Jahren Erfahrung auf diesem Gebiet entwickeln, konstruieren und verkaufen wir Kehrmaschinen aller Größenordnungen bei unterschiedlichsten Bedarfsanforderungen für die Landwirtschaft, Kommunen und Großunternehmen, zum Beispiel Flughafenbetreiber, Dienstleister und Bauunternehmen. Dabei ist die Anforderung in jeder Hinsicht vielschichtig: Als Anbaugerät für Aufsitzmäher, Flächenmäher, Kommunalfahrzeuge, Schlepper, Unimog, Hof-, Rad- und Teleskopklader; für losen und festgefahrenen Schmutz, landwirtschaftliche oder durch Bautätigkeit resultierende Rückstände, Schneeabseitung oder einfach nur zur optischen Sauberhaltung von bestimmten Straßen, Wegen und Flächen.

Wir arbeiten mit allen gängigen Herstellern von Trägerfahrzeugen zusammen, deshalb ist die Adaption auf diese Fahrzeuge optimal aufeinander abgestimmt – für die richtige und beste Lösung. Aufgrund der Eigenanfertigung werden die Anbauadapter in unserem Werk in höchstem Maß an Präzision gefertigt. Dabei berücksichtigen wir den Arbeitsbedarf, das zu kehrende Material, die Flächen und Untergründe und natürlich auch ökonomische und ökologische Vorgaben. Besonders stolz sind wir auf unsere jüngste Kehrmaschinen-Generation für den Profi-Einsatz mit größer dimen-



sionierten Trägerfahrzeugen: Die Serien FKM 60 und KM 70 sind technisch mit allen Raffinessen ausgestattet, die nicht nur ein sehr gutes Kehrergebnis liefern, sondern auch bezüglich Komfort, Sicherheit und Langlebigkeit bestehen. Und für die elektronische Höhenverstellung KM CONTROL erhielten wir von der Gesellschaft für Garten- und Landschaftsbau die Innovationsmedaille. Für welches Produkt Sie sich auch immer entscheiden: Von der Bedarfsanfrage bis zur Auslieferung stehen Ihnen unsere technischen Mitarbeiter jederzeit zur Seite.



Kehren



Unsere Geräte im Einsatz - gleich ansehen:
Kersten YouTube-Kanal



Kehrmaschinen für Einachser (Fremdfabrikate)



- Wir produzieren für alle gängigen Einachser-Fabrikate maßgeschneiderte Adapter, die es ermöglichen einige unserer Kehrmaschinen, Wildkrautbürsten, Schneeschilder und Laubbläser mit diesen Geräten zu kombinieren.



Stabile Laufräder
135x40 mm



Schmaler
Seitenantrieb

Arbeitsbreiten
90/100/115/
125/130 cm

**Kehrwalzen-
durchmesser**
32/37/45 cm

Kehrwalzen Ausführungen
Kombikehrwalze (1), Polywelldraht-Kehrwalze (2),
Schmutzkehrwalze (3), Schneekehrwalze (4)

Weitere Walzentypen für verschiedene
Anwendungen möglich

Kehrmaschinen



Kehren

Maße	EFKM 09032 M-ABF	EFKM 10037 M-ABF	EFKM 12537 M-ABF	EFKM 11545 M-ABF	EFKM 13045 M-ABF
A: Arbeitsbreite gerade; ohne Seitenbesen [cm]	90	100	125	115	130
B: Arbeitsbreite gerade; mit Seitenbesen [cm]	114	122	147	142	157
Arbeitsbreite schräg [cm]	80	89	110	105	120
C: Durchfahrtsbreite gerade; ohne Seitenbesen [cm]	96	108	133	125	140
D: Durchfahrtsbreite gerade; mit Seitenbesen [cm]	108	120	145	139	154
E: Länge; inklusive SSB; ohne Anbaurahmen [cm]	83	94	94	125	125
F: Länge; ohne SSB; ohne Anbaurahmen [cm]	53	63	63	86	86
G: Höhe; ohne Anbaurahmen [cm]	56	54	54	73	73
Bürstendurchmesser [cm]	32	37	37	45	45
Schwenkwinkel [Grad]	30	30	30	26	26
Kehrspiegel [cm]	4-6	5-7	5-7	6-8	6-8
Gewichte					
Grundgerät [kg]	50	52	56	97	101
Sammelbehälter [kg]	14	15	17	-	-
Seitenbesen [kg]	10	10	10	-	-
Volumen					
Sammelbehälter [litr]	69	60	92	-	-

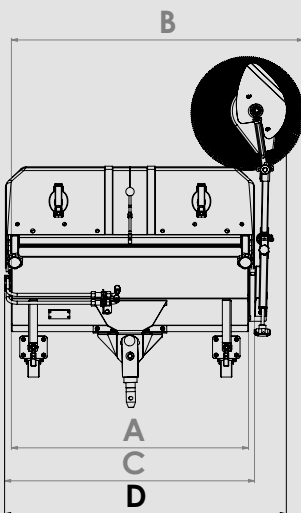



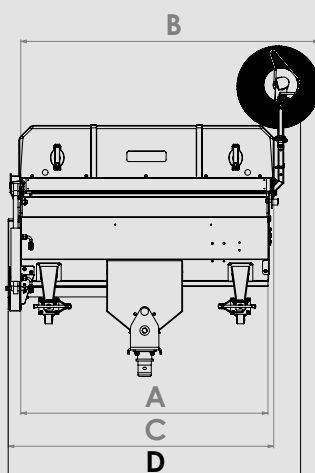
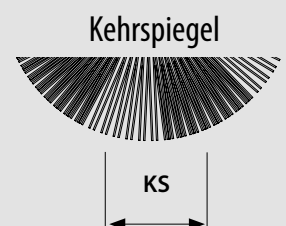
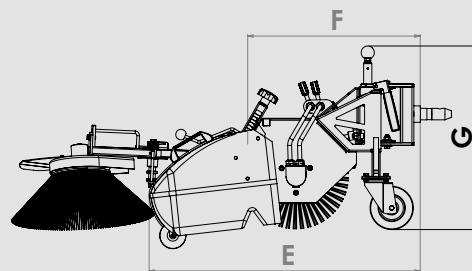

KM Ø 32 cm/KM Ø 37 cm

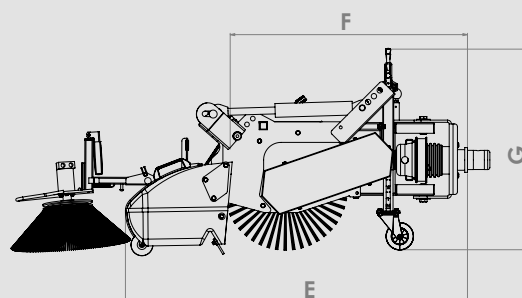

KM Ø 45 cm



Artikelnummer	Beschreibung		
Kehrmaschinen für Einachser (Fremdfabrikate)			
EFKM 09032 M-ABF Arbeitsbreite 90 cm 	Kehrmaschine 90 cm Arbeitsbreite Kehrwalzendurchmesser 32 cm <ul style="list-style-type: none"> • Mechanisch angetrieben • Inklusive Kombiwalze • Mechanisch links und rechts schwenkbar • Pendelnd aufgehängt • 2 höhenverstellbare Laufräder 135 x 40 mm 		
EFKM 10037 M-ABF Arbeitsbreite 100 cm 	Kehrmaschine 100 cm Arbeitsbreite Kehrwalzendurchmesser 37 cm Weitere Beschreibung siehe KM 09032 M-ABF		
EFKM 12537 M-ABF Arbeitsbreite 125 cm 	Kehrmaschine 125 cm Arbeitsbreite Kehrwalzendurchmesser 37 cm Weitere Beschreibung siehe KM 09032 M-ABF		
EFKM 11545 M-ABF Arbeitsbreite 115 cm 	Kehrmaschine 115 cm Arbeitsbreite Kehrwalzendurchmesser 45 cm Weitere Beschreibung siehe KM 09032 M-ABF		
EFKM 13045 M-ABF Arbeitsbreite 130 cm 	Kehrmaschine 130 cm Arbeitsbreite Kehrwalzendurchmesser 45 cm Weitere Beschreibung siehe KM 09032 M-ABF		
Erforderliches Zubehör - bitte wählen:			
ABF-KM ...	Anbauflansch für Einachser-Kehrmaschinen		

Optional accessories



Kehren



Gummispritzlappen



Schmutzsammelbehälter



Anbau-Seitenbesen

Beschreibung	Passend für Kehrmaschine	EFKM 09032 M-ABF	EFKM 10037 M-ABF	EFKM 12537 M-ABF	EFKM 11545 M-ABF	EFKM 13045 M-ABF
Gummispritzlappen <ul style="list-style-type: none"> Inklusive Anbauteile Steckbar angebaut 	Art.-Nr.	GUSPL 090 Gummispritzlappen	GUSPL 100 Gummispritzlappen	GUSPL 125 Gummispritzlappen	S1179 Gummispritzlappen	S1171 Gummispritzlappen
Schmutzsammelbehälter <ul style="list-style-type: none"> Aus PE-Kunststoff 2 PUR-Lenkrollen zur exakten Boden Anpassung Höhenverstellbare Aufnahmen 2 Handgriffe Gummidichtlippe oben Einhebelverschluss 	Art.-Nr.	SSB 090 K Schmutzsammelbehälter	SSB 100 K Schmutzsammelbehälter	SSB 125 K Schmutzsammelbehälter	-	-
Anbau-Seitenbesen - 40 cm Durchmesser für Kehrmaschinen mit 37 cm Walzendurchmesser <ul style="list-style-type: none"> Mechanisch angetrieben über Besenwelle Höhen- und winkelverstellbar Anfahrssicherung Besen klappt zur Seite 	Art.-Nr.	ASM 403237 Anbau-Seitenbesen	ASM 403237 Anbau-Seitenbesen	ASM 403237 Anbau-Seitenbesen	-	-
Anbau-Seitenbesen 40 cm Durchmesser für Kehrmaschinen mit 45 cm Walzendurchmesser <ul style="list-style-type: none"> Mechanisch angetrieben über Besenwelle Höhen- und winkelverstellbar Anfahrssicherung Besen klappt zur Seite 	Art.-Nr.	-	-	-	ASM 4045 Anbau-Seitenbesen	ASM 4045 Anbau-Seitenbesen

Kehrmaschinen für Aufsitzmäher

KM 37



Laufräder 135 x 40 mm



Innenliegender Hydraulikmotor



Stufenlose Höhenverstellung der Kehrwalze



Wartungsfreie Lagerung der Kehrwalze



Stufenlose Höhenverstellung der Kehrwalze

Hochwertige Pulverbeschichtung

Verschiedene Walzentypen für unterschiedliche Anwendungen

Option: Praktische Abstellstützen für längere Lagerung, um die Kehrwalze nicht zu beschädigen

Innen liegender Hydraulikmotor



Arbeitsbreiten
100/115/125 cm

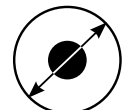

Kehrwalzen-
durchmesser
37 cm

Einsatz Kehrwalzentypen

Weitere Walzentypen für verschiedene Anwendungen möglich



▶ **Kombikehrwalze (Standard werksseitig)**
Für über 90% aller Anwendungen



▶ **Schmutzkehrwalze**
Durch höheren Borstenanteil für größere Verschmutzung geeignet



▶ **Polywelldraktkehrwalze**
Für hohen feststehenden Schmutzanteil, z. B. Moos o. ä.



▶ **Schneekehrwalze**
Durch eine spezielle Borstenanordnung mit größerem Zwischenraum wird der Schnee optimal abtransportiert

Kehrmaschinen

Maße	KM 10037 H-FKDR	KM 11537 H-FKDR	KM 12537 H-FKDR
A: Arbeitsbreite gerade ohne Seitenbesen [cm]	100	115	125
B: Arbeitsbreite gerade mit Seitenbesen [cm]	122	137	147
Arbeitsbreite schräg [cm]	89	102	110
C: Durchfahrtsbreite gerade ohne Seitenbesen [cm]	108	123	133
D: Durchfahrtsbreite gerade mit Seitenbesen [cm]	120	135	145
E: Länge inklusive SSB ohne Anbaurahmen [cm]	71	71	71
F: Länge ohne SSB ohne Anbaurahmen [cm]	40	40	40
G: Höhe ohne Anbaurahmen [cm]	44	44	44
Bürstendurchmesser [cm]	37	37	37
Schwenkwinkel [Grad]	30	30	30
Kehrspiegel [cm]	5-7	5-7	5-7
Gewichte			
Grundgerät [kg]	51	53	55
Sammelbehälter [kg]	15	16	17
Seitenbesen [kg]	10	10	10
Volumen			
Sammelbehälter [litr]	60	70	77



Kehren

Praktisches Zubehör

- ▶ **Schmutzsammelbehälter**
Das Kehrgut wird in einem Arbeitsgang eingesammelt
- ▶ **Gummispritzlappen**
Zur Reduktion von umherfliegenden Schmutzpartikeln
- ▶ **Seitenbesen**
Zum Erfassen von Schmutz auch in Seitenbereichen, z. B. Bordsteinrinnen etc.
- ▶ **Abstellstützen**
für längere Lagerung, um die Kehrwalze nicht zu beschädigen

Seitenbesen
(optional)



Optionaler Spritzschutz für Winterdienstarbeiten



Sammelbehälter
(Option)



Artikelnummer

Beschreibung

Kehrmaschinen für Einachser (Fremdfabrikate)

KM 10037 H-FKDR
Arbeitsbreite 100 cm



Kehrmaschine 100 cm Arbeitsbreite

Kehrwalze Ø 37 cm

- hydraulisch angetrieben
 - Inklusive Kombikehrwalze
 - 2 höhenverstellbare Laufräder 135 x 40 mm
 - hydraulische Schnellkupplung
 - passend zum Anbau an Frontkuppeldreieck
- ! Frontkuppeldreieck FKDR-HYDR erforderlich

KM 11537 H-FKDR
Arbeitsbreite 115 cm



Kehrmaschine 115 cm Arbeitsbreite

Weitere Beschreibung siehe KM 10037 H-FKDR

KM 12537 H-FKDR
Arbeitsbreite 125 cm



Kehrmaschine 125 cm Arbeitsbreite

Weitere Beschreibung siehe KM 10037 H-FKDR

Erforderliches Zubehör - bitte wählen:

Frontkuppeldreiecke

Bei Anfragen und Bestellungen immer genauen Aufsitzmähertyp angeben. Achtung: Aufgrund der neuen EN ISO 5395 nicht mehr für alle Aufsitzmäher verfügbar!

FKDR-HYDR...

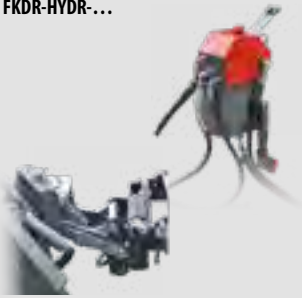

Frontkuppeldreieck hydraulisch

- Integrierte hydraulische Aushebung
- Hydraulisches Schwenken vom Fahrersitz aus
- Hydrauliktank mit Steuerventil (1 dw + 1 dw mit Schwimmstellung)
- Stufenlose Drehzahleinstellung für Anbaugeräte
- Zum Anbau von Kehrmaschine, Schneeschild und Schleuderstreuer
- Inklusive Anbaurahmen zum Aufsitzmäher

Optionales Zubehör für KM 37



Kehren



Gummspritzlappen



Schmutzsammelbehälter



Anbau-Seitenbesen, mechanisch angetrieben



Anbau-Seitenbesen, hydraulisch angetrieben



Abstellstützen

Beschreibung	Passend für Kehrmaschine	KM 10037 H-FKDR	KM 11537 H-FKDR	KM 12537 H-FKDR
Gummspritzlappen <ul style="list-style-type: none"> Inklusive Anbauteile Steckbar angebaut 	Art.-Nr.	GUSPL 100 Gummspritzlappen	GUSPL 115 Gummspritzlappen	GUSPL 125 Gummspritzlappen
Schmutzsammelbehälter <ul style="list-style-type: none"> Aus PE-Kunststoff 2 PUR-Lenkrollen zur exakten Boden Anpassung Höhenverstellbare Aufnahmen 2 Handgriffe Gummidichtlippe oben Einhebelverschluss 	Art.-Nr.	SSB 100 K Schmutzsammelbehälter	SSB 115 K Schmutzsammelbehälter	SSB 125 K Schmutzsammelbehälter
Anbau-Seitenbesen - 40 cm Arbeitsbreite <ul style="list-style-type: none"> Mechanisch angetrieben über Besenwelle Höhen- und winkelverstellbar Anfahrssicherung Besen klappt zur Seite Für Kehrmaschinen mit 32 oder 37 cm Walzendurchmesser 	Art.-Nr.	ASM 403237 Anbau-Seitenbesen	ASM 403237 Anbau-Seitenbesen	ASM 403237 Anbau-Seitenbesen
Anbau-Seitenbesen - 40 cm Arbeitsbreite <ul style="list-style-type: none"> Hydraulisch angetrieben Weitere Beschreibung siehe Art.: ASM 403237	Art.-Nr.	ASH 403237 Anbau-Seitenbesen hyd.	ASH 403237 Anbau-Seitenbesen hyd.	ASH 403237 Anbau-Seitenbesen hyd.
Abstellstützen für KM Kehrwalzendurchmesser 37 cm <ul style="list-style-type: none"> Mit Laufrollen Zum leichteren An- und Abbau Zur Lagerung 	Art.-Nr.	AST 3237 LR Abstellstützen	AST 3237 LR Abstellstützen	AST 3237 LR Abstellstützen

Kehrmaschinen für Kleintraktoren

FKM 37

Hydraulisch oder mechanisch angetrieben



Laufräder 135 x 40 mm



Innenliegender Hydraulikmotor



Stufenlose Höhenverstellung der Kehrwalze



Schmalere Seitenantrieb



Stufenlose Höhenverstellung der Kehrwalze

Hochwertige Pulverbeschichtung

Verschiedene Walzentypen für unterschiedliche Anwendungen

Wartungsfreie Lagerung der Kehrwalze



Arbeitsbreite
125 cm

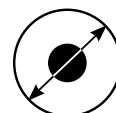

Kehrwalzen-durchmesser
37 cm

Option: Praktische Abstellstützen für längere Lagerung, um die Kehrwalze nicht zu beschädigen

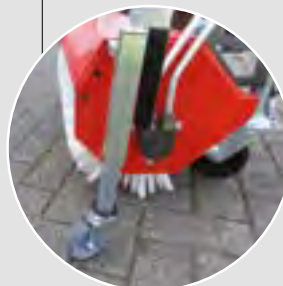

Kehrwalzen Ausführungen

Kombikehrwalze (1), Polywelldraht-Kehrwalze (2), Schmutzkehrwalze (3), Schneekehrwalze (4)

Weitere Walzentypen für verschiedene Anwendungen möglich



Kehrmaschinen

Maße	FKM 12537 H-ABR 37	FKM 12537 M-ABR 37
A: Arbeitsbreite gerade ohne Seitenbesen [cm]	125	125
B: Arbeitsbreite gerade mit Seitenbesen [cm]	147	147
Arbeitsbreite schräg [cm]	110	110
C: Durchfahrtsbreite gerade ohne Seitenbesen [cm]	133	133
D: Durchfahrtsbreite gerade mit Seitenbesen [cm]	145	145
E: Länge inklusive SSB ohne Anbaurahmen [cm]	71	71
F: Länge ohne SSB ohne Anbaurahmen [cm]	40	40
G: Höhe ohne Anbaurahmen [cm]	44	44
Bürstendurchmesser [cm]	37	37
Schwenkwinkel [Grad]	30	30
Kehrspiegel [cm]	5-7	5-7
Gewichte		
Grundgerät [kg]	55	55
Sammelbehälter [kg]	17	17
Seitenbesen [kg]	10	10
Volumen		
Sammelbehälter [litr]	77	77
Leistung		
Ölvolumen [litr/min] bei 180 bar	8	8



Kehren

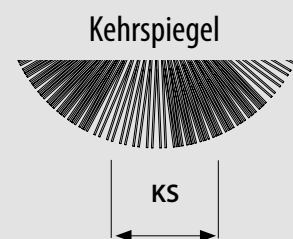
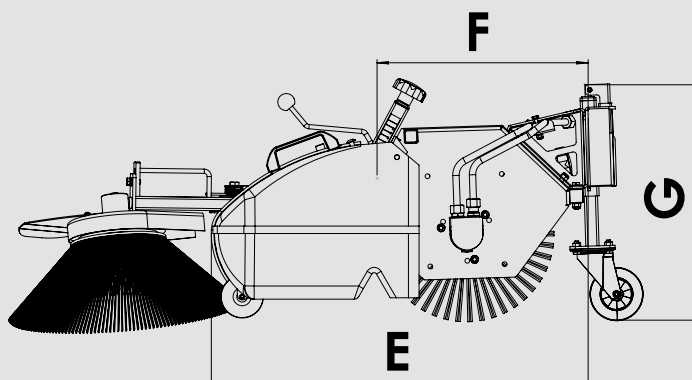
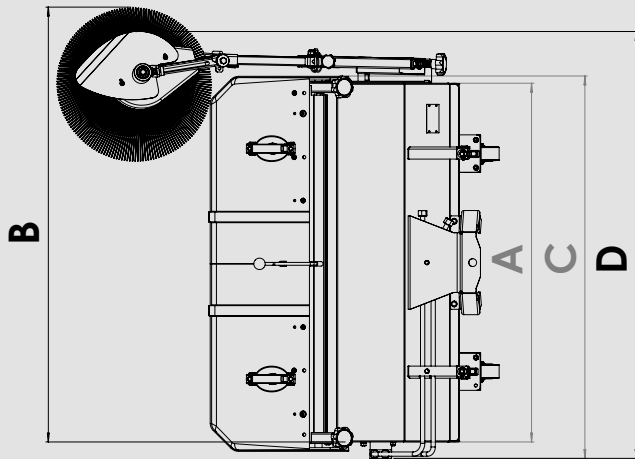

Artikelnummer	Beschreibung		
FKM 12537 H-ABR 37 Arbeitsbreite 125 cm 	Kehrmaschine 125 cm Arbeitsbreite <ul style="list-style-type: none"> • Kehrwalzendurchmesser 37 cm • Hydraulisch angetrieben • Inklusive Kombikehrwalze • Mechanisch links und rechts schwenkbar • 2 höhenverstellbare Laufräder 135 x 40 mm • Inklusive Abstellstütze • Standardfarbe: RAL 2004 ABR 37 erforderlich		
S1070 (Typ FKM 12537 M-ABR 37) Arbeitsbreite 125 cm 	Kehrmaschine 125 cm Arbeitsbreite <ul style="list-style-type: none"> • Kehrwalzendurchmesser 37 cm • Mechanisch angetrieben • Inklusive Kombikehrwalze • Mechanisch links und rechts schwenkbar • 2 höhenverstellbare Laufräder 135 x 40 mm • Inklusive Abstellstütze • Standardfarbe: RAL 2004 ABR 37 erforderlich		

Erforderliches Zubehör - bitte wählen:

Anbaurahmen

ABR 37 US-...	Anbaurahmen Quick Hitch*		
ABR 37 KUB-B1	Anbaurahmen Kersten Kuppeldreieck für Kubota B1-Serie (nur für hydraulisch angetriebene Kehrmaschinen)		
ABR 37 KUB-G 23 26	Anbaurahmen Kersten Kuppeldreieck für Kubota G23/ G26 (nur für hydraulisch angetriebene Kehrmaschinen)		
ABR 37 KD-...	Anbaurahmen Kuppeldreieckanbau		

* nur für mechanische Kehrmaschinen

Optionales Zubehör für FKM 37



Kehren



Gummspritzlappen



Schmutzsammelbehälter



Anbau-Seitenbesen, mechanisch angetrieben



Anbau-Seitenbesen, hydraulisch angetrieben



Abstellstützen

Beschreibung	Passend für Kehrmaschine	KM12537
Gummspritzlappen <ul style="list-style-type: none"> Inklusive Anbauteile Steckbar angebaut 	Art.-Nr.	GUSPL 125
Schmutzsammelbehälter <ul style="list-style-type: none"> Aus PE-Kunststoff 2 PUR-Lenkrollen zur exakten Boden Anpassung Höhenverstellbare Aufnahmen 2 Handgriffe Gummidichtlippe oben Einhebelverschluss 	Art.-Nr.	SSB 125 K
Anbau-Seitenbesen - 40 cm Arbeitsbreite <ul style="list-style-type: none"> Mechanisch angetrieben über Besenwelle Höhen- und winkelverstellbar Anfahrssicherung Besen klappt zur Seite Für Kehrmaschinen mit 32 oder 37 cm Walzendurchmesser 	Art.-Nr.	ASM 403237
Anbau-Seitenbesen - 40 cm Arbeitsbreite <ul style="list-style-type: none"> Hydraulisch angetrieben Weitere Beschreibung siehe Art.: ASM 403237	Art.-Nr.	ASH 403237
Abstellstützen für KM Kehrwalzendurchmesser 37 cm <ul style="list-style-type: none"> Mit Laufrollen Zum leichteren An- und Abbau Zur Lagerung 	Art.-Nr.	AST 37 LR

Front-Kehrmaschinen für Kompaktlader

FKM 40



3-D Höhenausgleich



Drittes Laufrad zur besseren Boden Anpassung



Schmutzsammelbehälter aus Blech (Option)



verschiedene Kehrwalzen-Ausführungen



Drittes Laufrad

Sammelbehälter (Option)

Spritzschutz (Option)

Kettenkasten



15 - 25 PS



Arbeitsbreiten
100/125 cm

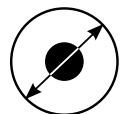

Kehrwalzen-
durchmesser
40 cm

Praktisches Zubehör

- ▶ **Schmutzsammelbehälter**
Das Kehrgut wird in einem Arbeitsgang eingesammelt
- ▶ **Gummispritzlappen**
Zur Reduktion von umherfliegenden Schmutzpartikeln
- ▶ **Seitenbesen**
Zum Erfassen von Schmutz auch in Seitenbereichen, z. B. Bordsteinrinnen etc.



Kehren

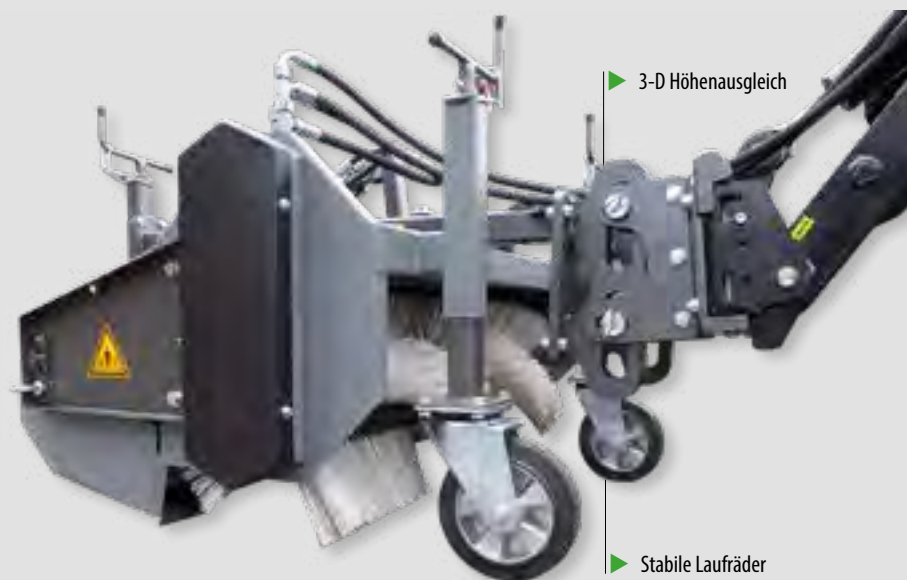

▶ 3-D Höhenausgleich

▶ Stabile Laufräder

▼
Mechanische
Entleerung des
Sammelbehälters
(hydraulisch optional)



▼
stufenlosen
Bodenanpassung
der Kehrmaschine



Einsatz Kehrwalzentypen

Weitere Walzentypen für verschiedene Anwendungen möglich



- ▶ **Kombikehrwalze (Standard werksseitig)**
Für über 90% aller Anwendungen



- ▶ **Schmutzkehrwalze**
Durch höheren Borstenanteil für größere Verschmutzung geeignet



- ▶ **Polywelldrahtkehrwalze**
Für hohen festsitzenden Schmutzanteil, z. B. Moos o. ä.



- ▶ **Schneekehrwalze**
Durch eine spezielle Borstenanordnung mit größerem Zwischenraum wird der Schnee optimal abtransportiert

Kehrmaschinen

Maße	FKM 10040 H	FKM 12540 H
A: Arbeitsbreite gerade; ohne Seitenbesen [cm]	100	125
B: Arbeitsbreite gerade; mit Seitenbesen [cm]	133	158
Arbeitsbreite schräg [cm]	97	120
C: Durchfahrtsbreite gerade; ohne Seitenbesen [cm]	115	140
D: Durchfahrtsbreite gerade; mit Seitenbesen [cm]	128	153
Durchfahrtsbreite schräg; ohne SSB [cm]	110	135
E: Länge mit Anbaurahmen [cm]	152	152
G: Höhe; ohne Anbaurahmen [cm]	133	133
Bürstendurchmesser [cm]	40	40
Schwenkwinkel [Grad]	20	20
Kehrspiegel [cm]	6-8	6-8
Gewichte		
Grundgerät [kg]	104	122
Sammelbehälter [kg]	34	38
Wassersprengereinrichtung, volle Tanks [100 ltr]	118	118
Seitenbesen [kg]	8	8
Volumen		
Sammelbehälter [ltr]	52	66
Leistung		
Ölvolumen [ltr/min] bei 180 bar	15	15

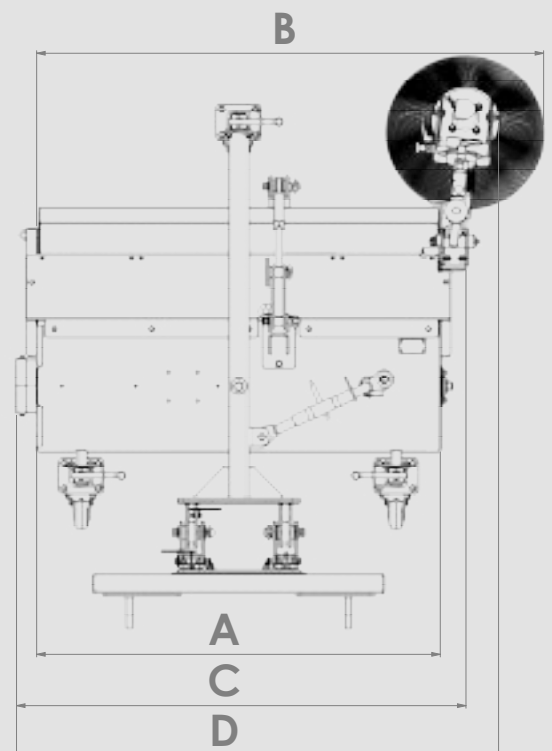
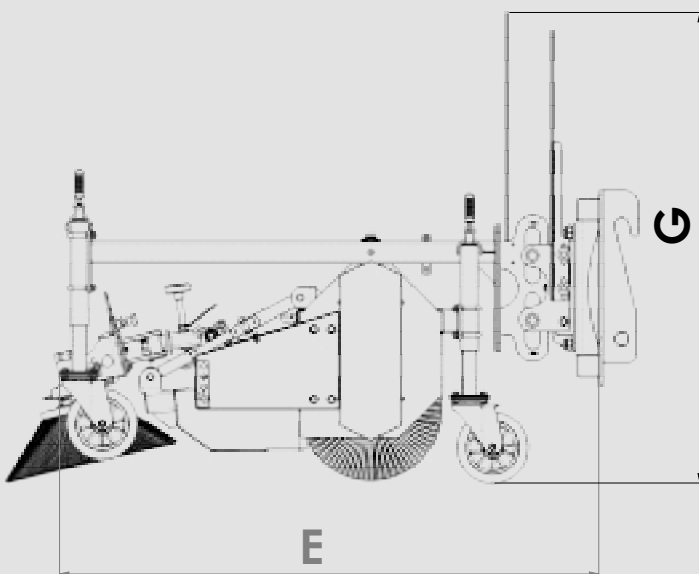
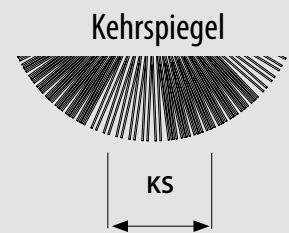



Kehren

Artikelnummer

Beschreibung

FKM 10040 H
(inklusive Aufnahme für Lader)



- Front-Kehrmaschine hydraulisch angetrieben**
Arbeitsbreite 100 cm
- Innen liegender Orbitalmotor
 - Antrieb über Duplexkette
 - 2 über Spindeln mit Drucklager höhenverstellbare Laufräder 200 x 50 mm
 - Mechanisch links und rechts schwenkbar
 - Inklusive Kombikehrwalze
 - Lackierung RAL 2004
 - Anbaurahmen für Lader

FKM 12540 H
(inklusive Aufnahme für Lader)

- Front-Kehrmaschine hydraulisch angetrieben**
Arbeitsbreite 125 cm
Weitere Beschreibung siehe FKM 10040 H

Am Trägerfahrzeug ist ein Steuerventil und ein druckloser Rücklauf in den Tank erforderlich. Der empfohlene Volumenstrom beträgt 15 L/min. bei 180 bar Druck.
Volumenstrom bitte bei der Bestellung angeben!

Optionales Zubehör

Beschreibung	Passend für Kehrmaschine	FKM 10040 H	FKM 12540 H
Spritzschutzabdeckung <ul style="list-style-type: none"> • Aus verzinktem Blech • Inklusive Gummilappen 	Art.-Nr.	SPA 100 Spritzschutzabdeckung	SPA 125 Spritzschutzabdeckung
Schmutzsammelbehälter <ul style="list-style-type: none"> • Aus Blech • Inklusive Spritzschutzabdeckung 	Art.-Nr.	SSB 10040 Schmutzsammelbehälter	SSB 12540 Schmutzsammelbehälter
Hydraulische Behälterentleerung	Art.-Nr.	HB-SSB-HFKM Hyd. Behälterentleerung	HB-SSB-HFKM Hyd. Behälterentleerung
Hydraulische Schwenkeinrichtung <ul style="list-style-type: none"> • zum beidseitigen Schwenken der Maschine 	Art.-Nr.	HSZ-100 Hyd. Schwenkeinrichtung	HSZ-100 Hyd. Schwenkeinrichtung
Anbauseitenbesen 50 cm Besendurchmesser <ul style="list-style-type: none"> • Hydraulisch angetrieben, stufenlos einstellbar • Für Kehrmaschinen mit hydraulischem Antrieb • Anfahrtsicherung • Anbauplatte 	Art.-Nr.	ASH 5040 H Anbauseitenbesen hyd.	ASH 5040 H Anbauseitenbesen hyd.
Mengenregelventil (nur für Kehrmaschinen mit hydraulischem Antrieb) <ul style="list-style-type: none"> • zur stufenlosen Drehzahlregulierung 	Art.-Nr.	S1188 Mengenregelventil	S1188 Mengenregelventil

Heck-Kehrmaschinen für Kompaktschlepper und Kommunalfahrzeuge

HKM 40



Stufenlose
Höheberstellung
der Kehrmaschine



Mechanische stufenlose
Seitenverstellung
(hydraulisch optional)



Stabile Laufräder



Kettenkasten mit
wartungsfreiem
Kettenspanner

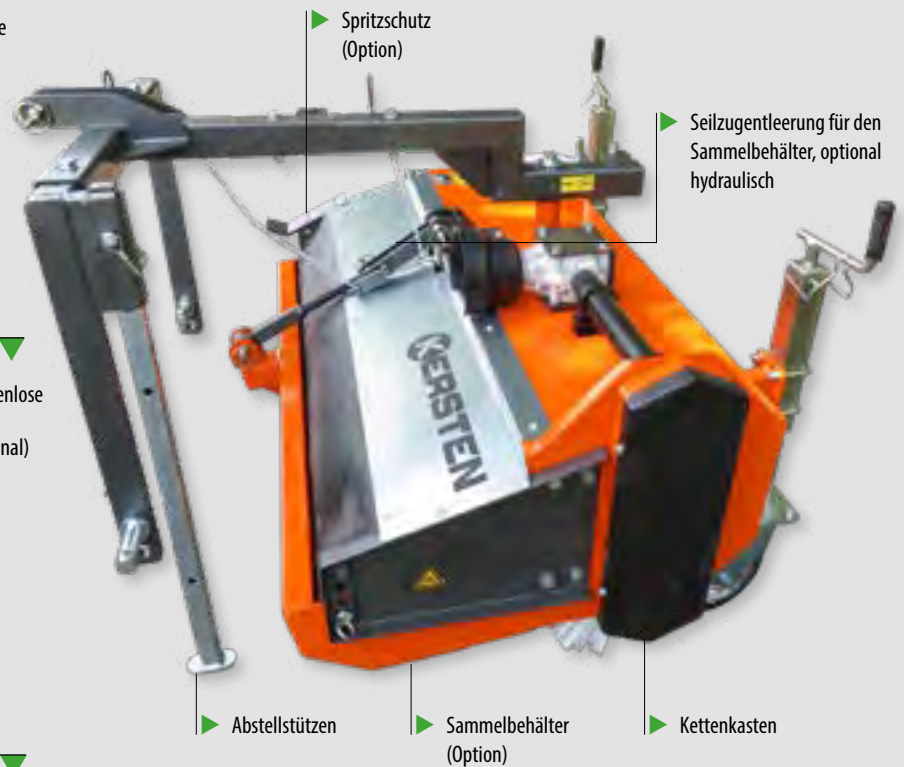

15 - 25 PS



Arbeitsbreiten
125/150 cm

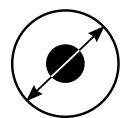

Kehrwalzen-
durchmesser
40 cm

Praktisches Zubehör

- ▶ **Schmutzsammelbehälter**
Das Kehrgut wird in einem Arbeitsgang eingesammelt
- ▶ **Gummispritzlappen**
Zur Reduktion von umherfliegenden Schmutzpartikeln
- ▶ **Seitenbesen**
Zum Erfassen von Schmutz auch in Seitenbereichen,
z. B. Bordsteinrinnen etc.



Kehren

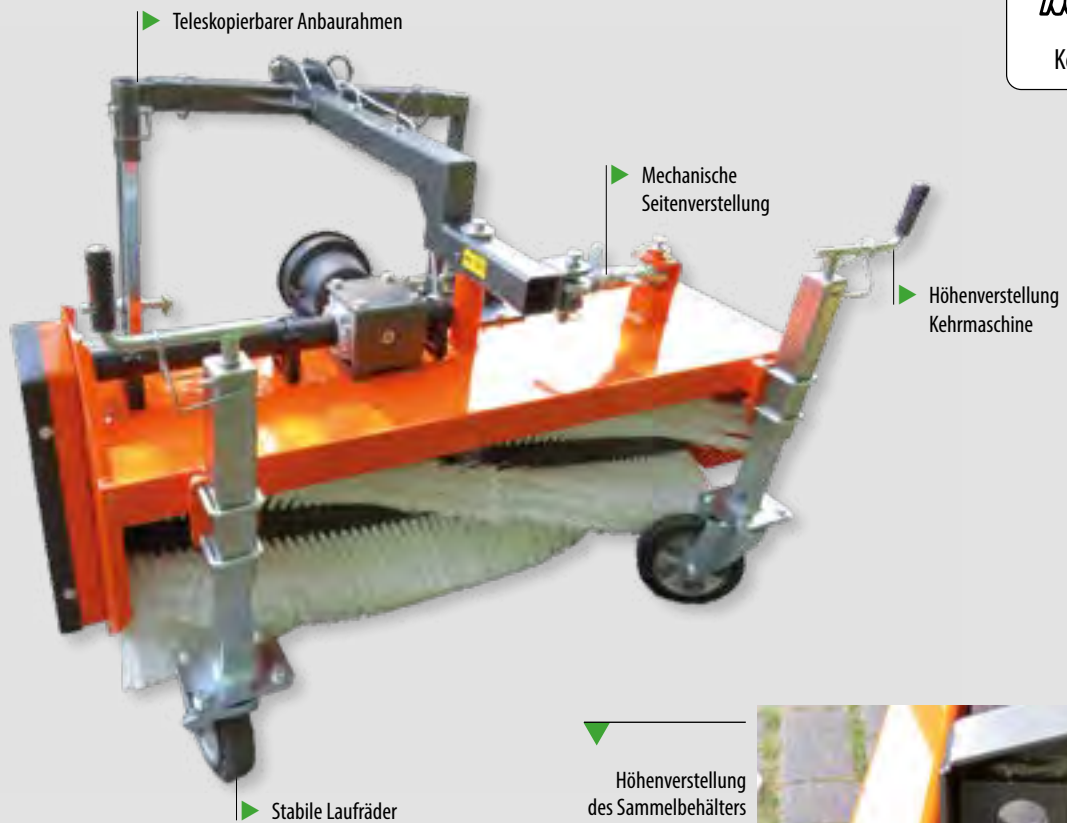

Höhenverstellung des Sammelbehälters



Beidseitig teleskopierbarer Anbaurahmen



Mechanische Entleerung des Sammelbehälters (hydraulisch optional)



Einsatz Kehrwalzentypen

Weitere Walzentypen für verschiedene Anwendungen möglich



- ▶ **Kombikehrwalze (Standard werksseitig)**
Für über 90% aller Anwendungen



- ▶ **Schmutzkehrwalze**
Durch höheren Borstenanteil für größere Verschmutzung geeignet



- ▶ **Polywelldrahtkehrwalze**
Für hohen festsitzenden Schmutzanteil, z. B. Moos o. ä.



- ▶ **Schneekehrwalze**
Durch eine spezielle Borstenanordnung mit größerem Zwischenraum wird der Schnee optimal abtransportiert

Kehrmaschinen

Maße	HKM 12540 M/H	HKM 15040 M/H
A: Arbeitsbreite gerade; ohne Seitenbesen [cm]	125	150
B: Arbeitsbreite gerade; mit Seitenbesen [cm]	158	183
Arbeitsbreite schräg [cm]	120	143
C: Durchfahrtsbreite gerade; ohne Seitenbesen [cm]	140	165
D: Durchfahrtsbreite gerade; mit Seitenbesen [cm]	153	178
Durchfahrtsbreite schräg; ohne SSB [cm]	135	160
E: Länge mit Anbaurahmen [cm]	123	148
G: Höhe; ohne Anbaurahmen [cm]	86	86
Bürstendurchmesser [cm]	40	40
Schwenkwinkel [Grad]	20	20
Kehrspiegel [cm]	6-8	6-8
Gewichte		
Grundgerät [kg]	122	140
Sammelbehälter [kg]	38	42
Wassersprenganlage, volle Tanks [100 ltr]	118	118
Seitenbesen [kg]	8	8
Volumen		
Sammelbehälter [ltr]	66	80
Leistung		
Ölvolumen [ltr/min] bei 180 bar	20	20
Schlepperleistung mech. [PS]	12	12

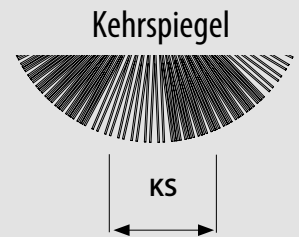

Für Heckanbau Kat I/Kat II

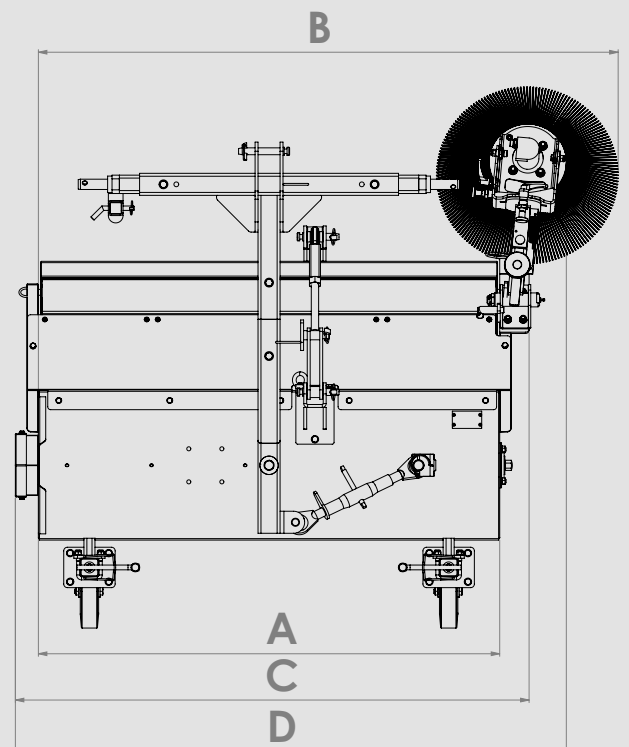
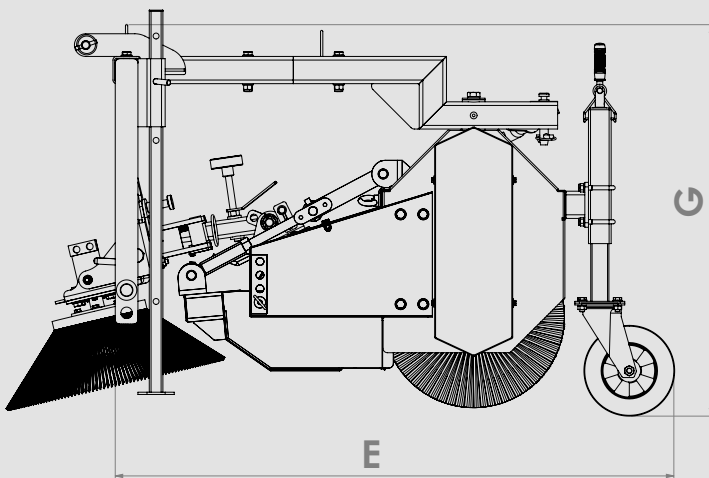



Kehren

Artikelnummer

Beschreibung

HKM 12540 H
(mit Anbaurahmen)



Heck-Kehrmaschine hydraulisch angetrieben

- Arbeitsbreite 125 cm
- Innen liegender Orbitalmotor
 - Antrieb über Duplexkette
 - 2 über Spindeln mit Drucklager höhenverstellbare Laufräder 200 x 50 mm
 - Mechanisch links und rechts schwenkbar
 - Inklusive Kombikehrwalze
 - Lackierung RAL 2004
 - Anbaurahmen passend für Heckanbau Kat. I

HKM 15040 H
(mit Anbaurahmen)

Heck-Kehrmaschine hydraulisch angetrieben

- Arbeitsbreite 150 cm
Weitere Beschreibung siehe HKM 12540 H

HKM 12540 M
(mit Anbaurahmen)



Heck-Kehrmaschine mechanisch angetrieben

- Arbeitsbreite 125 cm
- Mechanisch über Gelenkwelle angetrieben
 - Kehrwalzendurchmesser 40 cm
 - 2 über Spindeln mit Drucklager höhenverstellbare Laufräder 200 x 50 mm
 - Inklusive Gelenkwelle
 - Mechanisch links und rechts schwenkbar
 - Inklusive Kombikehrwalze
 - Lackierung RAL 2004
 - Anbaurahmen passend für Heckanbau Kat. I

HKM 15040 M
(mit Anbaurahmen)

Heck-Kehrmaschine mechanisch angetrieben

- Arbeitsbreite 150 cm
Weitere Beschreibung siehe HKM 12540 M

Bei hydraulischem Antrieb: Am Trägerfahrzeug ist ein Steuerventil und ein druckloser Rücklauf in den Tank erforderlich. Der empfohlene Volumenstrom beträgt 20 L/min. bei 180 bar Druck. **Volumenstrom bitte bei der Bestellung angeben!**

Optionales Zubehör für HKM 40



Spritzschutzabdeckung



Schmutzsammelbehälter



Anbau-Seitenbesen, hydraulisch angetrieben

Beschreibung	Passend für Kehrmaschine	HKM 12540 H	HKM 15040 H	HKM 12540 M	HKM 15040 M
Spritzschutzabdeckung <ul style="list-style-type: none"> Aus verzinktem Blech Inklusive Gummilappen 	Art.-Nr.	SPA 125 Spritzschutzabdeckung	SPA 150 Spritzschutzabdeckung	SPA 125 Spritzschutzabdeckung	SPA 150 Spritzschutzabdeckung
Schmutzsammelbehälter <ul style="list-style-type: none"> Aus Blech Inklusive Spritzschutzabdeckung 	Art.-Nr.	SSB 12540 Schmutzsammelbehälter	SSB 15040 Schmutzsammelbehälter	SSB 12540 Schmutzsammelbehälter	SSB 15040 Schmutzsammelbehälter
Hydraulische Behälterentleerung	Art.-Nr.	HB-SSB-HFKM Hyd. Behälterentleerung	HB-SSB-HFKM Hyd. Behälterentleerung	HB-SSB-HFKM Hyd. Behälterentleerung	HB-SSB-HFKM Hyd. Behälterentleerung
Hydraulische Schwenkeinrichtung <ul style="list-style-type: none"> zum beidseitigen Schwenken der Maschine 	Art.-Nr.	HSZ-100 Hyd. Schwenkeinrichtung	HSZ-100 Hyd. Schwenkeinrichtung	HSZ-100 Hyd. Schwenkeinrichtung	HSZ-100 Hyd. Schwenkeinrichtung
Anbauseitenbesen 50 cm Besendurchmesser <ul style="list-style-type: none"> Hydraulisch angetrieben, stufenlos einstellbar Anfahrssicherung Anbauplatte Für Kehrmaschinen mit <u>hydraulischem</u> Antrieb 	Art.-Nr.	ASH 5040 H Anbauseitenbesen hyd.	ASH 5040 H Anbauseitenbesen hyd.	-	-
Anbauseitenbesen 50 cm Besendurchmesser <ul style="list-style-type: none"> Hydraulisch angetrieben, stufenlos einstellbar Anfahrssicherung Anbauplatte für Kehrmaschinen mit <u>mechanischem</u> Antrieb Antrieb über Schlepperhydraulik 1 x Steuergerät ew mit drucklosem Rücklauf erforderlich	Art.-Nr.	-	-	ASH 5040 M Anbauseitenbesen	ASH 5040 M Anbauseitenbesen hyd.
Mengenregelventil (nur für Kehrmaschinen mit hydraulischem Antrieb) <ul style="list-style-type: none"> zur stufenlosen Drehzahlregulierung 	Art.-Nr.	S1188 Mengenregelventil	S1188 Mengenregelventil	S1188 Mengenregelventil	S1188 Mengenregelventil



Kehren



Front-Kehrmaschinen für Kompaktschlepper und Kommunalfahrzeuge

KM 45

Hydraulisch oder mechanisch angetrieben



Aufnahme mit Lochleiste für verschiedene Trägerfahrzeuge/Bereifungen



Automatischer Kettenspanner



Gummispritzlappen



Abstellstützen beidseitig



ab 15 PS



Arbeitsbreiten
115/130/
150/165 cm

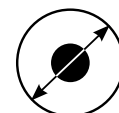

Kehrwalzen-
durchmesser
45 cm

Praktisches Zubehör

- ▶ **Schmutzsammelbehälter**
Das Kehrgut wird in einem Arbeitsgang eingesammelt
- ▶ **Gummispritzlappen**
Zur Reduktion von umherfliegenden Schmutzpartikeln
- ▶ **Seitenbesen**
Zum Erfassen von Schmutz auch in Seitenbereichen, z. B. Bordsteinrinnen etc.
- ▶ **Abstellstützen**
für längere Lagerung, um die Kehrwalze nicht zu beschädigen



Kehren



▶ Geschraubte Aufnahme u.a. für Kuppeldreieck, 3-Punkt, Quick Hitch, verschiedene Flächenmäheraufnahmen

▶ Stufenlose Höhenverstellung

▶ Abstellstützen

▼ Mechanische Seitenverstellung (optional hydraulisch)



▼ Höhenverstellung für die Kehmaschine



▼ Geschützt eingebautes Getriebe für mechanische Kehmaschine



▼ Flache Lagerschalen für randnahes Arbeiten



Einsatz Kehrwalzentypen

Weitere Walzentypen für verschiedene Anwendungen möglich



▶ **Kombikehrwalze (Standard werksseitig)**
Für über 90% aller Anwendungen



▶ **Schmutzkehrwalze**
Durch höheren Borstenanteil für größere Verschmutzung geeignet



▶ **Polywelldrahtkehrwalze**
Für hohen festsitzenden Schmutzanteil, z. B. Moos o. ä.



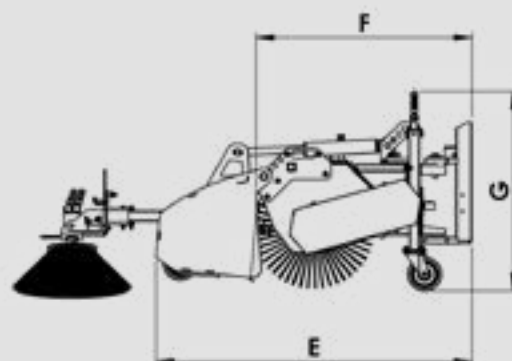
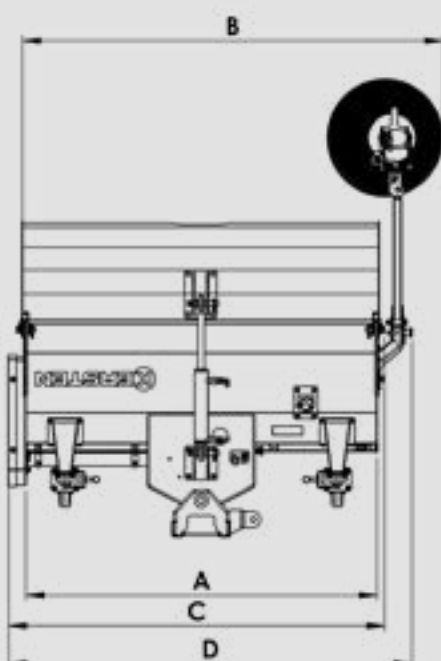
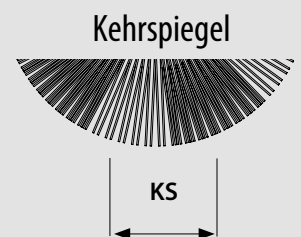

▶ **Schneekehrwalze**
Durch eine spezielle Borstenanordnung mit größerem Zwischenraum wird der Schnee optimal abtransportiert

Maße	KM 11545	KM 13045	KM 15045	KM 16545
A: Arbeitsbreite gerade; ohne Seitenbesen [cm]	115	130	150	165
B: Arbeitsbreite gerade; mit Seitenbesen [cm]	142	157	177	192
Arbeitsbreite schräg [cm]	105	120	137	150
C: Durchfahrtsbreite gerade; ohne Seitenbesen [cm]	125	140	160	175
D: Durchfahrtsbreite gerade; mit Seitenbesen [cm]	139	154	174	189
Durchfahrtsbreite schräg; ohne SSB [cm]	123	136	154	168
E: Länge; Inklusive SSB; ohne Anbaurahmen [cm]	117	117	117	117
F: Länge; ohne SSB; ohne Anbaurahmen [cm]	79	79	79	79
G: Höhe; ohne Anbaurahmen [cm]	73	73	73	73
Bürstendurchmesser [cm]	45	45	45	45
Schwenkwinkel [Grad]	26	26	26	26
Kehrspiegel [cm]	6-8	6-8	6-8	6-8
Gewichte				
Grundgerät [kg]	127	133	140	146
Sammelbehälter [kg]	20	22	24	26
Seitenbesen [kg]	11	11	11	11
Wassersprengereinrichtung ; volle Tanks [kg]	120	120	120	120
Volumen				
Sammelbehälter [ltr]	110	120	130	140
Wassersprengereinrichtung [ltr]	100	100	100	100
Leistung				
Ölvolumen [ltr/min] bei 180 bar	20	20	20	20
Schlepperleistung mechanisch [PS]	15-25	15-25	15-25	15-25





Kehren

Artikelnummer	Beschreibung		
S1005 (ohne Anbaurahmen) 	Kehrmaschine mechanisch angetrieben Arbeitsbreite 115 cm Typ KM 11545 Inklusive Kombikehrwalze <ul style="list-style-type: none">• Mechanisch links- und rechts schwenkbar• 2 höhenverstellbare Laufräder 135 x 40 mm• Inklusive Gelenkwelle• Inklusive Abstellstützen Anbaurahmen ABR 45 erforderlich		
S1006 (ohne Anbaurahmen)	Kehrmaschine mechanisch angetrieben Arbeitsbreite 130 cm Typ KM 13045 Weitere Beschreibung siehe S1005		
S1007 (ohne Anbaurahmen)	Kehrmaschine mechanisch angetrieben Arbeitsbreite 150 cm Typ KM 15045 Weitere Beschreibung siehe S1005		
S1008 (ohne Anbaurahmen)	Kehrmaschine mechanisch angetrieben Arbeitsbreite 165 cm Typ KM 16545 Weitere Beschreibung siehe S1005		
S1072 (ohne Anbaurahmen)  Stahlsammelbehälter und Seitenbesen optional	Kehrmaschine hydraulisch angetrieben Arbeitsbreite 115 cm Typ KM 11545 Innenliegender Orbitalmotor <ul style="list-style-type: none">• Inklusive Kombikehrwalze• Mechanisch links- und rechts schwenkbar• 2 höhenverstellbares Laufräder 135 x 40 mm• Inklusive Abstellstützen Anbaurahmen ABR 45 erforderlich		
S1073 (ohne Anbaurahmen)	Kehrmaschine hydraulisch angetrieben Arbeitsbreite 130 cm Typ KM 13045 Weitere Beschreibung siehe S1072		
S1074 (ohne Anbaurahmen)	Kehrmaschine hydraulisch angetrieben Arbeitsbreite 150 cm Typ KM 15045 Weitere Beschreibung siehe S1072		
S1075 (ohne Anbaurahmen)	Kehrmaschine hydraulisch angetrieben Arbeitsbreite 165 cm Typ KM 16545 Weitere Beschreibung siehe S1072		

Hydraulisch angetriebene Kehrwalzen

Am Trägerfahrzeug ist ein Steuerventil und ein druckloser Rücklauf in den Tank erforderlich. Der empfohlene Volumenstrom beträgt 20 L/min. bei 180 bar Druck. **Volumenstrom bitte bei der Bestellung angeben!**

Anbaurahmen für KM 45

Erforderliches Zubehör - bitte wählen:

Beschreibung	Passend für Kehrmaschine	KM 11545	KM 13045	KM 15045	KM 16545
Anbaurahmen Quick Hitch	Art.-Nr.	S1026 Anbaurahmen Quick Hitch	S1026 Anbaurahmen Quick Hitch	S1026 Anbaurahmen Quick Hitch	S1026 Anbaurahmen Quick Hitch
Anbaurahmen für Kehrmaschinen Kuppeldreieck KERSTEN MP-HYDR-DP-HECK erforderlich	Art.-Nr.	ABR 45 KD-KERSTEN Anbaurahmen Kuppeldreieck KERSTEN	ABR 45 KD-KERSTEN Anbaurahmen Kuppeldreieck KERSTEN	-	-
Anbaurahmen Kuppeldreieckanbau	Art.-Nr.	ABR 45 KD-... Anbaurahmen Kuppeldreieckanbau	ABR 45 KD-... Anbaurahmen Kuppeldreieckanbau	ABR 45 KD-... Anbaurahmen Kuppeldreieckanbau	ABR 45 KD-... Anbaurahmen Kuppeldreieckanbau
Anbaurahmen Dreipunktbau Kat I	Art.-Nr.	ABR 45 DP-... Anbaurahmen Dreipunktbau KAT I	ABR 45 DP-... Anbaurahmen Dreipunktbau KAT I	ABR 45 DP-... Anbaurahmen Dreipunktbau KAT I	ABR 45 DP-... Anbaurahmen Dreipunktbau KAT I
Anbaurahmen Flächenmäher (2-Punkt)	Art.-Nr.	-	ABR 45 FM-... Anbaurahmen Flächenmäher	ABR 45 FM-... Anbaurahmen Flächenmäher	ABR 45 FM-... Anbaurahmen Flächenmäher

Optionales Zubehör für KM 45

Beschreibung	Passend für Kehrmaschine	KM 11545	KM 13045	KM 15045	KM 16545
Gummispritzlappen lang • Steckbar angebaut als Spritzschutz • Bei Benutzung ohne Behälter empfehlenswert	Art.-Nr.	S1179 Gummispritzlappen	S1171 Gummispritzlappen	S1177 Gummispritzlappen	S1178 Gummispritzlappen
Schmutzsammelbehälter • Inklusive hydraulische Behälterentleerung • Behälter aus Stahlblech • 1 Lauftrad vorne	Art.-Nr.	S1025 Schmutzsammelbehälter	S1012 Schmutzsammelbehälter	S1023 Schmutzsammelbehälter	S1024 Schmutzsammelbehälter
Hydraulische Schwenkeinrichtung • Zum beidseitigen Schwenken der Maschine	Art.-Nr.	S1010 Hyd. Schwenkeinrichtung	S1010 Hyd. Schwenkeinrichtung	S1010 Hyd. Schwenkeinrichtung	S1010 Hyd. Schwenkeinrichtung
Elektromagnetventil • Zum Einbau in die Kehrmaschine, dadurch nur 1 dw erforderlich • Funktion: Schwenken und Kehrmaschinen-Antrieb	Art.-Nr.	S1266 Elektromagnetventil	S1266 Elektromagnetventil	S1266 Elektromagnetventil	S1266 Elektromagnetventil

Optionales Zubehör für KM 45



Kehren



Schmutzsammelbehälter



Wassersprenganlage



Anbau-Seitenbesen

Beschreibung	Passend für Kehrmaschine	KM 11545	KM 13045	KM 15045	KM 16545
Wassersprenganlage 70 Liter <ul style="list-style-type: none"> Elektrische Tauchpumpe 12 V Sprühdüsen zur gleichmäßigen Verteilung Wasserfass auf der Kehrmaschine befestigt 12 V-Steckkupplung am Trägerfahrzeug erforderlich <p>Weitere Wassersprenganlagen auf Anfrage erhältlich (siehe Artikel WAS 100 KAT1 und WAS 200 KAT 1 auf Seite 198)</p>	Art.-Nr.	S1484 Wassersprenganlage	S1484 Wassersprenganlage	S1484 Wassersprenganlage	S1484 Wassersprenganlage
Anbau-Seitenbesen 40 cm Durchmesser <ul style="list-style-type: none"> Mechanisch angetrieben Besen klappt zur Seite Höhen- und winkelverstellbar Zum Auskehren von Ecken und Rändern 	Art.-Nr.	S1270 Anbau-Seitenbesen	S1270 Anbau-Seitenbesen	S1270 Anbau-Seitenbesen	S1270 Anbau-Seitenbesen
Anbau-Seitenbesen 40 cm Durchmesser <ul style="list-style-type: none"> Hydraulisch angetrieben Stufenlos über Regelventil einstellbar Besen klappt zur Seite Höhen- und winkelverstellbar Zum Auskehren von Ecken und Rändern <p>Bei Anbau eines ASH 4045 KM an Kehrmaschinen mit Gelenkwellenantrieb ist ein Steuergerät dw oder ew mit Rücklauf erforderlich. Bei Anbau an Kehrmaschinen mit hydraulischem Antrieb erfolgt der Antrieb über die Kehrmaschinenhydraulik.</p>	Art.-Nr.	S1136 Anbau-Seitenbesen hyd.	S1136 Anbau-Seitenbesen hyd.	S1136 Anbau-Seitenbesen hyd.	S1136 Anbau-Seitenbesen hyd.
Kettenrad <ul style="list-style-type: none"> Zur Drehzahlerhöhung beim Schneekehren 	Art.-Nr.	S1138 Kettenrad	S1138 Kettenrad	S1138 Kettenrad	S1138 Kettenrad
Mengenregelventil <ul style="list-style-type: none"> Regelung der Kehrwalzengeschwindigkeit (nur für Kehrmaschinen mit hydraulischem Antrieb) 	Art.-Nr.	S1188 Mengenregelventil	S1188 Mengenregelventil	S1188 Mengenregelventil	S1188 Mengenregelventil
Begrenzungsleuchten rot-weiß	Art.-Nr.	S1268 Begrenzungsleuchten	S1268 Begrenzungsleuchten	S1268 Begrenzungsleuchten	S1268 Begrenzungsleuchten
Satz Warnflaggen mit Halter	Art.-Nr.	S1269 Warnflaggen mit Halter	S1269 Warnflaggen mit Halter	S1269 Warnflaggen mit Halter	S1269 Warnflaggen mit Halter

Front-Kehrmaschinen für Schlepper und Kommunalfahrzeuge

KM 50



Abstellstützen



Mechanischer oder hydraulischer Antrieb möglich



Geschraubter Anbaurahmen mit Lochleiste



Geschützt positionierter Hydraulikmotor

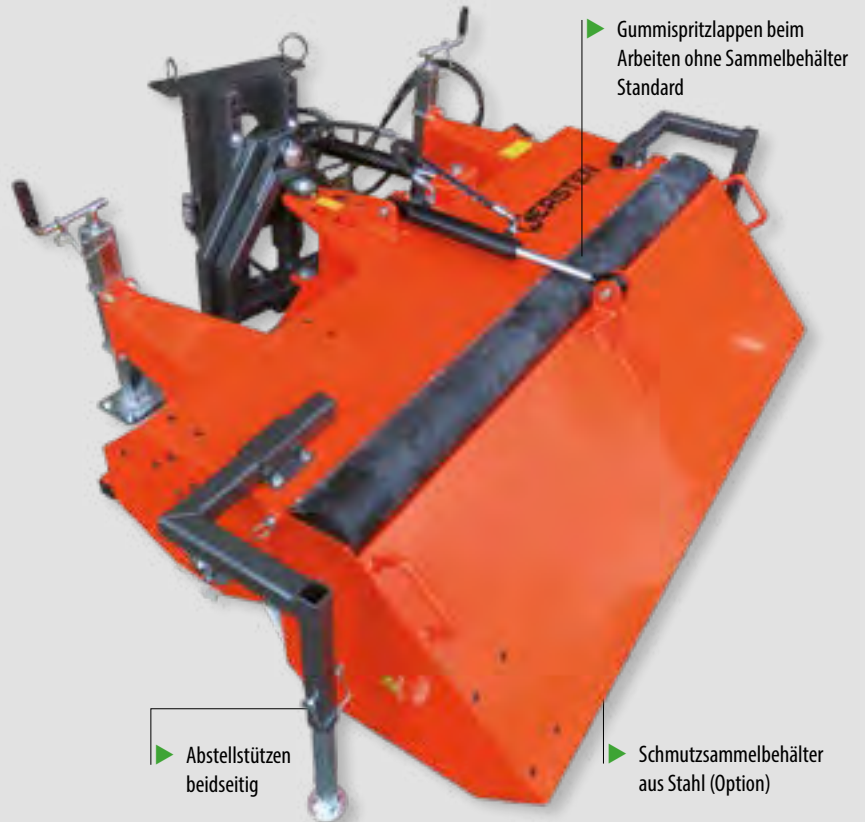

Gummispritzlappen beim Arbeiten ohne Sammelbehälter Standard

Abstellstützen beidseitig

Schmutzsammelbehälter aus Stahl (Option)



ab 30 PS



Arbeitsbreiten

130/147/
165/190 cm

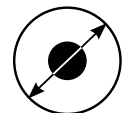

**Kehrwalzen-
durchmesser**

50 cm

Praktisches Zubehör

- ▶ **Schmutzsammelbehälter**
Das Kehrgut wird in einem Arbeitsgang eingesammelt
- ▶ **Gummispritzlappen**
Zur Reduktion von umherfliegenden Schmutzpartikeln
- ▶ **Seitenbesen**
Zum Erfassen von Schmutz auch in Seitenbereichen, z. B. Bordsteinrinnen etc.
- ▶ **Abstellstützen**
für längere Lagerung, um die Kehrwalze nicht zu beschädigen



Seitenbesen (Option)



Kehren

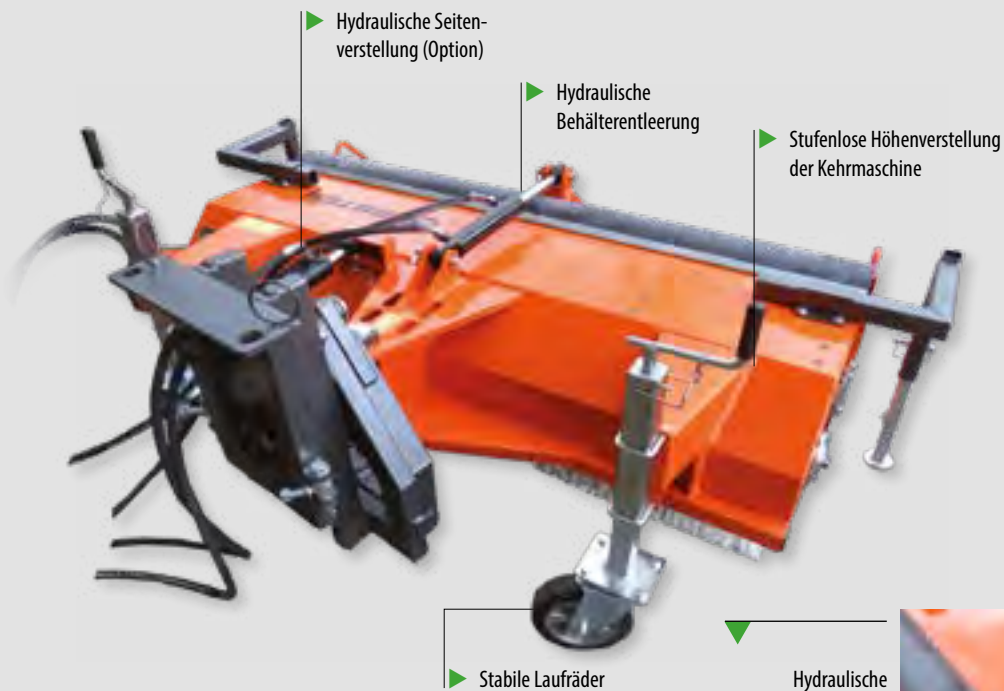

▶ Hydraulische Seitenverstellung (Option)

▶ Hydraulische Behälterentleerung

▶ Stufenlose Höhenverstellung der Kehrmachine

▶ Stabile Laufräder

▶ Hydraulische Behälterentleerung



▶ Stufenlose Höhenverstellung der Kehrmachine



▶ Pendelausgleich zur optimalen Bodenanpassung



Einsatz Kehrwalzentypen

Weitere Walzentypen für verschiedene Anwendungen möglich



▶ **Kombikehrwalze (Standard werksseitig)**
Für über 90% aller Anwendungen



▶ **Schmutzkehrwalze**
Durch höheren Borstenanteil für größere Verschmutzung geeignet



▶ **Polywelldrahtkehrwalze**
Für hohen festsitzenden Schmutzanteil, z. B. Moos o. ä.



▶ **Schneekehrwalze**
Durch eine spezielle Borstenanordnung mit größerem Zwischenraum wird der Schnee optimal abtransportiert

Maße	KM 13050 M	KM 14750 M	KM 16550 M	KM 19050 M	KM 13050 H	KM 14750 H	KM 16550 H	KM 19050 H
A: Arbeitsbreite gerade; ohne Seitenbesen [cm]	130	147	165	190	130	147	165	190
B: Arbeitsbreite gerade; mit Seitenbesen [cm]	153	170	188	213	153	170	188	213
Arbeitsbreite schräg [cm]	118	134	150	175	118	134	150	175
C: Durchfahrtsbreite gerade; ohne Seitenbesen [cm]	142	159	177	202	142	159	177	202
D: Durchfahrtsbreite gerade; mit Seitenbesen [cm]	148	165	183	208	148	165	183	208
Durchfahrtsbreite schräg; ohne SSB [cm]	138	155	173	198	138	155	173	198
E: Länge; inklusive SSB; ohne Anbaurahmen [cm]	137	137	137	137	137	137	137	137
F: Länge; ohne SSB; ohne Anbaurahmen [cm]	86	86	86	86	86	86	86	86
G: Höhe; ohne Anbaurahmen [cm]	82	82	82	82	82	82	82	82
Bürstendurchmesser [cm]	50	50	50	50	50	50	50	50
Schwenkwinkel [Grad]	24	24	24	24	24	24	24	24
Kehrspiegel [cm]	8-10	8-10	8-10	8-10	8-10	8-10	8-10	8-10
Gewichte								
Grundgerät [kg]	162	175	185	202	162	175	185	202
Sammelbehälter [kg]	67	73	80	93	67	73	80	93
Seitenbesen [kg]	40	40	40	40	40	40	40	40
Wassersprengrichtung 100 Liter; volle Tanks [kg]	126	126	126	126	126	126	126	126
Volumen								
Sammelbehälter [litr]	95	102	115	133	95	102	115	133
Wassersprengrichtung[litr]	100	100	100	100	100	100	100	100
Leistung								
Ölvolumen [litr/min] bei 180 bar	35	35	35	35	35	35	35	35
Schlepperleistung mechanisch [PS]	25	25	25	35	25	25	25	35

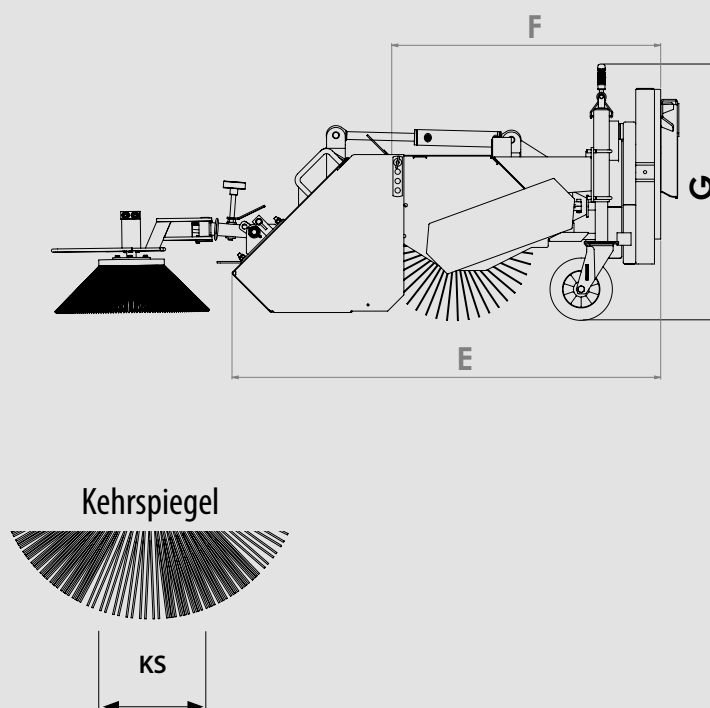
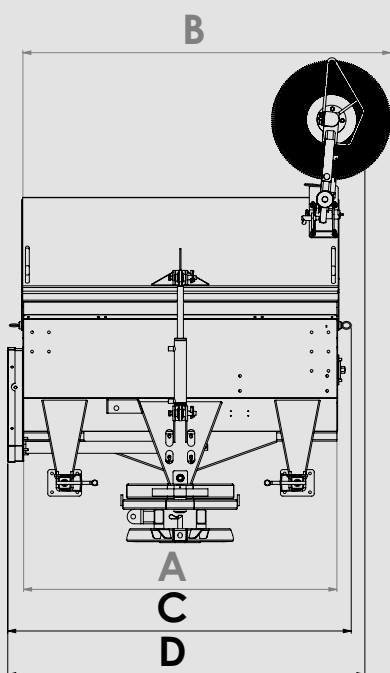



Kehren

Artikelnummer	Beschreibung		
KM 13050 M-ABR 50 (ohne Anbaurahmen) 	Kehrmaschine mechanisch angetrieben Arbeitsbreite 130 cm <ul style="list-style-type: none"> • Schnellwechsellachse • Inklusive Kombikehrwalze • mechanisch links und rechts schwenkbar • Pendelnd aufgehängt • 2 über Spindeln mit Drucklager höhenverstellbare • Laufräder 200 x 50 mm • Inklusive Gummispritzlappen • Inklusive Gelenkwelle • Inklusive Abstellstütze ABR 50 erforderlich		
KM 14750 M-ABR 50 (ohne Anbaurahmen)	Kehrmaschine mechanisch angetrieben Arbeitsbreite 147 cm Weitere Beschreibung siehe KM 13050 M-ABR 50		
KM 16550 M-ABR 50 (ohne Anbaurahmen)	Kehrmaschine mechanisch angetrieben Arbeitsbreite 165 cm Weitere Beschreibung siehe KM 13050 M-ABR 50		
KM 19050 M-ABR 50 (ohne Anbaurahmen)	Kehrmaschine mechanisch angetrieben Arbeitsbreite 190 cm Weitere Beschreibung siehe KM 13050 M-ABR 50		
KM 13050 H-ABR 50 (ohne Anbaurahmen) 	Kehrmaschine hydraulisch angetrieben Arbeitsbreite 130 cm <ul style="list-style-type: none"> • Hydraulisch angetrieben • Innen liegender Orbitalmotor • Schnellwechsellachse • Inklusive Kombikehrwalze • mechanisch links und rechts schwenkbar • Pendelnd aufgehängt • 2 über Spindeln mit Drucklager höhenverstellbare Laufräder 200 x 50 mm • Gummispritzlappen • Inklusive Abstellstützen ABR 50 erforderlich		
KM 14750 H-ABR 50 (ohne Anbaurahmen)	Kehrmaschine hydraulisch angetrieben Arbeitsbreite 147 cm Weitere Beschreibung siehe KM 13050 H-ABR 50		
KM 16550 H-ABR 50 (ohne Anbaurahmen)	Kehrmaschine hydraulisch angetrieben Arbeitsbreite 165 cm Weitere Beschreibung siehe KM 13050 H-ABR 50		
KM 19050 H-ABR 50 (ohne Anbaurahmen)	Kehrmaschine hydraulisch angetrieben Arbeitsbreite 190 cm Weitere Beschreibung siehe KM 13050 H-ABR 50		

Erforderliches Zubehör - bitte wählen:

Anbaurahmen für Kompaktschlepperkehrmaschinen

Bei Bestellung genauen Trägerfahrzeugtyp und Anbauart angeben (siehe Datenblatt Seite 154/155).

ABR 50 KD-...	Anbaurahmen Kuppeldreieckanbau		
ABR 50 DP-...	Anbaurahmen Dreipunktanbau Kat I und II		
ABR 50 FM-...	Anbaurahmen Flächenmäher (2-Punkt) (nicht für alle Modelle verfügbar)		

Optionales Zubehör für KM 50



Schmutzsammelbehälter



Wassersprenganlage (WAS 100 KAT 1 / WAS 200 KAT 1)



Wassersprenganlage (WAS 100 AUF-KM 50)

Beschreibung	Passend für Kehrmaschine	KM 13050	KM 14750	KM 16550	KM 19050
Schmutzsammelbehälter <ul style="list-style-type: none"> Inklusive hydraulischer Behälterentleerung Behälter aus Stahlblech Steckbar angebaut 	Art.-Nr.	SSB 13050 B Schmutzsammelbehälter	SSB 14750 B Schmutzsammelbehälter	SSB 16550 B Schmutzsammelbehälter	SSB 19050 B Schmutzsammelbehälter
Hydraulische Schwenkeinrichtung <ul style="list-style-type: none"> Zum beidseitigen Schwenken der Maschine 	Art.-Nr.	S1010 hyd. Schwenkeinrichtung	S1010 hyd. Schwenkeinrichtung	S1010 hyd. Schwenkeinrichtung	S1010 hyd. Schwenkeinrichtung
Elektromagnetventil <ul style="list-style-type: none"> Zum Einbau in die Kehrmaschine, dadurch nur 1 dw erforderlich Funktion: Schwenken und Kehrmaschinen-Antrieb 	Art.-Nr.	EMV-KM 50 Elektromagnetventil	EMV-KM 50 Elektromagnetventil	EMV-KM 50 Elektromagnetventil	EMV-KM 50 Elektromagnetventil
Wassersprenganlage 100 Liter <ul style="list-style-type: none"> Elektrische Tauchpumpe 12 V Sprühdüsen zur gleichmäßigen Verteilung Passend für Dreipunktbau KAT 1 12 V-Steckkupplung am Trägerfahrzeug erforderlich	Art.-Nr.	WAS 100 KAT 1 Wassersprenganlage	WAS 100 KAT 1 Wassersprenganlage	WAS 100 KAT 1 Wassersprenganlage	WAS 100 KAT 1 Wassersprenganlage
Wassersprenganlage 100 Liter <ul style="list-style-type: none"> Elektrische Tauchpumpe 12 V Sprühdüsen zur gleichmäßigen Verteilung Wasserfass auf der KM aufgebaut 12 V-Steckkupplung am Trägerfahrzeug erforderlich	Art.-Nr.	WAS 100 AUF-KM 50 Wassersprenganlage	WAS 100 AUF-KM 50 Wassersprenganlage	WAS 100 AUF-KM 50 Wassersprenganlage	WAS 100 AUF-KM 50 Wassersprenganlage
Wassersprenganlage 200 Liter <ul style="list-style-type: none"> Elektrische Tauchpumpe 12 V Sprühdüsen zur gleichmäßigen Verteilung Wasserfass im Heck-Dreipunkt 12 V-Steckkupplung am Trägerfahrzeug erforderlich	Art.-Nr.	WAS 200 KAT 1 Wassersprenganlage	WAS 200 KAT 1 Wassersprenganlage	WAS 200 KAT 1 Wassersprenganlage	WAS 200 KAT 1 Wassersprenganlage
Elektro Steuerkit 12 Volt	Art.-Nr.	S1363 Elektro Steuerkit	S1363 Elektro Steuerkit	S1363 Elektro Steuerkit	S1363 Elektro Steuerkit

Optionales Zubehör für KM 50



Kehren



Elektro Steuerkit 12 Volt



Anbau-Seitenbesen

Beschreibung	Passend für Kehrmaschine	KM 13050	KM 14750	KM 16550	KM 19050
Anbauseitenbesen 50 cm <ul style="list-style-type: none"> Hydraulisch angetrieben Mit Anbauplatte Eigene Ölversorgung des Seitenbesens auf der Kehrmaschine Stufenlos über Regelventil einstellbar; Separat schaltbar; Tellerbesen hart passend für alle KM ... M (mechanischer Antrieb) 	Art.-Nr.	ASH 50 KM 4050 M Anbau-Seitenbesen hyd.	ASH 50 KM 4050 M Anbau-Seitenbesen hyd.	ASH 50 KM 4050 M Anbau-Seitenbesen hyd.	ASH 50 KM 4050 M Anbau-Seitenbesen hyd.
Anbauseitenbesen 50 cm <ul style="list-style-type: none"> Passend für alle KM ... H (hydraulischer Antrieb) Weitere Beschreibung siehe ASH 50KM 4050 M	Art.-Nr.	ASH 50 KM 4050 H Anbau-Seitenbesen hyd.	ASH 50 KM 4050 H Anbau-Seitenbesen hyd.	ASH 50 KM 4050 H Anbau-Seitenbesen hyd.	ASH 50 KM 4050 H Anbau-Seitenbesen hyd.
Kettenrad <ul style="list-style-type: none"> Zur Drehzahlerhöhung beim Schneekehren 	Art.-Nr.	S1138 Kettenrad	S1138 Kettenrad	S1138 Kettenrad	S1138 Kettenrad
Begrenzungsleuchten rot-weiß	Art.-Nr.	BGL-KM 50 Begrenzungsleuchten	BGL-KM 50 Begrenzungsleuchten	BGL-KM 50 Begrenzungsleuchten	BGL-KM 50 Begrenzungsleuchten
Satz Warnflaggen mit Halter	Art.-Nr.	WA-FLAG-KM 50 Warnflaggen mit Halter	WA-FLAG-KM 50 Warnflaggen mit Halter	WA-FLAG-KM 50 Warnflaggen mit Halter	WA-FLAG-KM 50 Warnflaggen mit Halter
Laufräder 180 x 80 mm <ul style="list-style-type: none"> Inklusive schwerer Drehteller, anstelle der Standardräder 	Art.-Nr.	MP-RD 180 X 80 Laufäder	MP-RD 180 X 80 Laufäder	MP-RD 180 X 80 Laufäder	MP-RD 180 X 80 Laufäder
Abstellstützen für Kehrwalzendurchmesser 40 oder 50 cm <ul style="list-style-type: none"> Mit Laufrollen Zum leichteren An- und Abbau der Kehrmaschine Zur Lagerung der Kehrmaschine 	Art.-Nr.	AST 4050 LR Abstellstützen	AST 4050 LR Abstellstützen	AST 4050 LR Abstellstützen	AST 4050 LR Abstellstützen

Kehrmaschinen zum Front- und Heckanbau

KM 52 Für Schlepper, Hoftrac, Gabelstapler, Radlader und Kommunalfahrzeuge



Hydraulische Behälterentleerung



Wassersprengereinrichtung



Drehkranz zur Seitenverschwenkung (hydraulische Verstellung optional)



Innenliegender Hydraulikmotor und Kettenkasten

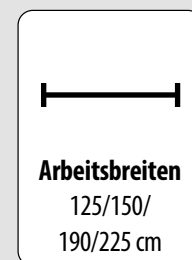
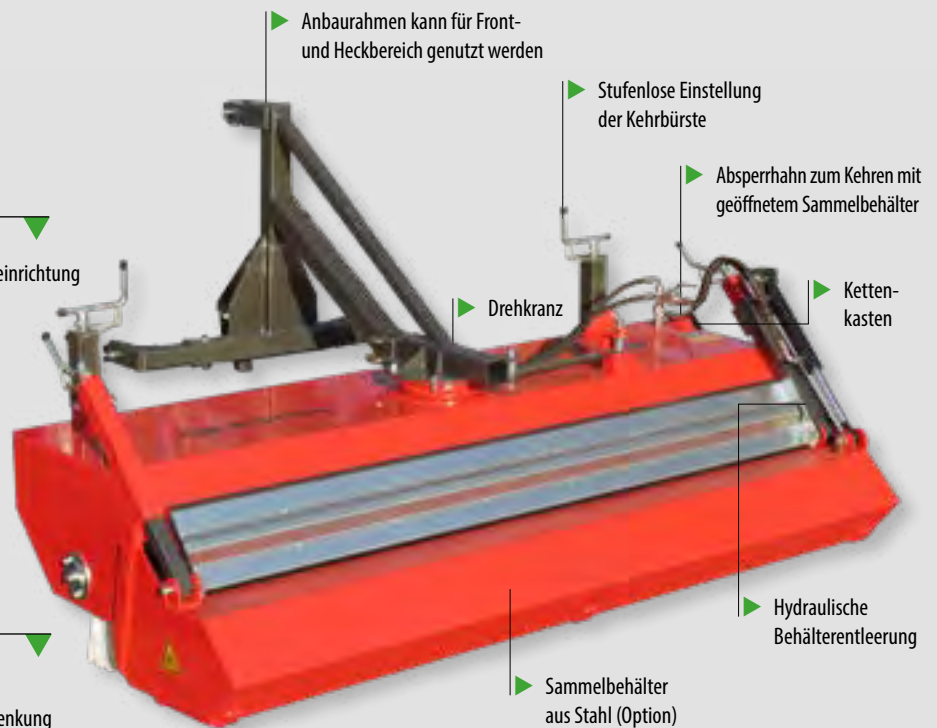



Kehren



Einsatz Kehrwalzentypen

Weitere Walzentypen für verschiedene Anwendungen möglich



- ▶ **Kombikehrwalze (Standard werksseitig)**
Für über 90% aller Anwendungen



- ▶ **Schmutzkehrwalze**
Durch höheren Borstenanteil für größere Verschmutzung geeignet



- ▶ **Polywelldrahtkehrwalze**
Für hohen feststehenden Schmutzanteil, z. B. Moos o. ä.



- ▶ **Schneekehrwalze**
Durch eine spezielle Borstenanordnung mit größerem Zwischenraum wird der Schnee optimal abtransportiert

Praktisches Zubehör

- ▶ **Schmutzsammelbehälter**
Das Kehrgut wird in einem Arbeitsgang eingesammelt
- ▶ **Gummispritzlappen**
Zur Reduktion von umherfliegenden Schmutzpartikeln
- ▶ **Seitenbesen**
Zum Erfassen von Schmutz auch in Seitenbereichen, z. B. Bordsteinrinnen etc.
- ▶ **Abstellstützen**
für längere Lagerung, um die Kehrwalze nicht zu beschädigen
- ▶ **Hydraulische Schwenkeinrichtung**
Zum beidseitigen Schwenken der Maschinen

▼
Absperrhahn zum
Kehren mit geöffnetem
Sammelbehälter



▼
Hydraulisch
angetriebener
Seitenbesen mit
Anfahrssicherung
und werkzeugloser
Winkelverstellung



▼
Höhenausgleich



Maße	KM 12552 H	KM 15052 H	KM 19052 H	KM 22552 H
A: Arbeitsbreite gerade; ohne Seitenbesen [cm]	125	150	190	225
B: Arbeitsbreite gerade; mit Seitenbesen [cm]	165	190	230	265
Arbeitsbreite schräg [cm]	118	140	172	204
C: Durchfahrtsbreite gerade; ohne Seitenbesen [cm]	133	158	198	233
D: Durchfahrtsbreite gerade; mit Seitenbesen [cm]	152	177	217	252
Durchfahrtsbreite schräg; ohne SSB [cm]	159	178	215	247
E: Länge; inklusive SSB; mit Anbaurahmen [cm]	188	188	188	188
F: Länge; ohne SSB; mit Anbaurahmen [cm]	128	128	128	128
G: Höhe; ohne Anbaurahmen [cm]	95	95	95	95
Bürstendurchmesser [cm]	52	52	52	52
Schwenkwinkel [Grad]	25	25	25	25
Kehrspiegel [cm]	8-10	8-10	8-10	8-10
Gewichte				
Grundgerät [kg]	155	166	180	195
Sammelbehälter [kg]	40	55	60	68
Seitenbesen [kg]	40	40	40	40
Wassersprenganlage 100 ltr ; volle Tanks [kg]	118	118	118	118
Wassersprenganlage 200 ltr ; volle Tanks [kg]	218	218	218	218
Volumen				
Sammelbehälter [ltr]	85	102	130	150
Wassersprenganlage [ltr]	100	100	100	100
Leistung				
Ölvolumen [ltr/min] bei 180 bar	35	35	35	35

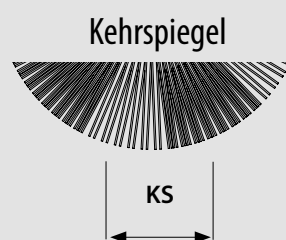
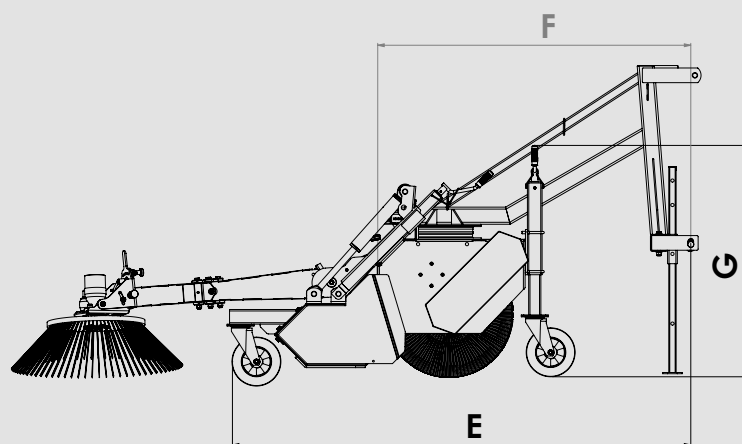
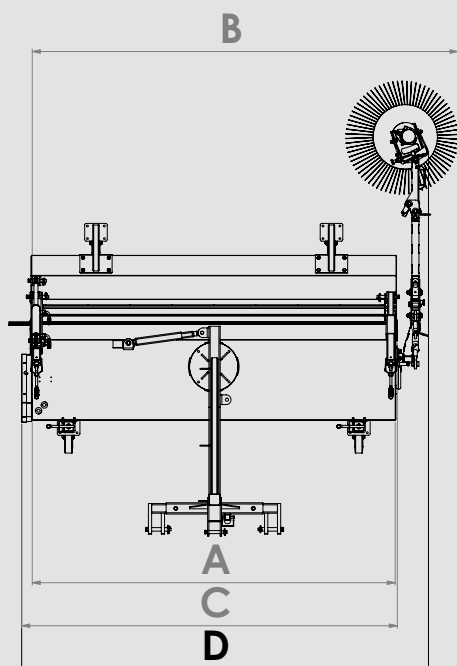



Kehren

Artikelnummer	Beschreibung		
KM 12552 H (ohne Anbaurahmen)	Kehrmaschine 125 cm Arbeitsbreite Kehrwalzendurchmesser 52 cm <ul style="list-style-type: none">• hydraulisch angetrieben• Innenliegender Orbitalmotor• Antrieb über Duplexkette• 2 über Spindeln mit Drucklager höhenverstellbare Laufräder 200 x 50 mm• Mechanisch links und rechts schwenkbar über Kugeldrehkranz Ø 300 mm• Inklusive Kombikehrwalze• Inklusive Drei-Wege-Hahn zum Freikehren mit geöffnetem Sammelbehälter• Inklusive Abstellstütze ABR 52 ... erforderlich		
KM 15052 H (ohne Anbaurahmen)	Kehrmaschine 150 cm Arbeitsbreite Kehrwalzendurchmesser 52 cm Weitere Beschreibung siehe Art.: KM 12552 H		
KM 19052 H (ohne Anbaurahmen)	Kehrmaschine 190 cm Arbeitsbreite Kehrwalzendurchmesser 52 cm Weitere Beschreibung siehe Art.: KM 12552 H		
KM 22552 H (ohne Anbaurahmen)	Kehrmaschine 225 cm Arbeitsbreite Kehrwalzendurchmesser 52 cm Weitere Beschreibung siehe Art.: KM 12552 H		

Erforderliches Zubehör - bitte wählen:

Anbaurahmen (siehe Datenblatt Seite 154/155).

ABR 52 HT-...	Anbaurahmen mit Höhenausgleich für Hoftrac		
ABR 52 HECK	Anbaurahmen für Heckdreipunkt Kat I und II		
ABR 52 FRONT	Anbaurahmen für Frontdreipunkt Kat I und II		
ABR 52 EURO	Anbaurahmen mit Höhenausgleich für Euro Aufnahme		
ABR 52 GS-HA	Anbaurahmen mit Höhenausgleich für Gabelstaplerzinken <ul style="list-style-type: none">• Drittes Laufrad (Art.-Nr. LR-SSB-KM oder MP-LR-ABR 52 KPL) erforderlich		
ABR 52 KD	Anbaurahmen für Kuppeldreiecke		
ABR 52 KUB	Anbaurahmen für Kubota Frontlader		
ABR 52 JD	Anbaurahmen für John Deere Frontlader		

Kehrmaschine mit hydraulischem Antrieb: Am Trägerfahrzeug ist ein Steuerventil und ein druckloser Rücklauf in den Tank erforderlich. Der empfohlene Volumenstrom beträgt 35 L/min. bei 180 bar Druck. Volumenstrom bitte bei der Bestellung angeben!

Optionales Zubehör für KM 52

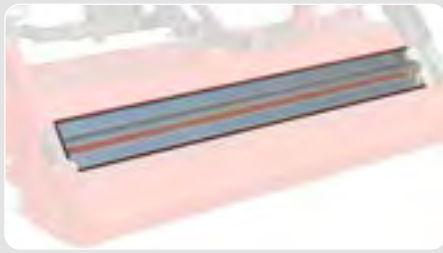

Spritzschutz

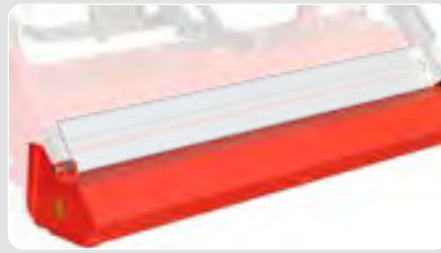

Schmutzsammelbehälter



Wassersprengvorrichtung (WAS 100 KM 52)

Beschreibung	Passend für Kehrmaschine	KM 12552 H	KM 15052 H	KM 19052 H	KM 22552 H
Spritzschutz <ul style="list-style-type: none"> Blechschräge lang Gummispritzklappen Inklusive Befestigungsmaterial 	Art.-Nr.	SPL 12552 Spritzschutz	SPL 15052 Spritzschutz	SPL 19052 Spritzschutz	SPL 22552 Spritzschutz
	Mit Schmutzsammelbehälter nicht verwendbar!				
Schmutzsammelbehälter <ul style="list-style-type: none"> Steckbar angebaut Inklusive hydraulischer Behälterentleerung 	Art.-Nr.	SSB 12552 Schmutzsammelbehälter	SSB 15052 Schmutzsammelbehälter	SSB 19052 Schmutzsammelbehälter	SSB 22552 Schmutzsammelbehälter
Laufräder für Sammelbehälter (ab 150 cm Arbeitsbreite 2 Stück empfohlen)	Art.-Nr.	LR-SSB-KM 52 Laufräder für Sammelbehälter	LR-SSB-KM 52 Laufräder für Sammelbehälter	LR-SSB-KM 52 Laufräder für Sammelbehälter	LR-SSB-KM 52 Laufräder für Sammelbehälter
Hydraulische Schwenkeinrichtung <ul style="list-style-type: none"> Zum beidseitigen Schwenken der Maschine 	Art.-Nr.	S1010 hyd. Schwenkeinrichtung	S1010 hyd. Schwenkeinrichtung	S1010 hyd. Schwenkeinrichtung	S1010 hyd. Schwenkeinrichtung
Wassersprengvorrichtung <ul style="list-style-type: none"> Wassertank 100 Liter, zum Aufbau auf die Kehrmaschine Düsenleiste für Kehrmaschineneinbau Elektrische Tauchpumpe 12 Volt 	Art.-Nr.	WAS 100 KM 52 Wassersprengvorrichtung	WAS 100 KM 52 Wassersprengvorrichtung	WAS 100 KM 52 Wassersprengvorrichtung	WAS 100 KM 52 Wassersprengvorrichtung
Wassersprengvorrichtung <ul style="list-style-type: none"> Wassertank 200 Liter, zum Aufbau auf die Kehrmaschine Düsenleiste für Kehrmaschineneinbau Elektrische Tauchpumpe 12 Volt Verwendung nur bei Anbau an Gabelstapler 	Art.-Nr.	-	-	WAS 200 KM 52 (nur für Gabelstapler) Wassersprengvorrichtung	WAS 200 KM 52 (nur für Gabelstapler) Wassersprengvorrichtung

Optionales Zubehör für KM 52



Kehren



Wassersprengereinrichtung (WAS 200 KM 52)



Elektro Steuerkit 12 Volt



Anbau-Seitenbesen

Beschreibung	Passend für Kehrmaschine	KM 12552 H	KM 15052 H	KM 19052 H	KM 22552 H
Elektro Steuerkit 12 Volt	Art.-Nr.	S1363 Elektro Steuerkit	S1363 Elektro Steuerkit	S1363 Elektro Steuerkit	S1363 Elektro Steuerkit
Anbauseitenbesen 70 cm Besendurchmesser rechts • Hydraulisch angetrieben, stufenlos einstellbar • Anfahrssicherung • Anbauplatte	Art.-Nr.	ASH 7052 R Anbauseitenbesen hyd.	ASH 7052 R Anbauseitenbesen hyd.	ASH 7052 R Anbauseitenbesen hyd.	ASH 7052 R Anbauseitenbesen hyd.
Anbauseitenbesen 70 cm Besendurchmesser links • Hydraulisch angetrieben, stufenlos einstellbar • Anfahrssicherung • Anbauplatte	Art.-Nr.	ASH 7052 L Anbauseitenbesen hyd.	ASH 7052 L Anbauseitenbesen hyd.	ASH 7052 L Anbauseitenbesen hyd.	ASH 7052 L Anbauseitenbesen hyd.
Begrenzungsleuchten rot-weiß	Art.-Nr.	BGL-KM 52 Begrenzungsleuchten	BGL-KM 52 Begrenzungsleuchten	BGL-KM 52 Begrenzungsleuchten	BGL-KM 52 Begrenzungsleuchten
Satz Warnflaggen mit Halter	Art.-Nr.	WA-FLAG-KM 52 Warnflaggen mit Halter	WA-FLAG-KM 52 Warnflaggen mit Halter	WA-FLAG-KM 52 Warnflaggen mit Halter	WA-FLAG-KM 52 Warnflaggen mit Halter
Laufрад am Anbaurahmen (200 x 50 mm) • Mehrpreis für zusätzliches Laufрад am Anbaurahmen • Höhenverstellung über Spindel	Art.-Nr.	MP-LR-ABR 52 KPL Laufрад am Anbaurahmen	MP-LR-ABR 52 KPL Laufрад am Anbaurahmen	MP-LR-ABR 52 KPL Laufрад am Anbaurahmen	MP-LR-ABR 52 KPL Laufрад am Anbaurahmen

Kehrmaschinen zum Front- und Heckanbau

KM 60 Für Schlepper, Hoftrac, Gabelstapler, Radlader und Kommunalfahrzeuge



Drehkranz mit mechanischer Seitenverstellung (hydraulisch optional)



Hydraulischer Seitenbesen mit Anfahrtsicherung und werkzeugloser Winkelverstellung



Hydraulische Behälterentleerung



Innenliegender Hydraulikmotor

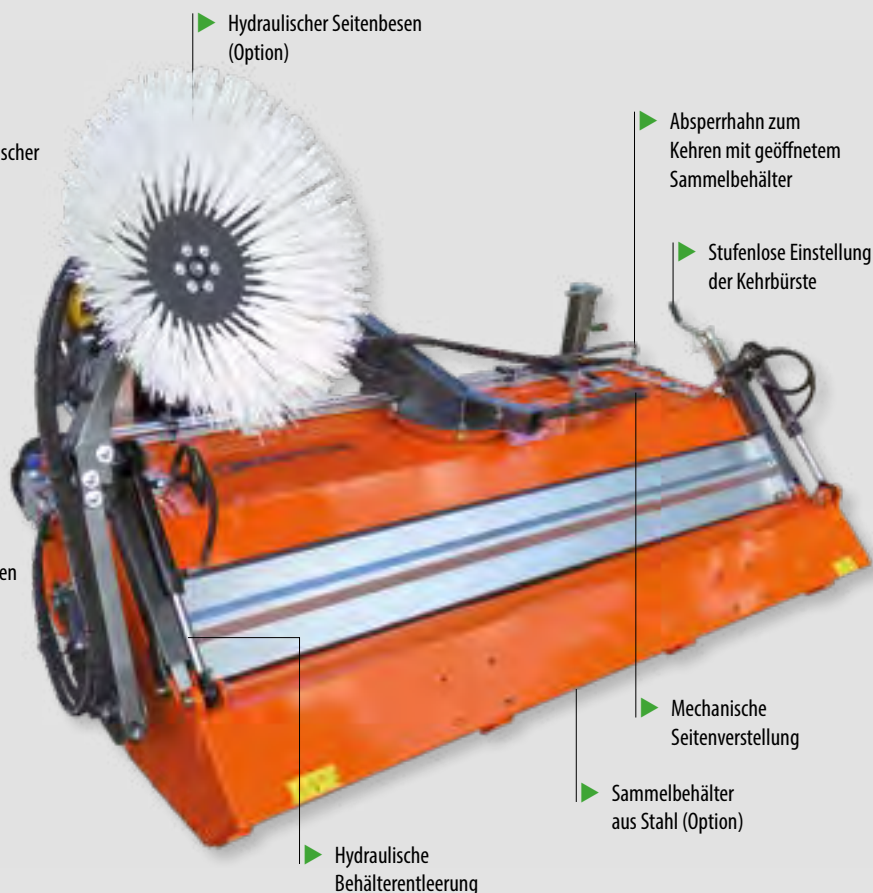

Hydraulischer Seitenbesen (Option)

Absperrhahn zum Kehren mit geöffnetem Sammelbehälter

Stufenlose Einstellung der Kehrbürste

Mechanische Seitenverstellung

Sammelbehälter aus Stahl (Option)

Hydraulische Behälterentleerung



Arbeitsbreiten
190/225/
250/270 cm

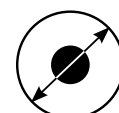

Kehrwalzen-
durchmesser
60 cm

Praktisches Zubehör

- ▶ **Schmutzsammelbehälter**
Das Kehrgut wird in einem Arbeitsgang eingesammelt
- ▶ **Gummispritzlappen**
Zur Reduktion von umherfliegenden Schmutzpartikeln
- ▶ **Seitenbesen**
Zum Erfassen von Schmutz auch in Seitenbereichen, z. B. Bordsteinrinnen etc.
- ▶ **Abstellstützen**
für längere Lagerung, um die Kehrwalze nicht zu beschädigen



Kehren



Hydraulische Behälterentleerung

Stufenlose Einstellung der Kehrwalze

3-Punkt Aufnahme für Front- und Heckanbau

Stabile Laufräder

Kettenkasten

Innenliegender Hydraulikmotor

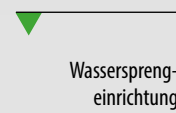

Wasserspreng-einrichtung

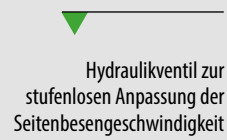

Hydraulikventil zur stufenlosen Anpassung der Seitenbesen-geschwindigkeit



Sammelbehälter aus Stahl (Option)



Einsatz Kehrwalzentypen

Weitere Walzentypen für verschiedene Anwendungen möglich



▶ **Kombikehrwalze (Standard werksseitig)**
Für über 90% aller Anwendungen



▶ **Schmutzkehrwalze**
Durch höheren Borstenanteil für größere Verschmutzung geeignet



▶ **Polywelldrahtkehrwalze**
Für hohen feststehenden Schmutzanteil, z. B. Moos o. ä.



▶ **Schneekehrwalze**
Durch eine spezielle Borstenanordnung mit größerem Zwischenraum wird der Schnee optimal abtransportiert

Maße	KM 19060 H	KM 22560 H	KM 25060 H	KM 27060 H
A: Arbeitsbreite gerade; ohne Seitenbesen [cm]	190	225	250	270
B: Arbeitsbreite gerade; mit Seitenbesen [cm]	230	265	290	310
Arbeitsbreite schräg [cm]	180	210	245	265
C: Durchfahrtsbreite gerade; ohne Seitenbesen [cm]	202	237	262	282
D: Durchfahrtsbreite gerade; mit Seitenbesen [cm]	220	255	280	300
Durchfahrtsbreite schräg; ohne SSB [cm]	210	245	270	290
E: Länge; Inklusive SSB; mit Anbaurahmen [cm]	180	180	180	180
G: Höhe [cm]	136	136	136	136
Bürstendurchmesser [cm]	60	60	60	60
Schwenkwinkel [Grad]	22	22	22	22
Kehrspiegel [cm]	10-12	10-12	10-12	10-12
Gewichte				
Grundgerät [kg]	225	240	260	280
Sammelbehälter [kg]	210	225	245	265
Seitenbesen [kg]	40	40	40	40
Wassersprengereinrichtung 200 Liter; volle Tanks [kg]	230	230	230	230
Volumen				
Sammelbehälter [ltr]	200	225	245	265
Wassersprengereinrichtung [ltr]	200	200	200	200
Leistung				
Ölvolumen [ltr/min] bei 180 bar	50	50	50	50

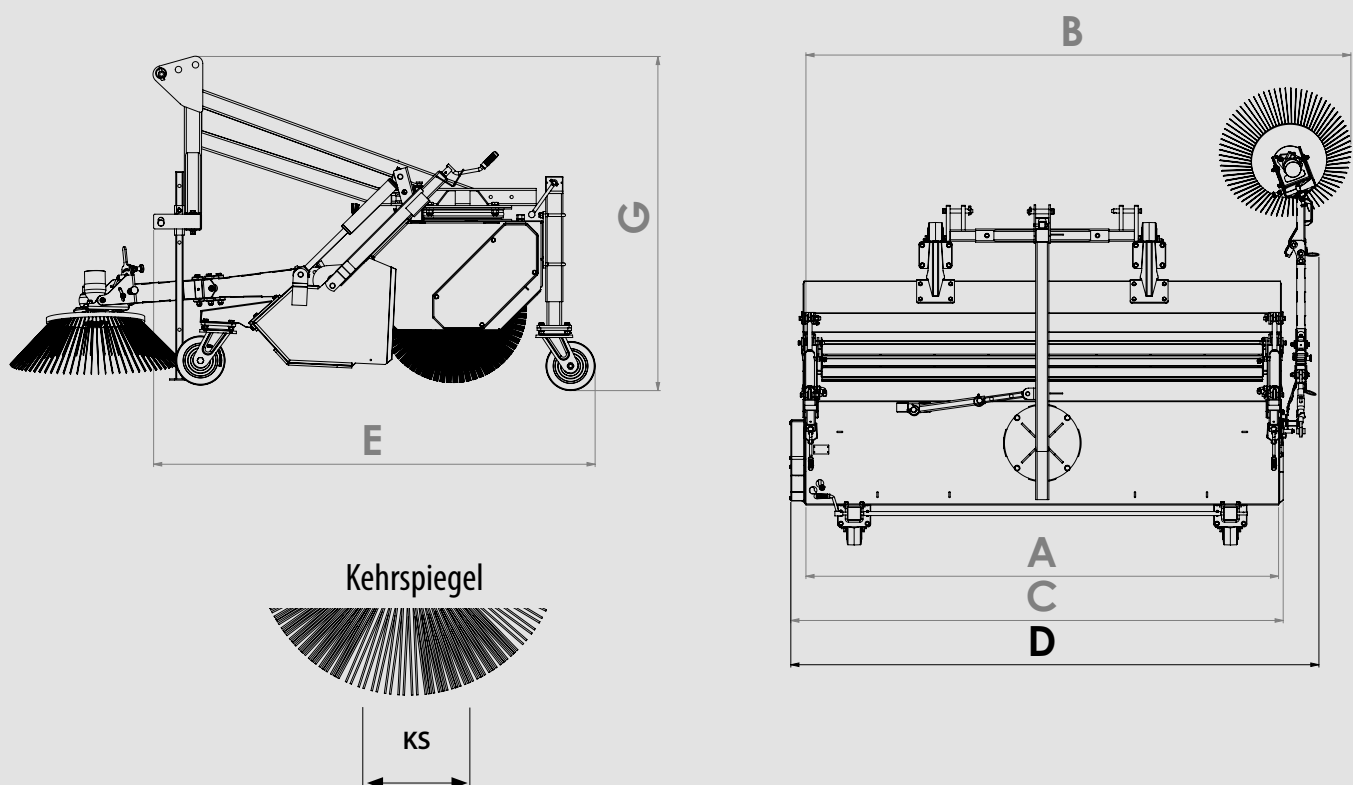



Kehren

Artikelnummer

Beschreibung

KM 19060 H
(ohne Anbaurahmen)



Profi Kehrmachine 190 cm Arbeitsbreite

- Hydraulisch angetrieben
- Innen liegender Orbitalmotor
- Schwere stabile Tragrahmenbauweise
- Kehrwalzendurchmesser 60 cm
- Antrieb über Duplexkette
- 2 Schwerlaststützen mit Drucklager
- Laufräder 250 x 85 mm
- Mechanisch links und rechts schwenkbar über Kugeldrehkranz Ø 400 mm
- Inklusive Kombikehrwalze
- Inklusive Drei-Wege-Hahn zum Freikehren mit geöffnetem Sammelbehälter
- Inklusive Abstellstütze

ABR 60 ... erforderlich

KM 22560 H
(ohne Anbaurahmen)
Arbeitsbreite 225 cm

Profi-Kehrmachine 225 cm Arbeitsbreite
Kehrwalzendurchmesser 60 cm

Weitere Beschreibung siehe Art.: KM 19060 H

KM 25060 H
(ohne Anbaurahmen)
Arbeitsbreite 250 cm

Profi-Kehrmachine 250 cm Arbeitsbreite
Kehrwalzendurchmesser 60 cm

Weitere Beschreibung siehe Art.: KM 19060 H

KM 27060 H
(ohne Anbaurahmen)
Arbeitsbreite 270 cm

Profi-Kehrmachine 270 cm Arbeitsbreite
Kehrwalzendurchmesser 60 cm

Weitere Beschreibung siehe Art.: KM 19060 H

Erforderliches Zubehör - bitte wählen:

Anbaurahmen (siehe Datenblatt Seite 154/155).

ABR 60 HECK

Anbaurahmen für Heckdreipunkt/Frontdreipunkt Kat I und II

ABR 60 GS

Anbaurahmen für Gabelstaplerzinken

- Inklusive 2 Schwerlastlaufräder zur Anbringung vorne am Schmutzsammelbehälter

Hydraulischer Antrieb

Am Trägerfahrzeug ist ein Steuerventil und ein druckloser Rücklauf in den Tank erforderlich. Der empfohlene Volumenstrom beträgt 50 L/min. bei 180 bar Druck. Volumenstrom bitte bei der Bestellung angeben!

Optionales Zubehör für KM 60

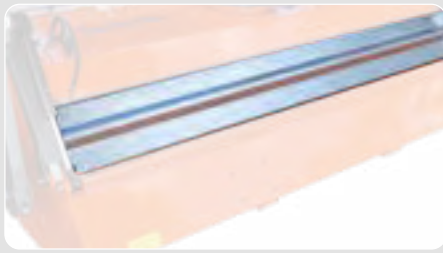

Spritzschutz



Schmutzsammelbehälter



Wassersprengereinrichtung

Beschreibung	Passend für Kehrmaschine	KM 19060	KM 22560	KM 25060	KM 27060
Spritzschutz <ul style="list-style-type: none"> Blechschräge lang Gummispritzlappen Inklusive Befestigungsmaterial 	Art.-Nr.	SPL 19060 Spritzschutz	SPL 22560 Spritzschutz	SPL 25060 Spritzschutz	SPL 27060 Spritzschutz
Schmutzsammelbehälter <ul style="list-style-type: none"> Steckbar angebaut Inklusive hydraulischer Behälterentleerung 	Art.-Nr.	SSB 19060 Schmutzsammelbehälter	SSB 22560 Schmutzsammelbehälter	SSB 25060 Schmutzsammelbehälter	SSB 27060 Schmutzsammelbehälter
Hydraulische Schwenkeinrichtung <ul style="list-style-type: none"> Zum beidseitigen Schwenken der Maschine 	Art.-Nr.	S1056 hyd. Schwenkeinrichtung	S1056 hyd. Schwenkeinrichtung	S1056 hyd. Schwenkeinrichtung	S1056 hyd. Schwenkeinrichtung
Wassersprengereinrichtung <ul style="list-style-type: none"> Wassertank 200 Liter, zum Aufbau auf die Kehrmaschine Düsenleiste für Kehrmaschineneinbau Elektrische Tauchpumpe 12 Volt 	Art.-Nr.	S1061 Wassersprengereinrichtung	S1061 Wassersprengereinrichtung	S1061 Wassersprengereinrichtung	S1061 Wassersprengereinrichtung
Elektro Steuerkit 12 Volt	Art.-Nr.	S1363 Elektro Steuerkit	S1363 Elektro Steuerkit	S1363 Elektro Steuerkit	S1363 Elektro Steuerkit
Anbauseitenbesen 70 cm Besendurchmesser rechts <ul style="list-style-type: none"> Hydraulisch angetrieben, stufenlos einstellbar Anfahrssicherung Anbauplatte 	Art.-Nr.	S1264, Typ ASH 7060 R Anbauseitenbesen hyd.	S1264, Typ ASH 7060 R Anbauseitenbesen hyd.	S1264, Typ ASH 7060 R Anbauseitenbesen hyd.	S1264, Typ ASH 7060 R Anbauseitenbesen hyd.
Anbauseitenbesen 70 cm Besendurchmesser links <ul style="list-style-type: none"> Hydraulisch angetrieben, stufenlos einstellbar Anfahrssicherung Anbauplatte 	Art.-Nr.	S1265, Typ ASH 7060 L Anbauseitenbesen hyd.	S1265, Typ ASH 7060 L Anbauseitenbesen hyd.	S1265, Typ ASH 7060 L Anbauseitenbesen hyd.	S1265, Typ ASH 7060 L Anbauseitenbesen hyd.

Optionales Zubehör für KM 60



Kehren



Elektro Steuerkit 12 Volt



Anbau-Seitenbesen

Beschreibung	Passend für Kehrmaschine	KM 19060	KM 22560	KM 25060	KM 27060
Begrenzungsleuchten rot-weiß	Art.-Nr.	BGL-KM 60 Begrenzungsleuchten	BGL-KM 60 Begrenzungsleuchten	BGL-KM 60 Begrenzungsleuchten	BGL-KM 60 Begrenzungsleuchten
Satz Warnflaggen mit Halter	Art.-Nr.	WA-FLAG-KM 60 Warnflaggen mit Halter	WA-FLAG-KM 60 Warnflaggen mit Halter	WA-FLAG-KM 60 Warnflaggen mit Halter	WA-FLAG-KM 60 Warnflaggen mit Halter
Laufrad am Anbaurahmen <ul style="list-style-type: none"> Mehrprijs für zusätzliches Laufrad Ø250 x 85 am Anbaurahmen Höhenverstellung über Spindel 	Art.-Nr.	MP-LR-ABR 60 KPL Laufrad	MP-LR-ABR 60 KPL Laufrad	MP-LR-ABR 60 KPL Laufrad	MP-LR-ABR 60 KPL Laufrad
Schwerlastlauf rad vorne <ul style="list-style-type: none"> zur Anbringung vorne am Schmutzsammelbehälter Lenkrolle Ø200x80 stahlgeschweißte Schwerlast-Lenkrolle mit schwerer Drehkranz Ausführung (ab 150 cm Arbeitsbreite 2 Stück erforderlich) 	Art.-Nr.	LR-SSB-KM 60 Schwerlastlauf rad vorne	LR-SSB-KM 60 Schwerlastlauf rad vorne	LR-SSB-KM 60 Schwerlastlauf rad vorne	LR-SSB-KM 60 Schwerlastlauf rad vorne



Innovationen Kehrmaschinen



Baureihen FKM 60 / KM 70

Wenn es um großflächige Kehrarbeiten geht, bei dem es auf hohe Kehrleistung und ein gutes Kehrergebnis ankommt, sind die Kehrmaschinen der neuesten Generation FKM 60 und KM 70 die richtige Wahl. Diese neu entwickelten Geräte sind technisch ausgereift und gleichsam für Trägerfahrzeuge mit hydraulischem (FKM 60 und KM 70) oder alternativ mit mechanischem Antrieb (FKM 60) konfiguriert. Die mit großen Kehrwalzen ausgestatteten Geräte (FKM 60 mit 60 cm, KM 70 mit 70 cm Durchmesser) ermöglichen ein solides, gleichbleibend gutes Kehrergebnis. Komplettiert wurde diese Serie mit einem neu entwickelten, multifunktionalen Ventilblock. Darin sind alle hydraulischen Funktionen kompakt untergebracht. So geschieht zum Beispiel die Behälterentleerung über eine Hydraulikfunktion. Als Option kann die Kehrmaschine auch mit dem System KM Control ausgestattet werden. Diese realisiert über eine ausgeklügelte Elektronik, dass die Kehrwalze ständig gleichmäßigen Bodenkontakt hat und dadurch für immer gleich gute Kehrergebnisse sorgt. Die KM Control-Op-

tion wurde im Jahr 2016 mit der Innovationsmedaille auf der GaLaBau in Nürnberg ausgezeichnet. Die Kehrmaschinen gibt es in verschiedenen Arbeitsbreiten von 130 cm bis 300 cm Arbeitsbreite.

Besonderheit des schwimmend gelagerten Sammelbehälters

Üblicherweise ist der Schmutzsammelbehälter einer Kehrmaschine über feste Drehpunkte mit dem Kehrwalzengehäuse verbunden. Für die Boden Anpassung befinden sich hinter der Kehrwalze in der Regel zwei Laufräder und im vorderen Bereich mindestens ein Laufrad, das auch am Sammelbehälter montiert sein kann. Durch solch eine steife Konstruktion verliert ein Kehrbesen oftmals den Kontakt zum Untergrund, wenn zum Beispiel beim Anfahren einer Schräge das System durch das vordere Laufrad angehoben wird. Die Kehrmaschinen der Baureihe FKM 60 und KM 70 bieten nun Abhilfe: Diese verfügen über ein neuartiges Aufhängungs- bzw. Führungssystem des Sammelbehälters. An der Kehrmaschine ist eine schwimmende Führung angebracht, die durch ein ausge-



Kehren

klügeltes Rollensystem dafür sorgt, dass nur der Sammelbehälter beim Anfahren einer Schrägen oder eines Parallelogramm angehoben wird. Hierdurch verliert die Kehrwalze zu keiner Zeit den Kontakt zum Untergrund. Dies sorgt für ein besseres Kehrergebnis besonders dort, wo häufig unebene Flächen vorzufinden sind. Zusätzlich muss die Kehr-

walze gegenüber herkömmlichen Systemen nicht mehr so tief eingestellt werden, um Unebenheiten im Gelände auszugleichen. Dadurch verringert sich der Verschleiß, was wiederum die Wirtschaftlichkeit erhöht.

Funktionsweise schwimmender Sammelbehälter

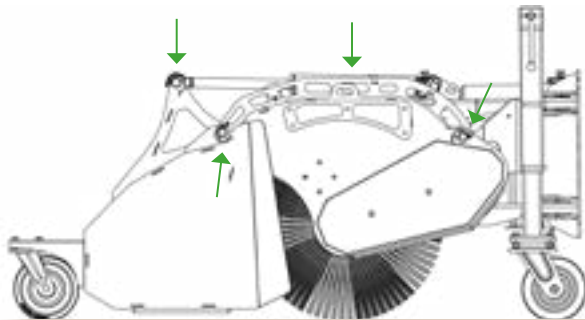

Bei Höhenunterschieden wird der Sammelbehälter über ein spezielles Kinematik-System angehoben oder abgesenkt

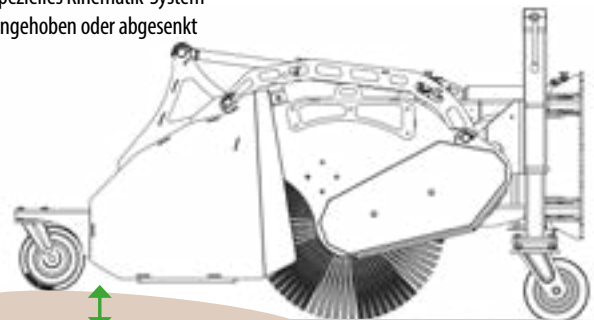

Der schwimmende Sammelbehälter ist über ein bewegliches Gelenk- und Rollensystem am Gehäuse der Kehrmaschine gelagert

Kehren mit Kontrolle

Für Unmut vieler Anwender sorgt die Tatsache, dass herkömmlich eingesetzte Kehrmaschinen nur manuell eingestellt werden können. Denn in der Praxis wird die Einstellung per Hand häufig zu aggressiv durchgeführt und die Kehrwalze zu tief eingestellt. Dadurch wird die Maschine unnötig stark belastet und ein hoher Verschleiß der Kehrwalze ist die Folge. Eine neu entwickelte Kontrolleinheit KM CONTROL schafft nun Abhilfe: Die Einstellung der Kehrwalze zum Untergrund erfolgt automatisiert. Über eine Sensorik wird der hydraulische Druck am Antriebsmotor der Kehrwalze erfasst. Die Auswertung der Messwerte übernimmt ein Mikroprozessor, der permanent einen Soll-Ist-Vergleich

vornimmt. Liegen die gemessenen Werte außerhalb des festgelegten Bereichs, wird über einen hydraulischen Nebenkreis ein Ölmotor in Gang gesetzt, der die Nachlaufräder in der Höhe verstellt und somit für die optimale Höheneinstellung der Kehrwalze zum Untergrund sorgt. Die Bedienung erfolgt bequem über das Bedienpult im Fahrerhaus. Es können zwei Betriebsmodi für normale Verschmutzung (KS klein) und schwere Verschmutzung (KS groß) gewählt werden. Ein weiterer Aspekt ist die Sicherheit und der Komfort. Da die Kehrmaschine über das im Fahrerhaus installierte Bedienpult gesteuert wird, ist es nicht nötig, bei der Verstellung das geschützte Fahrerhaus zu verlassen. Denn nach Angaben der Berufsgenossenschaften erfolgen die meisten vermeidbaren Unfälle beim Verlassen der Fahrerkabine.

Funktionsweise KM CONTROL

Ausgangsposition

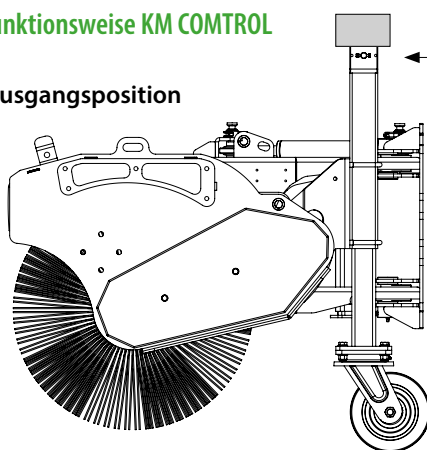

Ein Hydraulikmotor wird über Elektronik angesteuert, die Verstellung erfolgt vollautomatisch

Betriebsposition

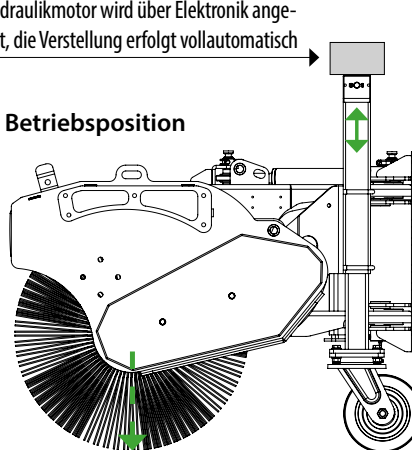

Kehrspiegel Betriebsmodi



KS klein



KS groß

Front-Kehrmaschinen mit schwimmendem Sammelbehälter aus Metall

FKM 60 Für Schlepper, Radlader und Kommunalfahrzeuge



Schwimmend gelagerter Sammelbehälter



Hydraulischer Seitenbesen mit Anfahrssicherung und werkzeugloser Winkelverstellung



2 x 100 Ltr. Wassertank (Option)



Geteiltes Seitenteil zum einfachen Wechseln der Kehrwalze



Stabile Tragarme für schwimmenden Sammelbehälter

KM CONTROL Automatische Höhenverstellung (Option)

Zentrale Höhenverstellung

Stabile Schwerlast-Laufräder vorne und hinten, ab 190 cm Arbeitsbreite (vorne innenliegend), 250x85 mm

Antrieb der Duplex-Kette (selbstspannend/wartungsfrei)



Hydraulische Schwenkeinrichtung (Option)

Hydraulische Entleerung

Geteiltes Seitenteil

Großvolumiger Sammelbehälter

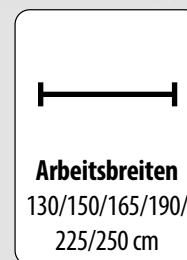
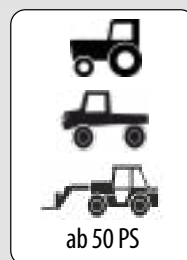



Kehren

Besonderheiten

- ▶ **Vorbereitet für KM CONTROL**
Elektronische Höhenkontrolle
- ▶ **Schwimmend gelagerter Sammelbehälter aus Stahl**



Optional kann die FKM 60 auch mit einer Wildkraut-Kehrwalze ausgestattet werden



Einsatz Kehrwalzentypen

Weitere Walzentypen für verschiedene Anwendungen möglich



- ▶ **Kombikehrwalze (Standard werksseitig)**
Für über 90% aller Anwendungen
- ▶ **Schmutzkehrwalze**
Durch höheren Borstenanteil für größere Verschmutzung geeignet
- ▶ **Polywelldrahtkehrwalze**
Für hohen festsitzenden Schmutzanteil, z. B. Moos o. ä.
- ▶ **Schneekehrwalze**
Durch eine spezielle Borstenanordnung mit größerem Zwischenraum wird der Schnee optimal abtransportiert
- ▶ **Wildkraut-Kehrwalze**
Kehrwalze mit Stahlbesatz für die effektive Wildkrautbeseitigung auf befestigten Wegen und Flächen.

Hydraulikblock mit allen Sicherheitsfunktionen und Freikehrmodus



Verriegelungsbolzen zum Abstellen und Verschieben der Kehrmaschine



Höhenausgleich



Praktisches Zubehör

- ▶ **Schmutzsammelbehälter**
Das Kehrgut wird in einem Arbeitsgang eingesammelt
- ▶ **Gummispritzlappen**
Zur Reduktion von umherfliegenden Schmutzpartikeln
- ▶ **Seitenbesen**
Zum Erfassen von Schmutz auch in Seitenbereichen, z. B. Bordsteinrinnen etc.
- ▶ **Abstellstützen**
für längere Lagerung, um die Kehrwalze nicht zu beschädigen
- ▶ **Wassersprengereinrichtung**
Niederdruck/Hochdruck
- ▶ **Aufkratzleiste**

Maße	FKM 13060	FKM 15060	FKM 16560	FKM 19060	FKM 22560	FKM 25060
A: Arbeitsbreite gerade; ohne Seitenbesen [cm]	130	150	165	190	225	250
B: Arbeitsbreite gerade; mit Seitenbesen [cm]	170	190	205	230	265	290
Arbeitsbreite schräg [cm]	125	145	160	185	220	245
C: Durchfahrtsbreite gerade; ohne Seitenbesen [cm]	142	162	177	202	237	262
D: Durchfahrtsbreite gerade; mit Seitenbesen [cm]	160	180	195	220	255	280
Durchfahrtsbreite schräg; ohne SSB [cm]	159	178	191	215	247	270
E: Länge inklusive SSB; ohne Anbaurahmen [cm]	169	169	180	180	180	180
F: Länge ohne SSB; ohne Anbaurahmen [cm]	107	107	107	107	107	107
G: Höhe ohne Anbaurahmen [cm]	94	94	97	97	97	97
Bürstendurchmesser [cm]	60	60	60	60	60	60
Schwenkwinkel [Grad]	22	22	22	22	22	22
KS: Kehrspiegel [cm]	10-12	10-12	10-12	10-12	10-12	10-12
Gewichte						
Grundgerät [kg]	220	230	270	325	340	350
Sammelbehälter [kg]	74	78	111	116	124	130
Seitenbesen [kg]	40	40	40	40	40	40
Wassersprengereinrichtung / volle Tanks [kg]	126	126	126	243	243	243
Aufkratzeleiste [kg]	-	-	98	109	124	130
Volumen						
Sammelbehälter [ltr]	175	200	290	330	395	435
Wassersprengeinr. [ltr]	100	100	100	200	200	200
Leistung						
Ölvolumen [ltr/min] bei 180 bar	30	30	30	50	50	50
Schlepperleistung mech. [PS]	50	50	50	50	50	50



Kehren

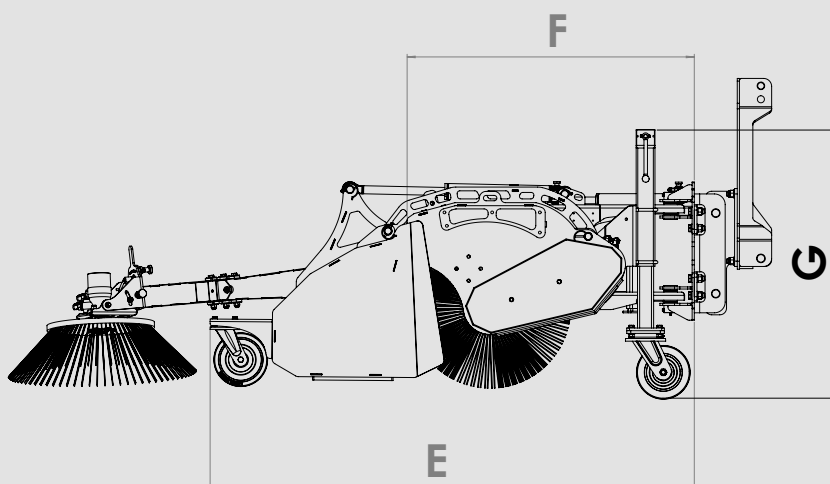
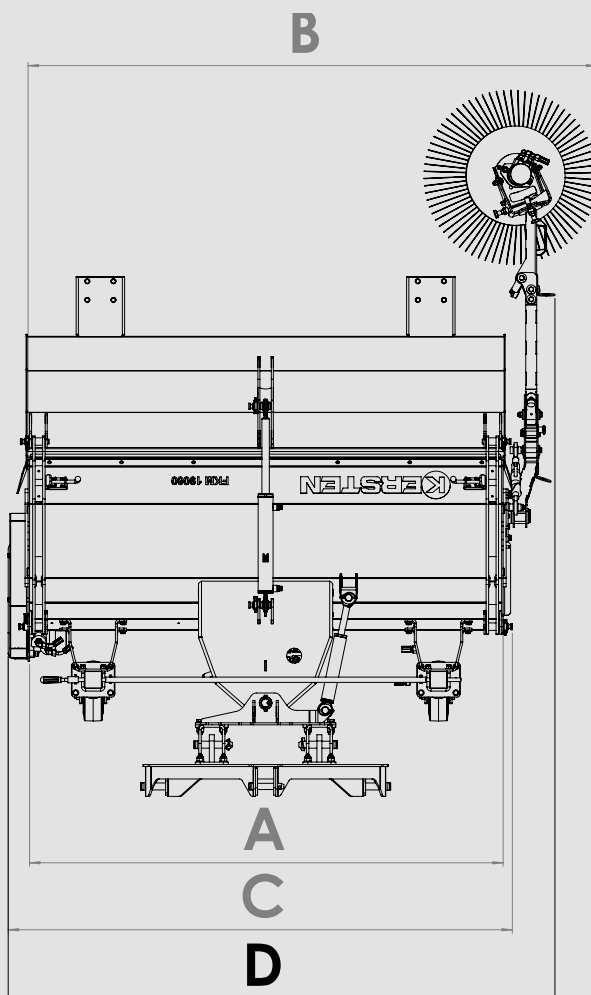

Kehrspiegel

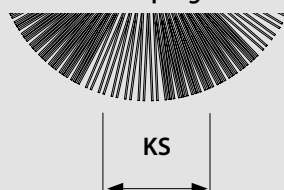

Artikelnummer	Beschreibung		
Mechanisch angetrieben			
FKM 13060 M (ohne Anbaurahmen) Arbeitsbreite 130 cm 	Kehrmaschine 130 cm Arbeitsbreite Kehrwalzendurchmesser 60 cm <ul style="list-style-type: none"> • Mechanisch angetrieben • Schwere stabile Tragrahmenbauweise • Kehrwalzendurchmesser 60 cm • Antrieb über Duplexkette • 2 Schwerlaststützen mit Drucklager Laufräder 200 x 80 • Höhenverstellung der Kehrwalze erfolgt über eine Kurbel • Mechanisch links und rechts schwenkbar • Inklusive Kombikehrwalze • Geteiltes Seitenteil zum einfachen Wechseln der Kehrwalze • Vorbereitet für schwimmend gelagerten Sammelbehälter • Inklusive Gelenkwelle • Inklusive Gummispritzlappen • Lackierung RAL 2004 ABR 60 erforderlich		
FKM 15060 M (ohne Anbaurahmen) Arbeitsbreite 150 cm	Kehrmaschine 150 cm Arbeitsbreite Kehrwalzendurchmesser 60 cm Weitere Beschreibung siehe FKM 13060 M		
FKM 16560 M (ohne Anbaurahmen) Arbeitsbreite 165 cm	Kehrmaschine 165 cm Arbeitsbreite Kehrwalzendurchmesser 60 cm Weitere Beschreibung siehe FKM 13060 M		
FKM 19060 M (ohne Anbaurahmen) Arbeitsbreite 190 cm	Kehrmaschine 190 cm Arbeitsbreite Kehrwalzendurchmesser 60 cm <ul style="list-style-type: none"> • 2 Schwerlaststützen mit Drucklager Laufräder 250 x 85 Weitere Beschreibung siehe FKM 13060 H		
FKM 22560 M (ohne Anbaurahmen) Arbeitsbreite 225 cm	Kehrmaschine 225 cm Arbeitsbreite Kehrwalzendurchmesser 60 cm <ul style="list-style-type: none"> • 2 Schwerlaststützen mit Drucklager Laufräder 250 x 85 Weitere Beschreibung siehe FKM 13060 M		
FKM 25060 M (ohne Anbaurahmen) Arbeitsbreite 250 cm	Kehrmaschine 250 cm Arbeitsbreite Kehrwalzendurchmesser 60 cm <ul style="list-style-type: none"> • 2 Schwerlaststützen mit Drucklager Laufräder 250 x 85 Weitere Beschreibung siehe FKM 13060 M		

Erforderliches Zubehör - bitte wählen:

Anbaurahmen für Schlepperkehrmaschinen

Bei Bestellung genauen Trägerfahrzeugtypen und Anbauart angeben (siehe Datenblatt Seite 154/155)

ABR 60 KD	Anbaurahmen für Kuppeldreieck (nicht möglich mit KAT 0 Kuppeldreieck)		
ABR 60 FRONT	Anbaurahmen für Frontdreipunkt Kat I und II, für ø 60 cm		



Kehren

Artikelnummer	Beschreibung		
Hydraulisch angetrieben			
FKM 13060 H (ohne Anbaurahmen) Arbeitsbreite 130 cm 	Kehrmaschine 130 cm Arbeitsbreite Kehrwalzendurchmesser 60 cm <ul style="list-style-type: none"> Hydraulisch angetrieben Innen liegender Orbitalmotor Schwere stabile Tragrahmenbauweise Antrieb über Duplexkette 2 Schwerlaststützen mit Drucklager Laufräder 200 x 80 Höhenverstellung der Kehrwalze erfolgt über eine Kurbel Mechanisch links und rechts schwenkbar Inklusive Kombikehrwalze Multifunktionaler Hydraulikblock für alle erforderlichen Funktionen (Überdruckventil, Nachlaufsicherung der Kehrwalze, Umschaltventil für Schmutzsammelbehälter, Stromregelventil für stufenlose Drehzahl der Kehrwalze, Load-Sensing-Sicherheitsventil) Vorbereitet für schwimmend gelagerten Sammelbehälter Geteiltes Seitenteil zum einfachen Wechseln der Kehrwalze Inklusive Gummispritzlappen Lackierung RAL 2004 Vorbereitet für KM CONTROL ABR 60 erforderlich		
FKM 15060 H (ohne Anbaurahmen) Arbeitsbreite 150 cm	Kehrmaschine 150 cm Arbeitsbreite Kehrwalzendurchmesser 60 cm Weitere Beschreibung siehe Art.: FKM 13060 H		
FKM 16560 H (ohne Anbaurahmen) Arbeitsbreite 165 cm	Kehrmaschine 165 cm Arbeitsbreite Kehrwalzendurchmesser 60 cm Weitere Beschreibung siehe Art.: FKM 13060 H		
S1234 (ohne Anbaurahmen) Arbeitsbreite 190 cm	Kehrmaschine 190 cm Arbeitsbreite, Typ FKM 19060 H Kehrwalzendurchmesser 60 cm <ul style="list-style-type: none"> 2 Schwerlaststützen mit Drucklager Laufräder 250 x 85 Weitere Beschreibung siehe Art.: FKM 13060 H		
S1235 (ohne Anbaurahmen) Arbeitsbreite 225 cm	Kehrmaschine 225 cm Arbeitsbreite, Typ FKM 22560 H Kehrwalzendurchmesser 60 cm <ul style="list-style-type: none"> 2 Schwerlaststützen mit Drucklager Laufräder 250 x 85 Weitere Beschreibung siehe Art.: FKM 13060 H		
S1103 (ohne Anbaurahmen) Arbeitsbreite 250 cm	Kehrmaschine 250 cm Arbeitsbreite, Typ FKM 25060 H Kehrwalzendurchmesser 60 cm <ul style="list-style-type: none"> 2 Schwerlaststützen mit Drucklager Laufräder 250 x 85 Weitere Beschreibung siehe Art.: FKM 13060 H		

Erforderliches Zubehör - bitte wählen:

Anbaurahmen für Schlepperkehrmaschinen. Bei Bestellung genauen Trägerfahrzeugtypen und Anbauart angeben (siehe Datenblatt Seite 154/155)

ABR 60 KD	Anbaurahmen für Kuppeldreieck (nicht möglich mit KAT 0 Kuppeldreieck)		
ABR 60 FRONT	Anbaurahmen für Frontdreipunkt Kat I und II, für ø 60 cm		
ABR 60 EURO	Anbaurahmen mit Höhenausgleich für Euro Aufnahme		
ABR 60 TELE	Anbaurahmen für Teleskoplader		
ABR 60 U	Anbaurahmen für UNIMOG		
S1231	Kombi-Anbaurahmen Teleskoplader und Frontdreipunkt		
S1090	Anbaurahmen für Unimog mit hydr. Seitenverschiebung Anschraubplatten S1212 oder S1213 erforderlich		
S1212	Unimog Anschraubplatten Größe 5 / F1		
S1213	Unimog Anschraubplatten Größe 3 / F2		

Optionales Zubehör für FKM 60



Schmutzsammelbehälter



Wassersprengereinrichtung (WAS 100 KM 60)



Wassersprengereinrichtung (WAS 200 KM 60)



Elektro Steuerkit

Beschreibung	Passend für Kehrmaschine	FKM 13060	FKM 15060	FKM 16560	FKM 19060	FKM 22560	FKM 25060
Spritzschutz <ul style="list-style-type: none"> abnehmbar höhenverstellbar 	Art.-Nr.	S1084 Spritzschutz	S1085 Spritzschutz	S1086 Spritzschutz	S1087 Spritzschutz	S1088 Spritzschutz	S1089 Spritzschutz
Schmutzsammelbehälter schwimmend gelagert	Art.-Nr.	SSBF 13060 Schmutzsammelbehälter	SSBF 15060 Schmutzsammelbehälter	SSBF 16560 Schmutzsammelbehälter	S1262 , Typ SSBF 19060 Schmutzsammelbehälter	S1261 , Typ SSBF 22560 Schmutzsammelbehälter	S1186 , Typ SSBF 25060 Schmutzsammelbehälter
Hydraulische Schwenkeinrichtung <ul style="list-style-type: none"> Zum beidseitigen Schwenken der Maschine 	Art.-Nr.	S1056 hyd. Schwenkeinrichtung	S1056 hyd. Schwenkeinrichtung	S1056 hyd. Schwenkeinrichtung	S1056 hyd. Schwenkeinrichtung	S1056 hyd. Schwenkeinrichtung	S1056 hyd. Schwenkeinrichtung
Elektromagnetventil <ul style="list-style-type: none"> Zum Einbau in Kehrmaschine dadurch nur 1 dw erforderlich, Funktion: Schwenken und Kehrmaschinen-Antrieb Höhenverstellung über Spindel 	Art.-Nr.	EMV-KM 60 Elektromagnetventil	EMV-KM 60 Elektromagnetventil	EMV-KM 60 Elektromagnetventil	EMV-KM 60 Elektromagnetventil	EMV-KM 60 Elektromagnetventil	EMV-KM 60 Elektromagnetventil
Wassersprengereinrichtung <ul style="list-style-type: none"> Wassertank 100 Liter, zum Aufbau auf die Kehrmaschine Düsenleiste für Kehrmaschineneinbau Elektrische Tauchpumpe 12 Volt 	Art.-Nr.	WAS 100 KM 60 Wassersprengereinrichtung	WAS 100 KM 60 Wassersprengereinrichtung	WAS 100 KM 60 Wassersprengereinrichtung	WAS 100 KM 60 Wassersprengereinrichtung	WAS 100 KM 60 Wassersprengereinrichtung	WAS 100 KM 60 Wassersprengereinrichtung
Wassersprengereinrichtung <ul style="list-style-type: none"> Wassertank 200 Liter, zum Aufbau auf die Kehrmaschine Düsenleiste für Kehrmaschineneinbau Elektrische Tauchpumpe 12 Volt 	Art.-Nr.	-	-	-	WAS 200 KM 60 Wassersprengereinrichtung	WAS 200 KM 60 Wassersprengereinrichtung	WAS 200 KM 60 Wassersprengereinrichtung
Elektro Steuerkit 12 Volt	Art.-Nr.	S1363 Elektro Steuerkit	S1363 Elektro Steuerkit	S1363 Elektro Steuerkit	S1363 Elektro Steuerkit	S1363 Elektro Steuerkit	S1363 Elektro Steuerkit
Anbauseitenbesen 70 cm Besendurchmesser rechts <ul style="list-style-type: none"> Hydraulisch angetrieben, stufenlos einstellbar Anfahrssicherung Anbauplatte 	Art.-Nr.	S1264 , Typ ASH 7060 R Anbauseitenbesen hyd.	S1264 , Typ ASH 7060 R Anbauseitenbesen hyd.	S1264 , Typ ASH 7060 R Anbauseitenbesen hyd.	S1264 , Typ ASH 7060 R Anbauseitenbesen hyd.	S1264 , Typ ASH 7060 R Anbauseitenbesen hyd.	S1264 , Typ ASH 7060 R Anbauseitenbesen hyd.

Optionales Zubehör für FKM 60



Kehren



Anbau-Seitenbesen



Aufkratzeiste



KM CONTROL



Wildkraut-Kehrwalze

Beschreibung	Passend für Kehrmaschine	FKM 13060	FKM 15060	FKM 16560	FKM 19060	FKM 22560	FKM 25060
Anbauseitenbesen 70 cm Besendurchmesser links <ul style="list-style-type: none"> Hydraulisch angetrieben, stufenlos einstellbar Anfahrssicherung Anbauplatte 	Art.-Nr.	S1265, Typ ASH 7060 L Anbauseitenbesen hyd.	S1265, Typ ASH 7060 L Anbauseitenbesen hyd.	S1265, Typ ASH 7060 L Anbauseitenbesen hyd.	S1265, Typ ASH 7060 L Anbauseitenbesen hyd.	S1265, Typ ASH 7060 L Anbauseitenbesen hyd.	S1265, Typ ASH 7060 L Anbauseitenbesen hyd.
Hydraulikzylinder zum Seitenbesen <ul style="list-style-type: none"> zur hydraulischen Verstellung DW Steuergerät erforderlich 	Art.-Nr.	HZ-ASH Hydraulikzylinder zum Seitenbesen	HZ-ASH Hydraulikzylinder zum Seitenbesen	HZ-ASH Hydraulikzylinder zum Seitenbesen	HZ-ASH Hydraulikzylinder zum Seitenbesen	HZ-ASH Hydraulikzylinder zum Seitenbesen	HZ-ASH Hydraulikzylinder zum Seitenbesen
Drehzahlerhöhungs - Kit FKM Ø60 <ul style="list-style-type: none"> für Kehrwalzendurchmesser mit 60 cm Ø zur Drehzahlerhöhung beim Schneekehren 	Art.-Nr.	S1335 Drehzahlerhöhungs-Kit	S1335 Drehzahlerhöhungs-Kit	S1335 Drehzahlerhöhungs-Kit	S1335 Drehzahlerhöhungs-Kit	S1335 Drehzahlerhöhungs-Kit	S1335 Drehzahlerhöhungs-Kit
Aufkratzeiste mit hydraulischer Betätigung (nicht in Verbindung mit Schmutzsammelbehälter)	Art.-Nr.	-	-	-	-	AKL 22560 Aufkratzeiste	AKL 25060 Aufkratzeiste
Begrenzungsleuchten rot-weiß (LED)	Art.-Nr.	BGL-FKM 60 Begrenzungsleuchten	BGL-FKM 60 Begrenzungsleuchten	BGL-FKM 60 Begrenzungsleuchten	BGL-FKM 60 Begrenzungsleuchten	BGL-FKM 60 Begrenzungsleuchten	BGL-FKM 60 Begrenzungsleuchten
Satz Warnflaggen mit Halter	Art.-Nr.	WA-FLAG-FKM 60 Warnflaggen mit Halter	WA-FLAG-FKM 60 Warnflaggen mit Halter	WA-FLAG-FKM 60 Warnflaggen mit Halter	WA-FLAG-FKM 60 Warnflaggen mit Halter	WA-FLAG-FKM 60 Warnflaggen mit Halter	WA-FLAG-FKM 60 Warnflaggen mit Halter
KM CONTROL Automatische Höhenverstellung /Überwachung der Kehrwalze am Boden <ul style="list-style-type: none"> Über Bedienteil vom Fahrzeug aus steuerbar 	Art.-Nr.	KM-CONTROL	KM-CONTROL	KM-CONTROL	KM-CONTROL	KM-CONTROL	KM-CONTROL
Wildkraut-Kehrwalze mit Stahlbesatz <ul style="list-style-type: none"> mit 46 bzw. 52 Stahlzöpfen bestückt 	Art.-Nr.	130 616 360 Wildkraut-Kehrwalze	150 616 360 Wildkraut-Kehrwalze	-	-	-	-

Front-Kehrmaschinen mit schwimmendem Sammelbehälter aus Metall

KM 70 Für Schlepper, Lader und Kommunalfahrzeuge



Antrieb über Duplex-Kette
(selbstspannend/wartungsfrei)



Kugeldrehkranz



Führung für schwimmenden
Sammelbehälter



Geteiltes Seitenteil



KM CONTROL Auto-
matische Höhenver-
stellung (Option)

Zentrale
Höhenverstellung

Zentralsteuerblock
für alle Funktionen

Spritzschutz
aus PVC

Geteiltes
Seitenteil

Groß dimensionierter
Sammelbehälter

Hydraulische
Behälterentleerung

Stabile Lenkrollen
aus Vollgummi,
2 to Stützlast

Besonderheiten

- ▶ **Vorbereitet für KM CONTROL**
Elektronische Höhenkontrolle
- ▶ **Schwimmend gelagerter Sammelbehälter aus Stahl**



ab 80 PS



Arbeitsbreiten
225/250/
270/300 cm

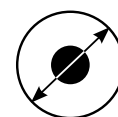

**Kehrwalzen-
durchmesser**
70 cm



Kehren

▶ Anbauseitenbesen mit Anfahrerschutz und werkzeugloser Winkelverstellung (Option)

▶ Wassertank (Option)

▶ Massiver Kugeldrehkranz 10 to Zugkraft

▶ Zurrpunkte



Einsatz Kehrwalzentypen

Weitere Walzentypen für verschiedene Anwendungen möglich



▶ **Kombikehrwalze (Standard werksseitig)**
Für über 90% aller Anwendungen



▶ **Schmutzkehrwalze**
Durch höheren Borstenanteil für größere Verschmutzung geeignet



▶ **Polywelldrahtkehrwalze**
Für hohen festsitzenden Schmutzanteil, z. B. Moos o. ä.



▶ **Schneekehrwalze**
Durch eine spezielle Borstenanordnung mit größerem Zwischenraum wird der Schnee optimal abtransportiert

▼
Hydraulikblock mit allen Sicherheitsfunktionen



▼
Abstellstützen



▼
Höhenausgleich



Praktisches Zubehör

- ▶ **Schmutzsammelbehälter**
Das Kehrgut wird in einem Arbeitsgang eingesammelt
- ▶ **Gummispritzlappen**
Zur Reduktion von umherfliegenden Schmutzpartikeln
- ▶ **Seitenbesen rechts/links**
Zum Erfassen von Schmutz auch in Seitenbereichen, z. B. Bordsteinrinnen etc.
- ▶ **Abstellstützen**
für längere Lagerung, um die Kehrwalze nicht zu beschädigen
- ▶ **Wassersprengereinrichtung**
Niederdruck/Hochdruck
- ▶ **Aufkratzeleiste**

Maße	KM 22570 H	KM 25070 H	KM 27070 H	KM 30070 H
A: Arbeitsbreite gerade; ohne Seitenbesen [cm]	225	250	270	300
B: Arbeitsbreite gerade; mit Seitenbesen [cm]	265	290	310	340
Arbeitsbreite schräg [cm]	205	229	247	274
C: Durchfahrtsbreite gerade; ohne Seitenbesen [cm]	242	267	287	317
D: Durchfahrtsbreite gerade; mit Seitenbesen [cm]	263	288	308	338
Durchfahrtsbreite schräg; ohne SSB [cm]	250	270	290	310
E: Länge; Inklusive SSB; mit Anbaurahmen [cm]	212	212	212	212
G: Höhe; ohne Anbaurahmen [cm]	119	119	119	119
Bürstendurchmesser [cm]	70	70	70	70
Schwenkwinkel [Grad]	25	25	25	25
KS: Kehrspiegel [cm]	12-15	12-15	12-15	12-15
Gewichte				
Grundgerät [kg]	530	550	580	630
Sammelbehälter [kg]	204	212	220	232
Seitenbesen [kg]	62	62	62	62
Aufkratzeleiste [kg]	210	230	250	275
Wassersprengereinrichtung ; volle Tanks [kg]	235	235	235	235
Volumen				
Sammelbehälter [ltr]	275	300	325	360
Wassersprengeinr. [ltr]	200	200	200	200
Leistung				
Ölvolumen [ltr/min] bei 180 bar	50	50	50	50
Schlepperleistung mech. [PS] min.	80	80	80	80

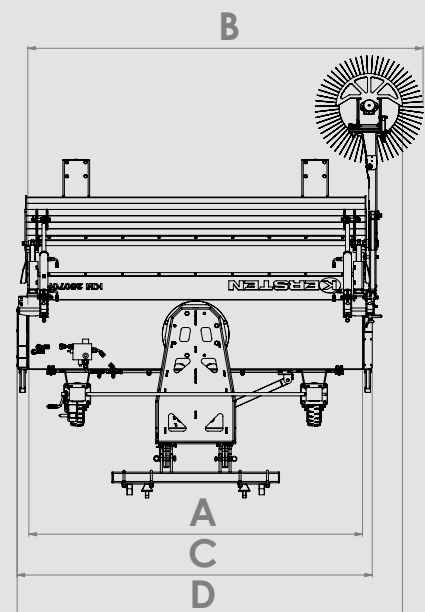
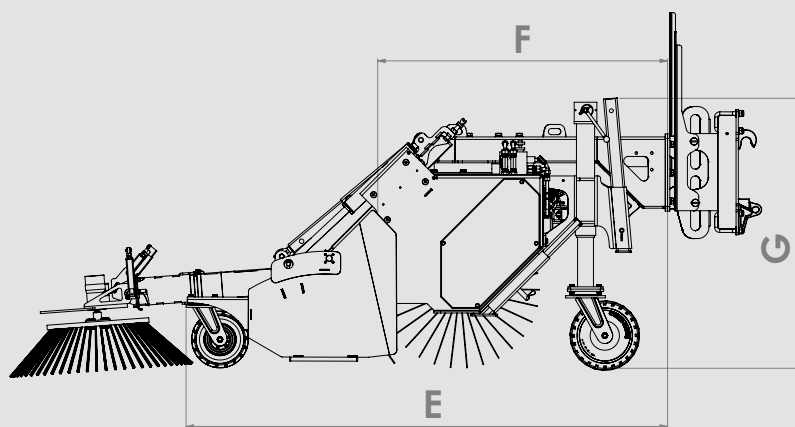
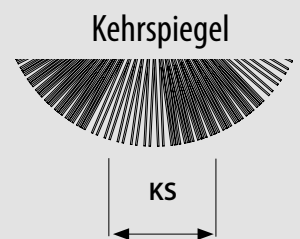



Kehren

Artikelnummer

Beschreibung

Hydraulisch angetrieben

KM 22570 H
(ohne Anbaurahmen)
Arbeitsbreite 225 cm



Profi Kehrmachine 225 cm Arbeitsbreite
Kehrwalzendurchmesser 70 cm

- Hydraulisch angetrieben
- Innen liegender Orbitalmotor
- Innen liegender Tragrahmen, hohe Stabilität und Steifigkeit
- Kehrwalzendurchmesser 70 cm
- 2 Schwerlaststützen mit Laufräder 300 x 100 mm, Höhenverstellung der Kehrwalze erfolgt über eine Kurbel
- Mechanisch links und rechts schwenkbar über Kugeldrehkranz Ø 400 mm
- Kombi-Kehrwalze Polybesatz
- Multifunktionseller Hydraulikblock für alle erforderlichen Funktionen (Überdruckventil, Nachlaufsicherung der Kehrwalze, Umschaltventil für Schmutzsammelbehälter, Stromregelventil für stufenlose Drehzahl der Kehrwalze, Load-Sensing-Sicherheitsventil)
- Vorbereitet für schwimmend gelagerten Sammelbehälter
- Geteiltes Seitenteil zum Wechseln der Kehrwalze
- Lackierung RAL 2011
- Vorbereitet für KM CONTROL

KM 25070 H
(ohne Anbaurahmen)
Arbeitsbreite 250 cm

Profi-Kehrmachine 250 cm Arbeitsbreite
Kehrwalzendurchmesser 70 cm

Weitere Beschreibung siehe Art.: KM 22570 H

KM 27070 H
(ohne Anbaurahmen)
Arbeitsbreite 270 cm

Profi-Kehrmachine 270 cm Arbeitsbreite
Kehrwalzendurchmesser 70 cm

Weitere Beschreibung siehe Art.: KM 22570 H

KM 30070 H
(ohne Anbaurahmen)
Arbeitsbreite 300 cm

Profi-Kehrmachine 300 cm Arbeitsbreite
Kehrwalzendurchmesser 70 cm

Weitere Beschreibung siehe Art.: KM 22570 H

Erforderliches Zubehör - bitte wählen:

Anbaurahmen (siehe Datenblatt Seite 154/155)

ABR 70 FRONT

Anbaurahmen für Frontdreipunktaufnahme

ABR 70 TELE-DP

Anbaurahmen für Radlader/ Teleskopladeraufnahme und Dreipunktaufnahme

ABR 70 Euro

Anbaurahmen für Euroraufnahme

ABR 70 GS

Anbaurahmen für Gabelstapleraufnahme

ABR 70 U

Anbaurahmen für Unimogaufnahme/Geräteplatte nach DIN-EN

Optionales Zubehör für KM 70



Schmutzsammelbehälter



Wassersprengerichtung



Elektro Steuerkit

Beschreibung	Passend für Kehrmaschine	KM 22570 H	KM 25070 H	KM 27070 H	KM 30070 H
Spritzschutz inklusive Gummispritztuch • Höhenverstellbar	Art.-Nr.	SPL 22570 Spritzschutz inkl. Gummispritztuch	SPL 25070 Spritzschutz inkl. Gummispritztuch	SPL 27070 Spritzschutz inkl. Gummispritztuch	SPL 30070 Spritzschutz inkl. Gummispritztuch
Schmutzsammelbehälter • Inklusive Schutzabdeckung • Inklusive hydraulischer Behälterentleerung mit 2 Zylindern • Schwimmend gelagert	Art.-Nr.	SSB 22570 Schmutzsammelbehälter	SSB 25070 Schmutzsammelbehälter	SSB 27070 Schmutzsammelbehälter	SSB 30070 Schmutzsammelbehälter
Hydraulische Schwenkeinrichtung • Zum beidseitigen Schwenken der Maschine	Art.-Nr.	S1481 hyd. Schwenkeinrichtung	S1481 hyd. Schwenkeinrichtung	S1481 hyd. Schwenkeinrichtung	S1481 hyd. Schwenkeinrichtung
Elektromagnetventil • Zum Einbau in Kehrmaschine dadurch nur 1 dw erforderlich, • Funktion: Schwenken und Kehrmaschinen-Antrieb • Höhenverstellung über Spindel	Art.-Nr.	EMV-KM 70 Elektromagnetventil	EMV-KM 70 Elektromagnetventil	EMV-KM 70 Elektromagnetventil	EMV-KM 70 Elektromagnetventil
Wassersprengerichtung • Wassertank 200 Liter, zum Aufbau auf die Kehrmaschine • Düsenleiste für Kehrmaschineneinbau • Elektrische Tauchpumpe 12 Volt	Art.-Nr.	WAS 200 KM 70 Wassersprengerichtung	WAS 200 KM 70 Wassersprengerichtung	WAS 200 KM 70 Wassersprengerichtung	WAS 200 KM 70 Wassersprengerichtung
Elektro Steuerkit 12 Volt	Art.-Nr.	S1363 Elektro Steuerkit	S1363 Elektro Steuerkit	S1363 Elektro Steuerkit	S1363 Elektro Steuerkit
Anbauseitenbesen 85 cm Besendurchmesser rechts • Hydraulisch angetrieben, stufenlos einstellbar • Kehrwinkelverstellung • Anfahrssicherung • Anbauplatte	Art.-Nr.	ASH 8570 R Anbauseitenbesen hyd.	ASH 8570 R Anbauseitenbesen hyd.	ASH 8570 R Anbauseitenbesen hyd.	ASH 8570 R Anbauseitenbesen hyd.

Optionales Zubehör für KM 70



Kehren



Anbau-Seitenbesen



Aufkratzeiste



KM CONTROL

Beschreibung	Passend für Kehrmaschine	KM 22570 H	KM 25070 H	KM 27070 H	KM 30070 H
Anbauseitenbesen 85 cm Besendurchmesser links <ul style="list-style-type: none"> Hydraulisch angetrieben, stufenlos einstellbar Kehrwinkelverstellung Anfahrsicherung Anbauplatte 	Art.-Nr.	ASH 8570 L Anbauseitenbesen hyd.	ASH 8570 L Anbauseitenbesen hyd.	ASH 8570 L Anbauseitenbesen hyd.	ASH 8570 L Anbauseitenbesen hyd.
Hydraulikzylinder zum Seitenbesen <ul style="list-style-type: none"> zur hydraulischen Verstellung DW Steuergerät erforderlich 	Art.-Nr.	HZ-ASH Hydraulikzylinder zum Seitenbesen	HZ-ASH Hydraulikzylinder zum Seitenbesen	HZ-ASH Hydraulikzylinder zum Seitenbesen	HZ-ASH Hydraulikzylinder zum Seitenbesen
Aufkratzeiste mit hydraulischer Betätigung (auch in Verbindung mit Sammelbehälter)	Art.-Nr.	-	AKL 25070 Aufkratzeiste	AKL 27070 Aufkratzeiste	AKL 30070 Aufkratzeiste
Begrenzungsleuchten rot-weiß (LED)	Art.-Nr.	BGL-KM 70 Begrenzungsleuchten	BGL-KM 70 Begrenzungsleuchten	BGL-KM 70 Begrenzungsleuchten	BGL-KM 70 Begrenzungsleuchten
Satz Warnflaggen mit Halter	Art.-Nr.	WA-FLAG-KM 70 Warnflaggen mit Halter	WA-FLAG-KM 70 Warnflaggen mit Halter	WA-FLAG-KM 70 Warnflaggen mit Halter	WA-FLAG-KM 70 Warnflaggen mit Halter
KM CONTROL Automatische Höhenverstellung /Überwachung der Kehrwalze am Boden <ul style="list-style-type: none"> Über Bedienteil vom Fahrzeug aus steuerbar Permanente Überwachung der Höheneinstellung 	Art.-Nr.	KM-CONTROL	KM-CONTROL	KM-CONTROL	KM-CONTROL



Was Sie über Wildkrautentfernung wissen sollten

Wildkraut entfernen

Aus Umweltschutzgründen ist das Bearbeiten von Wildkraut mit Chemie oder Salz gesetzlich seit einiger Zeit untersagt und deshalb tabu. Kommunen und private Grundbesitzer suchen daher händeringend nach umweltgerechten Alternativen. Es gibt zwar mittlerweile eine Menge verschiedener Methoden, zum Beispiel Heißwasser oder Dampf. Diese sind leider wenig effektiv, aufwendig und meistens auch teuer. Wir setzen auf drei zielführendere Alternativen.

Mechanische Wildkrautbeseitigung

...auf befestigten Wegen oder Plätzen

Durch viele Jahre Erfahrung mit Wildkrautentfernung setzen wir auf ausgereifte, wirksame Techniken. Zum einen auf die mechanische Wildkrautbeseitigung. Bereit steht eine Wildkrautbürste mit horizontal rotierendem Teller. Mit einem Durchmesser von 40 cm bis 110 cm ist diese Bürste auf unterschiedlichste Untergründe vorbereitet, vorrangig auf gepflasterten Straßen oder Wegen. Bestückt wahlweise mit oberflächenschonenden Drahtbüscheln und/oder aggressiven Drahtzöpfen ist nicht nur ein sauberes Ergebnis sofort sichtbar, diese Methode sorgt außerdem für schnelles Arbeiten. Die innovative Wildkraut-Kehrwalze, passend für die FKM 60, sorgt ebenfalls für saubere Ergebnisse und für eine hohe Flächenleistung auf befestigten Wegen.

... auf unbefestigten Wegen oder wassergebundenen Decken

Auf unbefestigten Wegen, zum Beispiel auf wassergebundenen Decken und Hofflächen mit Schotter oder Kies eignet sich der mit vertikal arbeitenden Werkzeugen ausgestattete Wildkrautentferner. Bei Arbeitsbreiten von 90/110/150 cm wird nicht nur das Wildkraut, sondern auch gleich der Großteil des Wurzelwerks radikal entfernt. Ein rasches Nachwachsen ist dadurch nahezu ausgeschlossen. Als Trägermaschinen für alle mechanischen Wildkrautentferner dienen die aus eigener Produktion kommenden Einachser, Schlepper und Kommunalfahrzeuge aller gängigen Fabrikate.





Wildkraut-
beseitigung



Thermisch mit Infrarothitze

Die zweite besonders effektive Möglichkeit ist die Behandlung des Wildkrauts mit Hitze. Das Prinzip ist einfach: In Verbindung von Heißluft und Infrarotwärme werden die Eiweißstrukturen des Wildkrauts so zerstört, dass die Pflanze abstirbt. Wichtig ist auch, darauf zu achten, dass die Behandlung so früh wie möglich geschieht. Denn wenn die Wildkrautpflanzen eine bestimmte Höhe (ca. 10 cm) erreicht haben, ist eine effektive thermische Behandlung nicht mehr möglich. Als Faustregel zur Behandlung gilt es in der Wachstumsperiode im März zu beginnen, wenn die Pflanzen noch sehr klein sind. Die Arbeitsweise ist simpel: Der Wildkrautentferner wird je nach Bewuchs langsam mit ca. 1,0 bis 2,5 km/h über die befallenen Flächen gefahren. Geeignet sind Pflasterflächen, Kies-, Splitt- oder Sandwege mit regelmäßigem Verkehr, z. B. Vorplätze in Städten und Gemeinden, Gehwege in Wohngebieten und auch Park- und Friedhofsanlagen. Das erste Ergebnis sieht man schon direkt nach der Behandlung: Die Pflanze ist verwelkt. Nach 1-2 Tagen verfärbt sich die Pflanze gelb und nach etwa einer Woche kann man die abgestorbenen Pflanzenreste vom Belag abfegen. Die Behandlung sollte ab der Wachstumsperiode im Frühjahr bis hin zum Herbst etwa alle 3 bis 4 Wochen wiederholt werden, um rasches Nachwachsen zu vermeiden. Für die thermische Wildkrautbeseitigung stehen verschiedene Aggregate zur Verfügung. Je nach Verwendung und Flächenleistung als handgeführtes Gerät in Arbeitsbreiten von 15 cm bis 75 cm, als Anbaugerät für Einachser oder Kommunalmaschinen in Arbeitsbreiten von 75 bis 125 cm. Der Gasverbrauch beträgt zum Beispiel beim thermHIT 45 (45 cm Arbeitsbreite) ca. 1,4 bis 2,8 kg/Stunde und beim thermHIT 75 (75 cm Arbeitsbreite) ca. 6 kg/Stunde.

Im Gegensatz zu anderen Herstellern deckt Kersten die ganze Bandbreite von 8 cm bis 125 cm Arbeitsbreite ab, sowohl mechanisch als auch thermisch. Der Vorteil besteht darin, dass der Anwender für jeden Anwendungsfall das richtige Gerät aus einer Hand bekommt.



Wildkrautentfernung mit Strom

Die Electro lance nutzt Strom zur gezielten Bekämpfung von Unkräutern, einschließlich invasiver Arten wie Japanischer Staudenknöterich, Riesenbärenklau oder Jakobskreuzkraut. Durch die gezielte Stromzufuhr wird die Pflanze bis tief in die Wurzel zerstört. Die Strombehandlung kann zu verschiedenen Vegetationszeiten angewandt werden. Dabei handelt es sich um eine umweltfreundliche Methode, denn es werden keine Chemikalien eingesetzt. Durch die punktgenaue Behandlung werden weder umliegende Pflanzen noch der Boden beeinträchtigt und die Nährstoffe bleiben dort erhalten.

Mechanische Wildkrautentfernung

Werkzeuge

Hartmetallmeißel

Meißelsatz mit Hartmetalleinsatz

- zur Wildkrautbeseitigung auf schotterartigen, wassergebundenen Flächen



Rundbüschel

Büschelsatz aus Flach- und Welldraht

- zur Wildkrautbeseitigung auf Pflasterflächen



Winkelmesser

Winkelmessersatz

- zur Wildkrautbeseitigung auf wassergebundenen Flächen



Schraubbüschel

Drahtseil

- Mit einfacher Ummantelung, besonders aggressiv



Drahtseilzopf mit Schnellwechsel-Halterung

Drahtseil

- Besonders aggressiv



Schraubbüschel

Feder-Flachdraht

- Aggressiv



Wildkrautbürste-Segment

Drahtseil mit verdichteter Ummantelung

- zur Wildkrautbeseitigung auf Pflasterflächen



Büschel mit Schnellwechsel-Halterung

Flachdraht/Welldraht

- Flachdraht für grobe Reinigung
- Welldraht für feine Reinigung bis tief in die Fugen

Die leichte Wildkrautbürste Weedo II



Winkelverstellung
des Bürstentellers



Höhenverstellung
der Achse



Winkel-
verstellung
Handholm



Stufenlose höhenverstell-
bare Achse, um Werkzeug-
verschleiß auszugleichen.



Vibrationsgedämpfter
Motor für ermüdungs-
freies Arbeiten. Hand-
Arm-Vibration weniger als
2,5 m/s²



Motordrehzahl

Bürstenteller separat ab-/zuschaltbar.
Die Wildkrautbürste kann bei Bedarf an- und
ausgeschaltet werden, auch wenn der Motor
weiter läuft, um z. B. kurzfristig eine nicht zu
bearbeitende Strecke zu überbrücken.

Höhenverstellung Handholm

Winkelverstellung des Bürstentellers
vorne/hinten, links/rechts

Transportgriffe
beidseitig

Hydraulikkupplung
zur Änderung der
Drehrichtung des Tellers

Teller mit 6 Büscheln
oder Zöpfen zur Wild-
krautbekämpfung,
Arbeitsbreite 50 cm

Spritzschutz seitlich
in alle Richtungen
und in Höhe
stufenlos verstellbar



Wildkraut-
beseitigung

Mit der leichten Wildkrautbürste Weedo II hat Wildkraut keine Chance mehr. Angetrieben von einem Benzinmotor rotiert eine mit dem Gerät verbundene Wildkrautbürste über die Flächen und eliminiert das Unkraut mitsamt der Wurzel, schont aber die Oberflächen. Dabei ist das Gerät sehr leicht zu führen, denn durch die Rotation bekommt es einen Vorwärtsdrall und ist deshalb sinnvollerweise ohne Fahrertrieb ausgestattet. Um den Bediener zu entlasten, wurde der Motor auf eine Sandwich-Schwingplatte – bestehend aus zwei Stahlplatten mit Spezial-Gummieinlage – montiert, die Vibrationen weitestgehend verhin-

dert. Die wahlweise mit Büscheln oder Zöpfen ausgestattete Wildkrautbürste hat eine Arbeitsbreite von 50 cm, das reicht für flotte Ergebnisse. Der Bürstenteller kann in Fahrtrichtung rechts, mitte oder links geschwenkt werden. Ein ausgewogenes Längenverhältnis der Wildkrautbürste proportional von Motor zur Achse und zum Handholm bewirkt, dass das Gerät sich ohne Kraftaufwand in alle Richtungen bewegen lässt. Der zusammenklappbare Handholm für den Transport rundet die Komfortfunktionen ab. Der besondere Clou: Alle Verstellfunktionen sind ohne den Einsatz von Werkzeugen möglich.



Ergonomische
Körperhaltung durch
in Höhe und Tiefe
verstellbaren
Handholm



Klappbarer
Handholm
für einfachen
Transport



Durch den kurzen Abstand zwischen dem Wildkrautbürstenteller und der Achse einerseits und dem längeren Abstand zwischen Achse und Handholm andererseits entsteht durch die Hebelwirkung ein ausgewogenes Gewichtsverhältnis. Dadurch ist der Weedo extrem einfach zu handhaben und lässt sich auch sehr leicht nach links und rechts steuern.

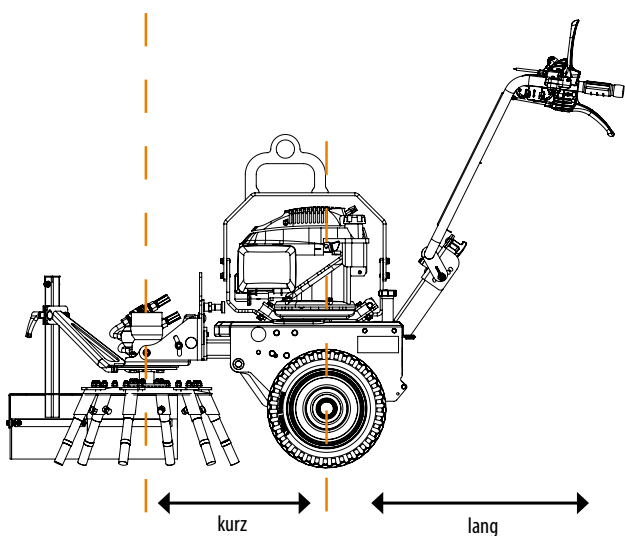

Bürstenteller in Fahrtrichtung
rechts oder links schwenkbar.
Drehrichtung des Bürstentellers
wahlweise links oder rechts,
durch einfaches Umstecken der
Hydraulikanschlüsse.

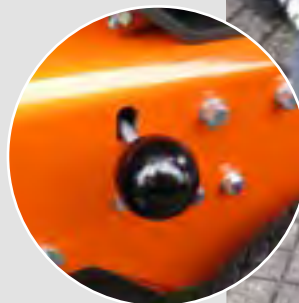

Die elektrische Wildkrautbürste

Weedo II



Zwei Batteriefächer am Motor, die Batterien können leicht ausgetauscht werden.

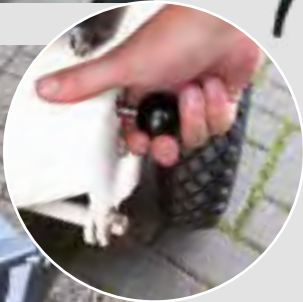

Winkelverstellung Handholm

Transportgriffe beidseitig



Bürstenteller in Fahr- richtung rechts oder links schwenkbar. Drehrichtung des Bürstentellers wahlweise links oder rechts, durch einfaches Umstecken der Hydraulik- anschlüsse.



Kompatibel mit allen EGO 56V Batterien

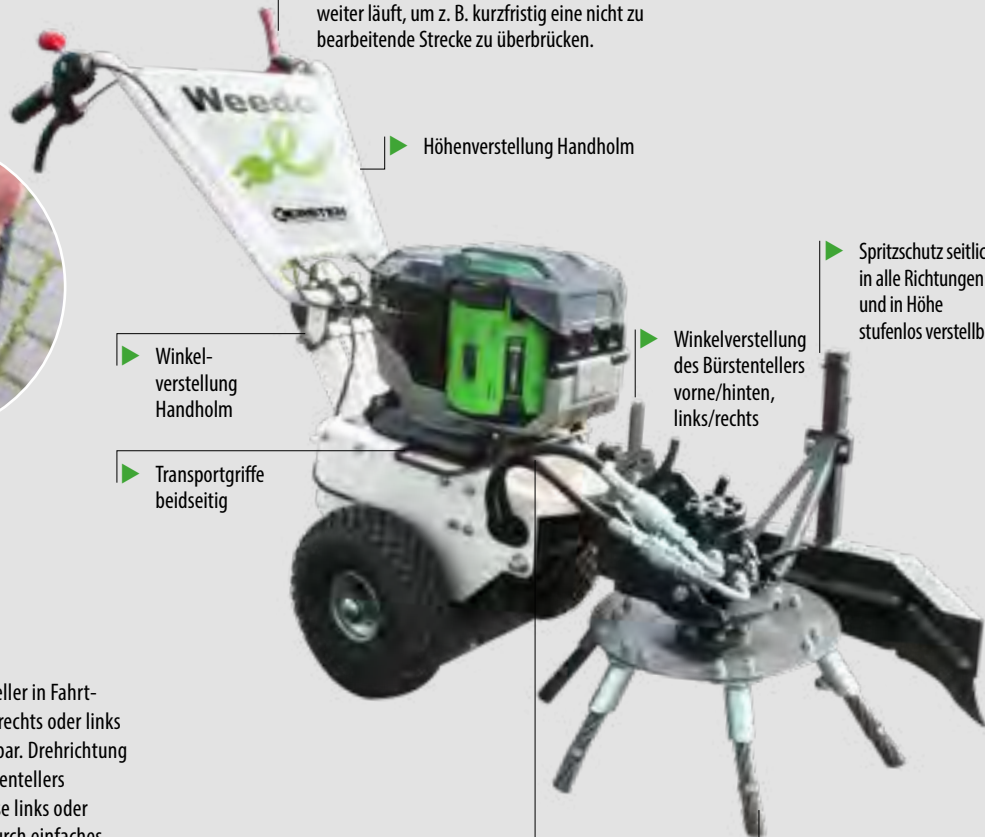

Bürstenteller separat ab-/zuschaltbar. Die Wildkrautbürste kann bei Bedarf an- und ausgeschaltet werden, auch wenn der Motor weiter läuft, um z. B. kurzfristig eine nicht zu bearbeitende Strecke zu überbrücken.

Höhenverstellung Handholm

Winkelverstellung des Bürstentellers vorne/hinten, links/rechts

Spritzschutz seitlich in alle Richtungen und in Höhe stufenlos verstellbar

Hydraulikkupplung zur Änderung der Drehrichtung des Tellers

Teller mit 6 Büscheln oder Zöpfen zur Wildkrautbekämpfung, Arbeitsbreite 50 cm



Wildkraut-
beseitigung

Mit der elektrisch betriebenen Wildkrautbürste Weedo E wird das Wildkraut im Handumdrehen beseitigt. Der E-Motor des renommierten Herstellers EGO liefert eine maximale Leistung von 3,47 kW / 4,72 PS und bietet zwei Betriebsmodi: Eco (2400 U/min) und Turbo (2800 U/min) zur Anpassung der Leistung je nach Bedarf. Der E-Motor ist kompatibel mit allen EGO 56V Batterien und Ladegeräten und verfügt über zwei Batteriefächer am Motor, die aktuell max. 12 AH-Akkus, sprich insge-

samt 1344 Wh mitführen. Zusätzlich besteht die Möglichkeit, einen Rücken-Akku anzuschließen (BAX 1500 mit 1500Wh). Das Einschalten des Motors erfolgt ganz einfach per Knopfdruck und der Antrieb kann über einen Bowdenzug gestartet und gestoppt werden. Die Wildkrautbürste rotiert über die Oberfläche und entfernt das Unkraut samt Wurzel, wobei die Oberflächen geschont werden. Die beiden Batterien lassen sich leicht austauschen, so dass die Arbeit schnell fortgesetzt werden kann.



Klappbarer
Handholm
für einfachen
Transport



Winkelverstellung
des Bürstentellers



Durch den kurzen Abstand zwischen dem Wildkrautbürstenteller und der Achse einerseits und dem längeren Abstand zwischen Achse und Handholm andererseits entsteht durch die Hebelwirkung ein ausgewogenes Gewichtsverhältnis. Dadurch ist der Weedo extrem einfach zu handhaben und lässt sich auch sehr leicht nach links und rechts steuern.

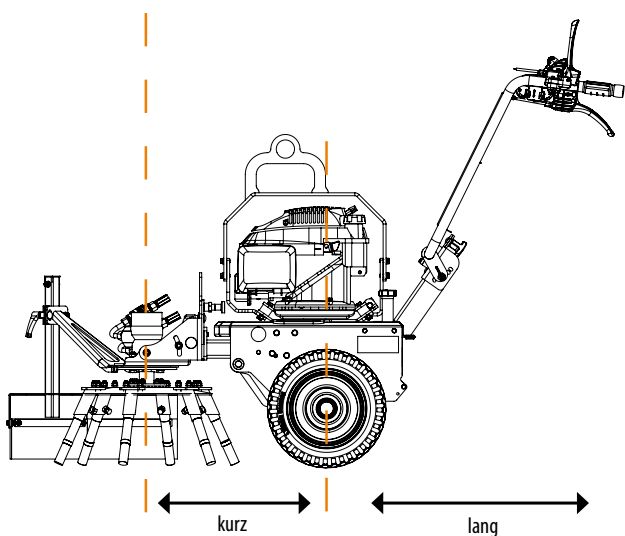

Eine ergonomische Körperhaltung wird durch den in Höhe und Tiefe verstellbaren Handholm garantiert.



Weedo II

Maße	Weedo II	S1403
A: Länge [cm]	165	165
B: Breite [cm]	55	55
C: Höhe [cm]	118	118
Arbeitsbereich [cm]	82	82
Anzahl der Werkzeuge, Büschel oder Drahtseilzöpfe	6	6
max. Betriebsdruck [bar]	180	180
Fördervolumen Pumpe [l/min]	16	16
Gewichte		
Grundgerät [kg]	91	100

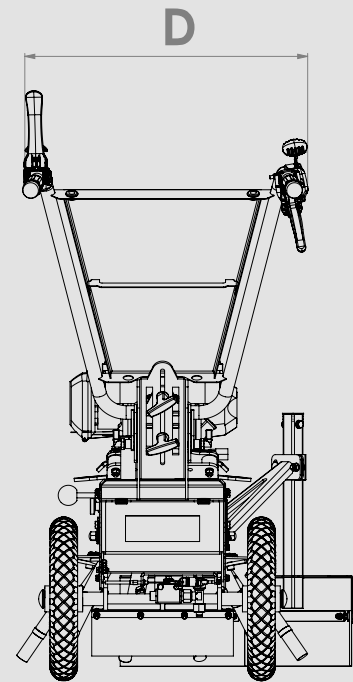
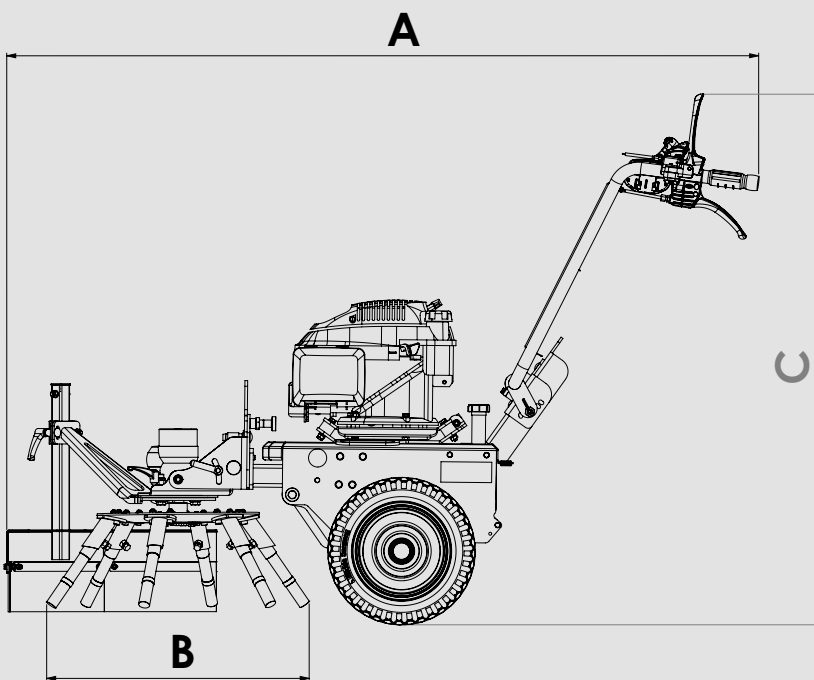



Wildkraut-
beseitigung

Artikelnummer

Beschreibung

Weedo II



Kompakte Wildkrautbürste

- Vibrationsgedämpfte Antriebseinheit
- Höhenverstellbare Achse
- Bürstenteller in 2 Ebenen einstellbar
- Arbeitsbreite 50 cm
- Bürstenteller in Fahrtrichtung gesehen nach links und rechts schwenkbar
- Drehrichtung des Bürstentellers wahlweise rechts oder links
- Bürstenteller separat ab-/zuschaltbar
- Handholm werkzeuglos in 2 Ebenen höhenverstellbar und für den Transport einklappbar
- Tellerbestückung mit 6 Werkzeugen (wahlweise Büschel oder Zöpfe)
- Spritzschutz seitlich und in der Höhe verstellbar
- Ohne Fahrtrieb

S1403



Kompakte Wildkrautbürste Weedo II E vollelektrisch angetrieben

- EGO Elektromotor PU2700S
- ohne Akkus und Ladegerät (separat bestellbar)
- Gewicht: 100 kg

Weitere Beschreibung siehe Art. Weedo II



Zubehör E-Weedo

S1404

12.0 Ah Batterie (672Wh) EGO

S1405

700W Schnellladergerät EGO

Technische Daten

Weedo II

Weedo II e

Technische Daten	Weedo II	Weedo II e
Motortyp	Benzinmotor	EGO Elektromotor PU2700S
Motorleistung	3,3 kW (4,4 PS) Nettoleistung	3,3 kW (4,4 PS) Nettoleistung
Kraftstofftank	0,93 Liter	-
Kraftstoffverbrauch	1,1 l/h bei 3.000 min ⁻¹ Dauerleistung	-
E-Start	nein	ja
Fahrtrieb/Antriebsart	nein	nein
Lenksystem	nein	nein
Feststellbremse	nein	nein
Handholm: Verstellung Schwingungsgedämpft	ja (für den Transport einklappbar) 2-fach ja	ja (für den Transport einklappbar) 2-fach ja
Nebenantrieb	ja	ja
Bürstenteller	<ul style="list-style-type: none"> • Bestückt mit 6 Werkzeugen, (wahlweise Zöpfe oder Büschel) • Hydraulisch angetrieben • Schwenkbar links/rechts • Separat ab-/zuschaltbar (durch Umstecken der Hydraulikschläuche rechts-/links laufend) • Durch Nachjustieren am Handgriff kann der Bürstenverschleiß ausgeglichen werden 	
Hydrauliköltank	4,5 Liter	4,5 Liter
Räder	4.00-4 Blockprofil	4.00-4 Blockprofil
Spritzschutz	ja, seitlich und in Höhe verstellbar	ja, seitlich und in Höhe verstellbar

Wildkrautbürsten für Einachser (Fremdfabrikate)

Wir produzieren für alle gängigen Einachser-Fabrikate maßgeschneiderte Adapter, die es ermöglichen einige unserer Kehrmaschinen, Wildkrautbürsten, Schneeschilder und Laubbläser mit diesen Geräten zu kombinieren.

verschiedene Werkzeuge
Zöpfe Drahtbürsten





Wildkraut-
beseitigung

Artikelnummer Beschreibung

Wildkrautbürste für Einachser (Fremdfabrikate)

WKB 60 M-ABF



Wildkrautbürstenvorsatz 60 cm

Bürstendurchmesser

- Mechanisch angetrieben
- Ohne Werkzeuge
- Verstellbar in 2 Ebenen
- Höhenverstellbarer Spritzschutz
- Höhenverstellbares Stützrad

Anbauflansch für Einachser-Wildkrautbürsten (Fremdfabrikate)

ABF-WKB ...

Anbauflansch für Wildkrautbürste

Zubehör für Einachser-Wildkrautbürsten (Fremdfabrikate)

BUES-SATZ-WKB 60

Büschelbesatz aus Flach- und Welldraht

ZOPF-SATZ-WKB 60

Drahtseilzopfbesatz

BLGW-WKB 60

Belastungsgewicht für Wildkrautbürste

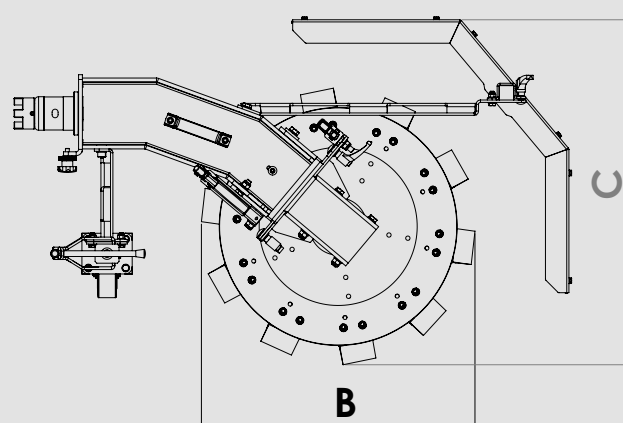
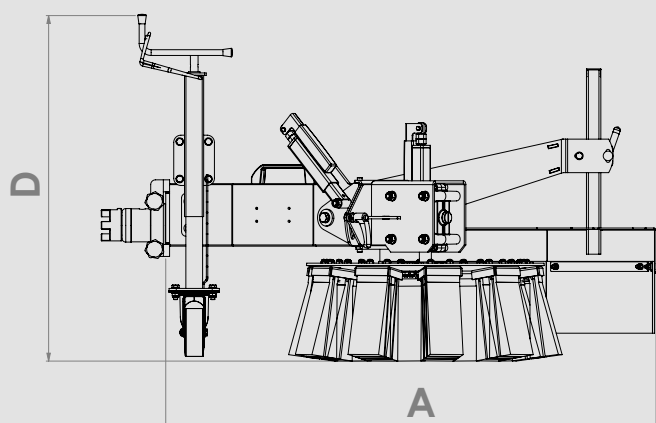

Maße	WKB 60 M-ABF
A: Arbeitslänge [cm]	103
B: Bürstendurchmesser [cm]	60
C: Breite [cm]	68
D: Höhe [cm]	72
Gewichte	
Grundmaschine [kg]	68
Zusatzgewicht	12

Wildkrautbürste vertikal rotierend

UB Vertibrush

für Randstreifen, Banketten u.v.m. Zum Anbau an Wildkrautbürste UB Easy, UB 6080 H, UB 6080 MH

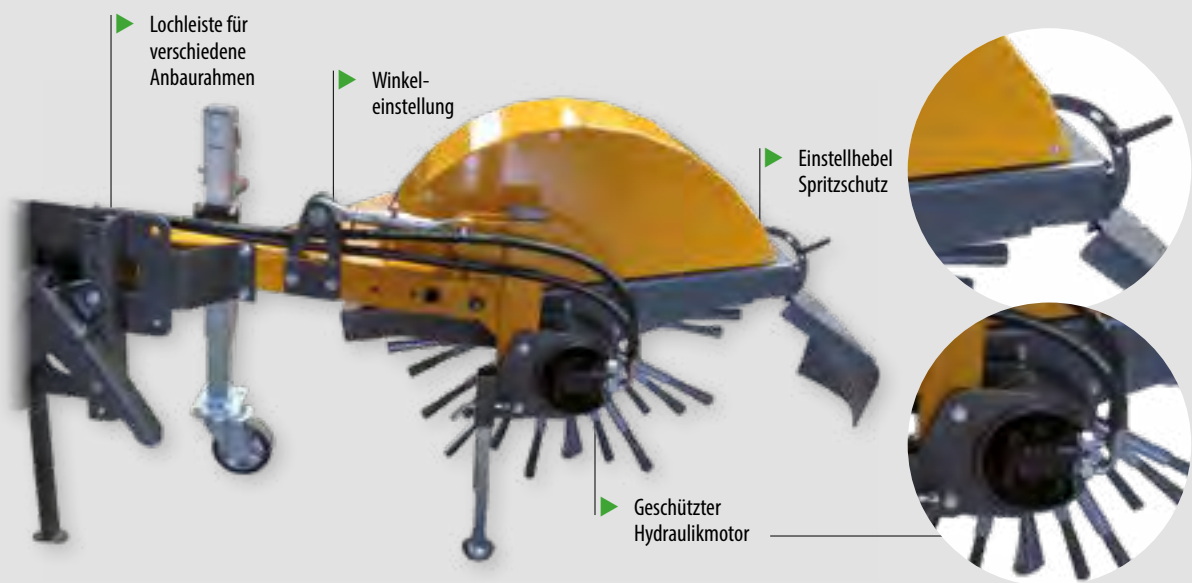

Facts

- ▶ Hydraulisch angetrieben
- ▶ Bürstenteller mit 30 vertikal angeordneten Flachdrahtseilzöpfen
- ▶ Teller mechanisch im Winkel einstellbar
- ▶ Seitliche Schutzvorrichtung



Wildkraut-
beseitigung

Artikelnummer

Beschreibung

Vertibush Wildkrautbürste mit Vertikalfunktion für UB Easy, hydraulisch angetrieben

UB-EASY-PAK-VB



Wildkrautbürste für Trägerfahrzeuge

- Hydraulisch angetrieben
- Bürstenteller mit 30 vertikal angeordneten Flachdrahtseilzöpfen
- Teller mechanisch im Winkel einstellbar
- Seitliche Schutzvorrichtung

Anbaurahmen ABR-UB erforderlich

Mindestens 30 L/min Umlauföl bei 175 bar
Der Anbau des Stützrads S1069 wird empfohlen

Anbaurahmen

ABR-UB-KD-...

Anbaurahmen Kuppeldreieckanbau

ABR-UB-DP-...

Anbaurahmen Dreipunktanbau Kat I und II

S1068

Anbaurahmen Lader für UB Easy, Typ ABR-UB-LA-...

Zubehör für Wildkrautbürsten UB Easy

MP-MR-UB-EASY

Mengenregelventil

- Zur stufenlosen Drehzahlregulierung
- Bei mehr als 60 Liter Hydraulikleistung am Trägerfahrzeug zwingend erforderlich

S1069

Stützrad zum UB Easy, Typ MP-LR-UB-EASY

- Empfehlenswert beim Kuppeldreieck- oder Dreipunkt-Anbau
- Höhenverstellbares Schwerlastlaufrad 200 x 50 mm

MP-LR-UB-EASY-SW

Schwerlast-Stützrad zum UB Easy

- Empfehlenswert beim Kuppeldreieck- oder Dreipunkt-Anbau
- Höhenverstellbares Laufrohr 200 x 80 mm

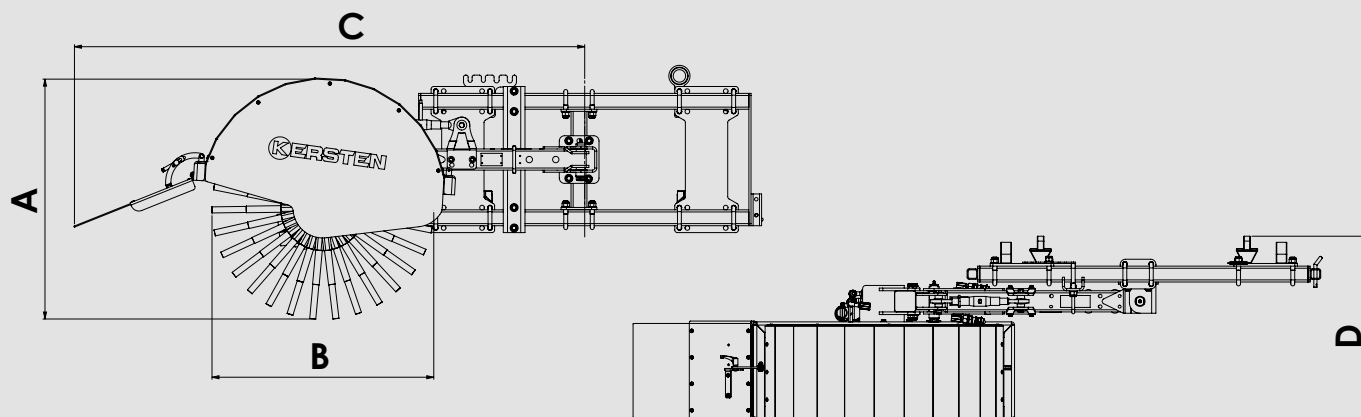

Maße	Vertibush
A: Gesamtlänge [cm]	91
B: Bürstendurchmesser [cm]	84
C: Breite ab Mitte [cm]	193
D: Gesamtarbeitsbreite [cm]	69
Gewichte	
Grundgerät [kg]	108

Die leichte Wildkrautbürste

UB Easy

für Schlepper, Flächenmäher, Kommunaltraktoren und Lader

Antrieb hydraulisch,
Gerätefunktionen mechanisch

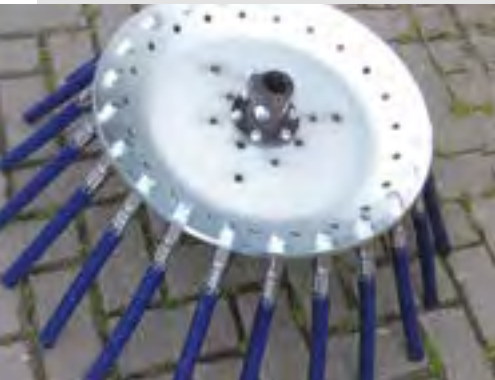

Bürstenteller
80 cm Durchmesser
mit Zöpfen (Option)



Laufrolle (Option)



Ölmotor zum Antrieb



Mengenregelventil
(Option)

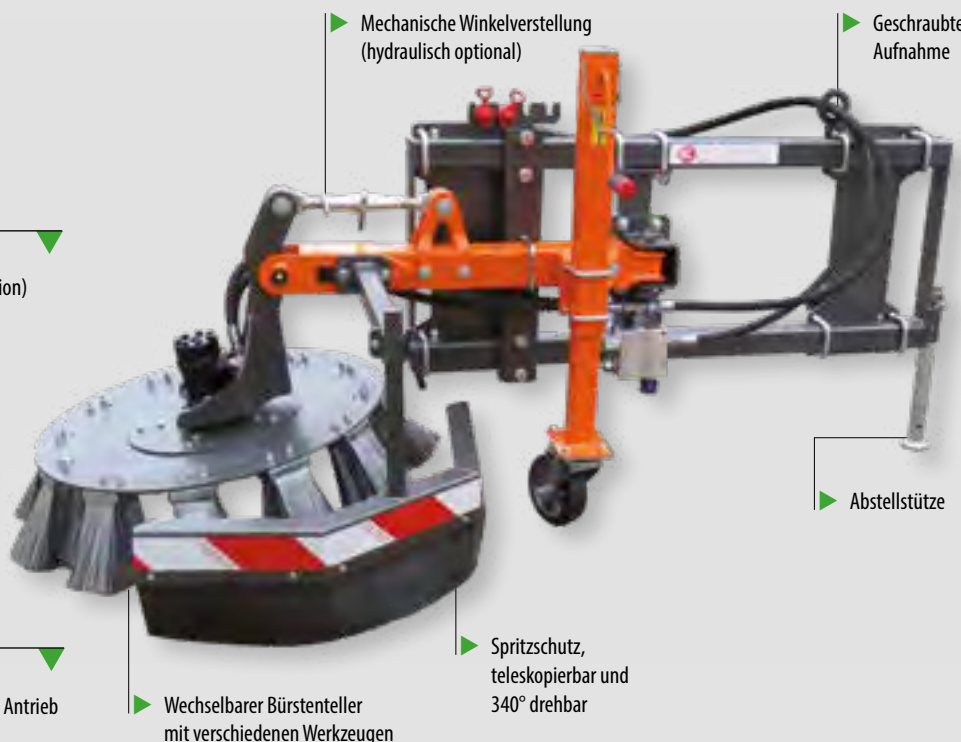

Auch mit Vertibrush lieferbar



Wildkraut-
beseitigung



▶ Halterung für Hydraulikanschlüsse



▶ Spritzschutz, teleskopierbar

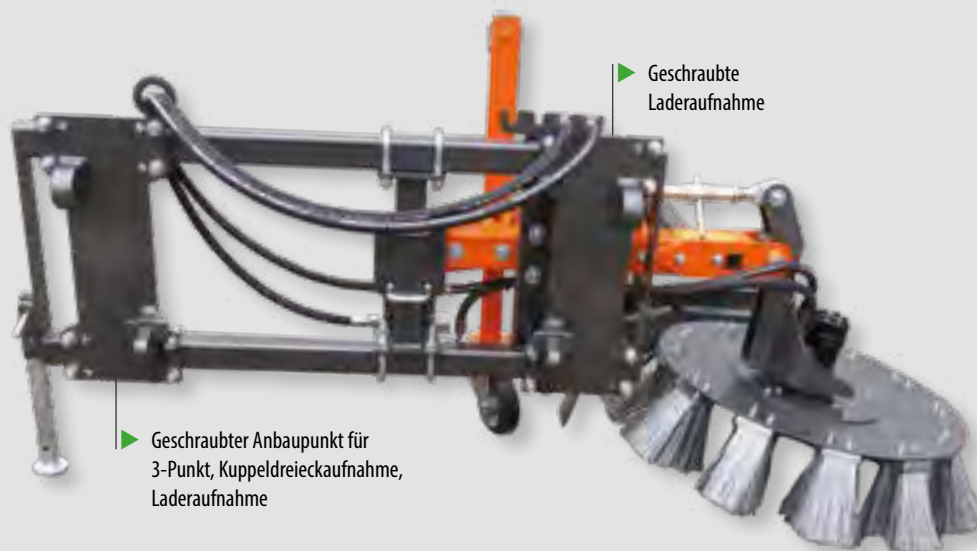

▶ Gesraubte
Laderaufnahme

▶ Gesraubter Anbaupunkt für
3-Punkt, Kuppeldreieckaufnahme,
Laderaufnahme

▶ Mechanische
Winkelverstellung



▶ Gesraubte
Aufnahme



Facts

- ▶ Hydraulisch angetrieben
- ▶ Teller mechanisch im Winkel einstellbar (optional hydraulisch)
- ▶ Seitliche Schutzvorrichtung
- ▶ Bürstenteller Ø 80 cm (wahlweise mit Zöpfen oder Büschel)
- ▶ Spritzschutz mit verstellbarem Schmutzfang

UB Easy

Maße	UB-EASY-PAK-FL	UB-EASY-PAK-DS
A: Gesamtlänge [cm]	48	48
B: Bürstendurchmesser [cm]	80	80
C: Breite ab Mitte [cm]	132	132
Max. Öldruck [bar]	175	175
Gewichte		
Grundgerät [kg]	96	101

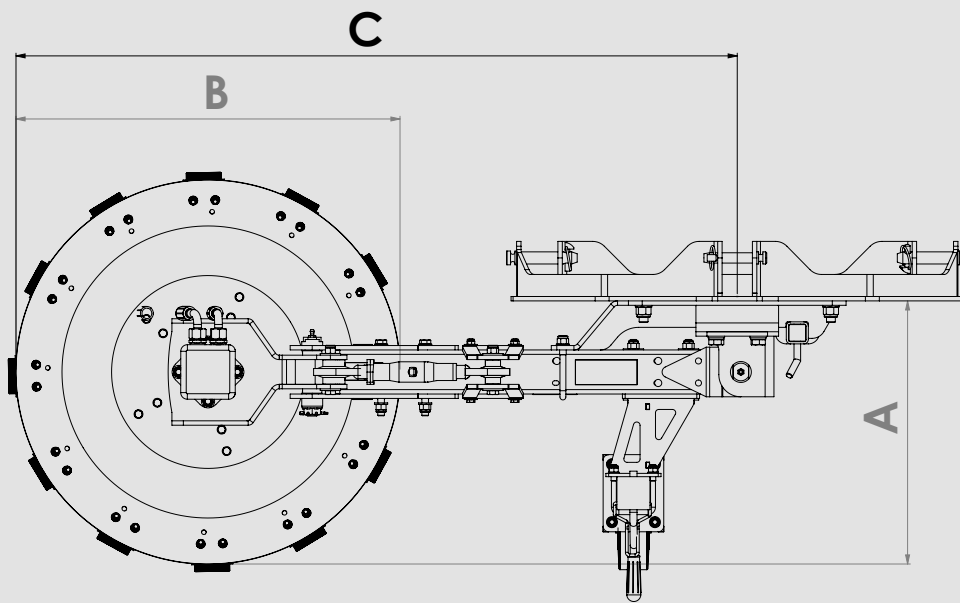



Wildkraut-
beseitigung

Artikelnummer	Beschreibung		
Leichte Wildkrautbürste hydraulisch angetrieben			
UB-EASY-PAK-FL für 80 cm Bürstenteller (ohne Anbaurahmen)	 Wildkrautbürste für Trägerfahrzeuge <ul style="list-style-type: none">Hydraulisch angetriebenBürstenteller Ø 80 cm mit WildkrautbüschelnTeller mechanisch im Winkel einstellbarSeitliche Schutzvorrichtung Anbaurahmen ABR-UB erforderlich Mindestens 30 L/min Umlauföl bei 175 bar		
UB-EASY-PAK-DS für 80 cm Bürstenteller (ohne Anbaurahmen)	 Wildkrautbürste für Trägerfahrzeuge <ul style="list-style-type: none">Hydraulisch angetriebenBürstenteller Ø 80 cm mit 22 kunststoffummantelten FlachdrahtseilzöpfenTeller mechanisch im Winkel einstellbarSeitliche Schutzvorrichtung Anbaurahmen ABR-UB erforderlich Mindestens 30 L/min Umlauföl bei 175 bar		
MP-BK-UB-EASY	 Wechselkopf mit Vertikalbürste <ul style="list-style-type: none">mit 30 FlachdrahtseilzöpfenSpritzschutz mit verstellbarem Schmutzfang Der Anbau des Stützrads S1069 wird empfohlen		
Anbaurahmen für UB Easy			
ABR-UB-KD-...	Anbaurahmen Kuppeldreieckanbau		
ABR-UB-DP-...	Anbaurahmen Dreipunktanbau Kat I und II		
S1068	Anbaurahmen Lader für UB Easy, Typ ABR-UB-LA-...		
Zubehör für Wildkrautbürsten UB Easy			
MP-MR-UB-EASY	Mengenregelventil <ul style="list-style-type: none">Zur stufenlosen DrehzahlregulierungBei mehr als 60 Liter Hydraulikleistung am Trägerfahrzeug zwingend erforderlich		
S1069	Stützrad zum UB Easy, Typ MP-LR-UB-EASY <ul style="list-style-type: none">Empfehlenswert beim Kuppeldreieck- oder Dreipunkt-AnbauHöhenverstellbares Laufgrad 200 x 50 mm		
MP-LR-UB-EASY-SW	Schwerlast-Stützrad zum UB Easy <ul style="list-style-type: none">Empfehlenswert beim Kuppeldreieck- oder Dreipunkt-AnbauHöhenverstellbares Laufgrad 200 x 80 mm		
MP-LRH-UB-EASY	Hydraulisches Stützrad zum UB Easy <ul style="list-style-type: none">Empfehlenswert bei Kuppeldreieck- oder Dreipunkt-AnbauHydraulisch höhenverstellbares Schwerlastlaufgrad 200 x 80 mm		
S1037	Hydraulische Schwenkeinrichtung für Bürstenteller vorne/hinten Typ HSZ-60 UB		

Wildkrautbürste mit mechanischem Antrieb

UB 6080 M

für Schlepper, Flächenmäher und Kommunaltraktoren

Antrieb über Gelenkwelle,
Gerätefunktionen hydraulisch/
teilhydraulisch



Kantenschneider
(Option)



Hydraulikblock zur
hydraulischen Verstellung
der verschiedenen
Arbeitswinkel



Getriebe drehbar für beide
Laufrichtungen



Stabiles Laufrad

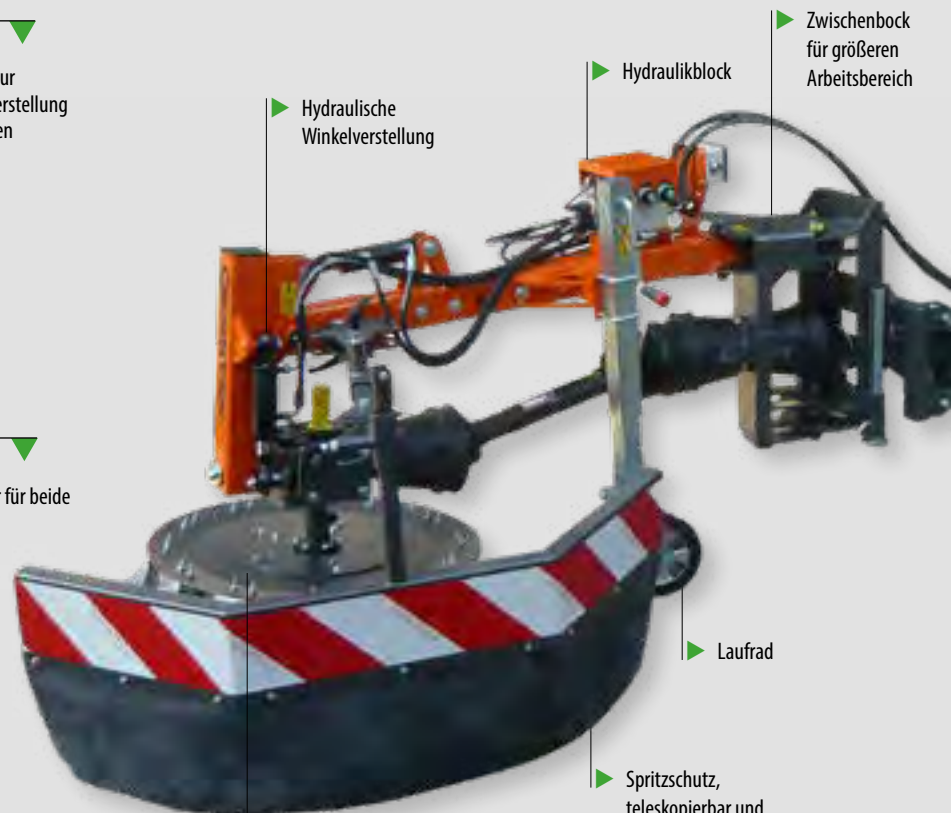

Hydraulische
Winkelverstellung

Hydraulikblock

Zwischenbock
für größeren
Arbeitsbereich

Laufrad

Spritzschutz,
teleskopierbar und
340° drehbar

Wechselbarer Bürstenteller
mit verschiedenen Werkzeugen
(Austausch mit nur einer
Schraube)



Wildkraut-
beseitigung



▶ Zwischenbock zur Erweiterung
des Arbeitsbereichs

▼ Spritzschutz,
teleskopierbar



▼ Mechanische oder
hydraulische
Winkelverstellung



▼ Bürstenteller
mit Zöpfen
(Option)



▼ Bürstenteller
Schnellwechselfverschluss



Facts UB 6080 M

- ▶ mechanisch über 2 Weitwinkelgelenkwellen angetrieben
- ▶ Einstellbarer Schwenkbereich
- ▶ Schwenkwinkel 0-20-40 Grad
- ▶ Seitliche Reichweite ab Mitte: 115 cm
- ▶ 3 Ebenen einstellbar
- ▶ Tellereinstellung nach vorne und hinten hydraulisch
- ▶ Antrieb über Gelenkwelle, optional alle Einstellungen hydraulisch

Wildkrautbürste mit mechanischem Antrieb

UB 6080 MK

für kleine Schlepper und Kommunalfahrzeuge

Antrieb über Gelenkwelle,
Gerätefunktionen hydraulisch/
teilhydraulisch



Kantenschneider
(Option)



Hydraulikblock zur
hydraulischen Verstellung
der verschiedenen
Arbeitswinkel



Getriebe drehbar für
beide Laufrichtungen



Stabiles Laufgrad

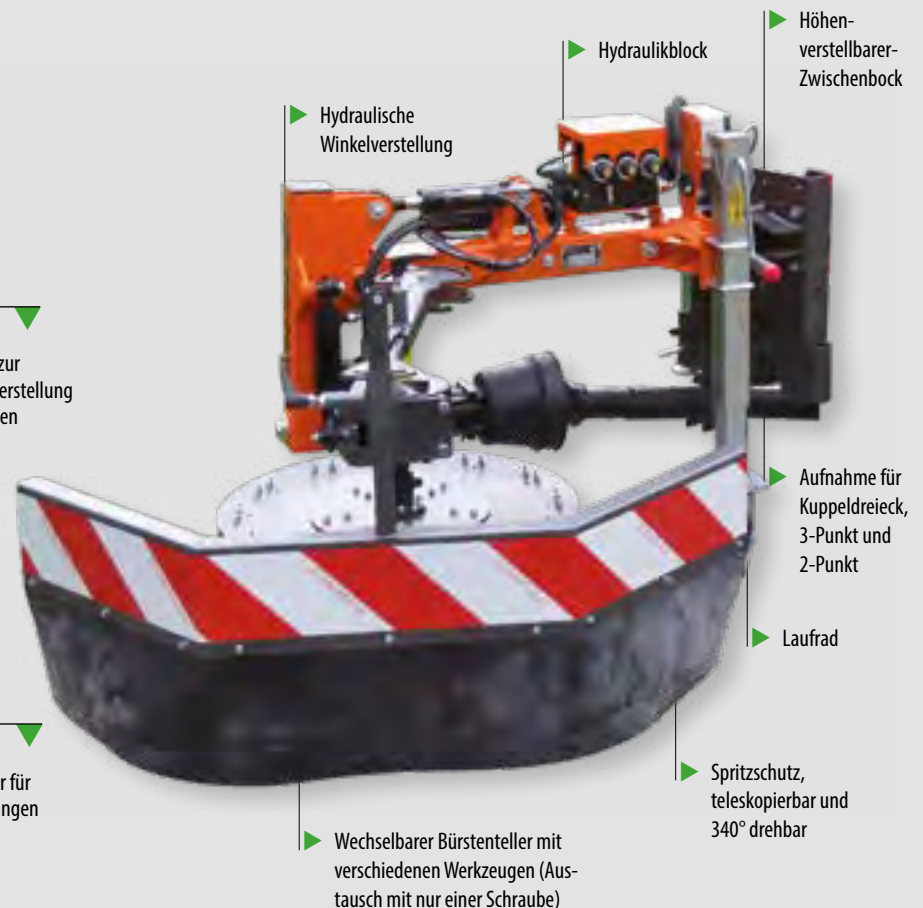



Wildkraut-
beseitigung



▶ Drei Einstellmöglichkeiten
für Schwenkbereich

▶ Spritzschutz,
teleskopierbar



▶ Mechanische oder
hydraulische
Winkelverstellung



▶ Bürstenteller
mit Zöpfen
(Option)



▶ Bürstenteller
Schnellwechselfverschluss



Facts UB 6080 MK

- ▶ Mechanisch über eine Weitwinkelgelenkwelle angetrieben
- ▶ Geeignet für 80 cm Bürstenteller
- ▶ Schwenkwinkel 30° (abhängig vom Trägerfahrzeug)
- ▶ Tellereinstellung nach vorne und hinten hydraulisch
- ▶ Optional alle Einstellungen hydraulisch

Wildkrautbürste mit hydraulischem Antrieb

UB 6080 H

für Schlepper, Kommunaltraktoren, Geräteträger und Flächenmäher

Antrieb hydraulisch,
Gerätefunktionen hydraulisch/
teihydraulisch



Kantenschneider
(Option)



Hydraulikblock zur
hydraulischen Verstellung
der verschiedenen
Arbeitswinkel



Ölmotor zum Antrieb



Stabiles Laufrad



Auch mit Vertibrush lieferbar



Wildkraut-
beseitigung

▼
Spritzschutz,
teleskopierbar



▼
Mechanische oder
hydraulische
Winkelverstellung



▼
Bürstenteller
mit Zöpfen
(Option)



▼
Bürstenteller
Schnellwechsellverschluss



Facts UB 6080 H

- ▶ Hydraulisch angetrieben
- ▶ Hydraulisch angetriebener Bürstenteller 60/80 cm
- ▶ Hydraulische Schwenkverstellung von 0-90°
- ▶ Variabler Arbeitsbereich von 0-110 cm
- ▶ Armverstellung hydraulisch
- ▶ Optional alle Einstellungen hydraulisch

Wildkrautbürste

UB 6080 MH

für Schlepper, Kommunaltraktoren und Flächenmäher

Antrieb über Gelenkwelle,
Gerätefunktionen komplett
hydraulisch



Kantenschneider
(Option)



Hydraulikblock zur
hydraulischen Verstellung
der verschiedenen
Arbeitswinkel



Ölmotor zum Antrieb



Stabiles Laufrad



Auch mit Vertibrush lieferbar



Wildkraut-
beseitigung



Spritzschutz,
teleskopierbar



Mechanische oder
hydraulische
Winkelverstellung



Bürstenteller
mit Zöpfen
(Option)



Bürstenteller
Schnellwechselfverschluss



Facts UB 6080 MH

- ▶ Mechanisch über Frontzapfwelle angetrieben
- ▶ Integrierte Hydraulikanlage mit 30 l/min.
- ▶ Hydraulisch angetriebener Bürstenteller 60/80 cm
- ▶ Hydraulische Schwenkverstellung von 0-90°
- ▶ Variabler Arbeitsbereich von 0-110 cm
- ▶ Tellereinstellung und Armverstellung hydraulisch

Wildkrautbürste

UB 7090 M

für schwere Schlepper und Kommunaltraktoren ab 80 PS

Antrieb über Gelenkwelle,
Gerätefunktionen teil-
hydraulisch





Wildkraut-
beseitigung



▶ Hydraulikblock



▶ Laufrad

▶ Mechanische oder
hydraulische
Winkelverstellung



▶ Bürstenteller
mit Zöpfen
(Option)



▶ Bürstenteller
Schnellwechselfverschluss



Facts UB 7090 M

- ▶ Extra stabile Ausführung für schwere Schlepper ab 80 PS
- ▶ Mechanisch über 2 Weitwinkelgelenkwellen angetrieben
- ▶ Einstellbarer Schwenkbereich
- ▶ Schwenkwinkel bis zu 30°
- ▶ Seitliche Reichweite ab Mitte: 163 cm
- ▶ Hydraulisch angetriebener Bürstenteller 80/90/110 cm
- ▶ Über 3 Ebenen einstellbar
- ▶ Tellereinstellung nach vorne und hinten hydraulisch
- ▶ Optional alle Einstellungen hydraulisch

Maße	UB 6080 M	UB 6080 MK	UB 6080 H	UB 6080 MH	UB 7090 M
A: Gesamtlänge [cm]	178	124	134	134	256
A*: Gesamtlänge [cm]	-	-	171	171	-
B: Bürstendurchmesser [cm]	80	80	80	80	110
C: Breite ab Mitte [cm]	114	69	110	110	153
C*: Breite ab Mitte [cm]	-	-	147	147	-
D: Gesamtarbeitsbreite [cm]	145	99	150	150	204
E: Schwenkwinkel	40°	25°	86°	86°	40°
F: Vorschwenkwinkel	20°	-	-	-	-
Gewichte					
Grundgerät [kg]	187	157	167	239	274
Leistung					
Ölvolumen [ltr/min] bei 180 bar	-	-	25	-	-

UB 6080 M

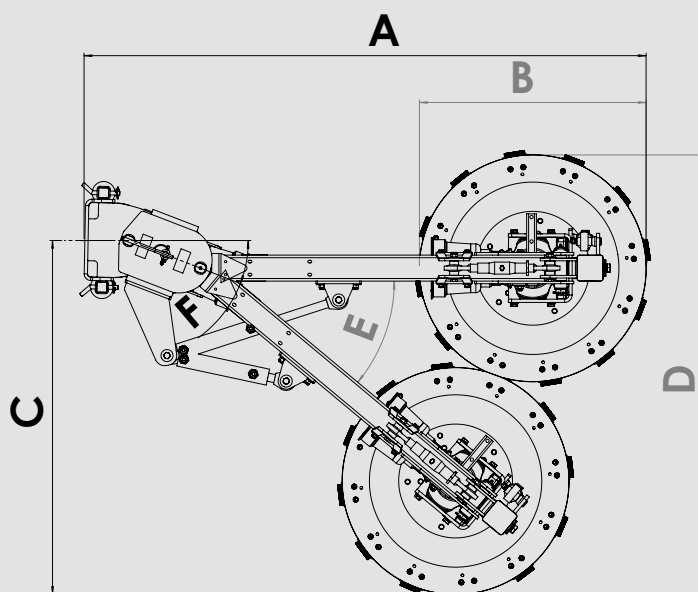

Arbeitsbereiche

UB 6080 MK

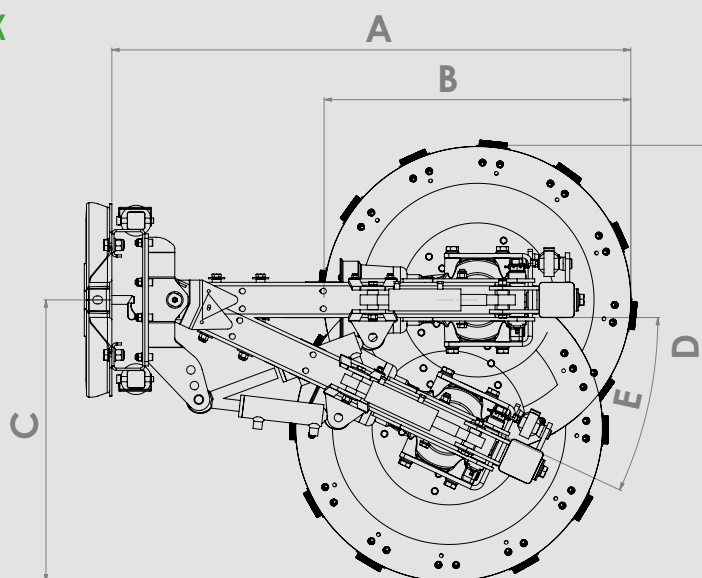

Arbeitsbereiche



Wildkraut-
beseitigung

UB 6080 H/MH

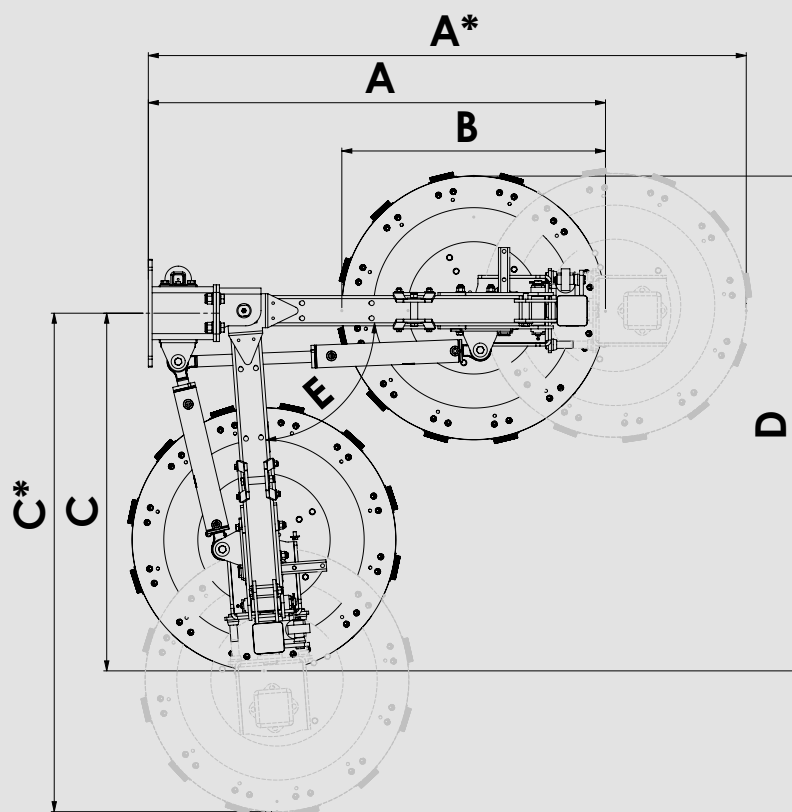

Arbeitsbereiche

UB 7090 M

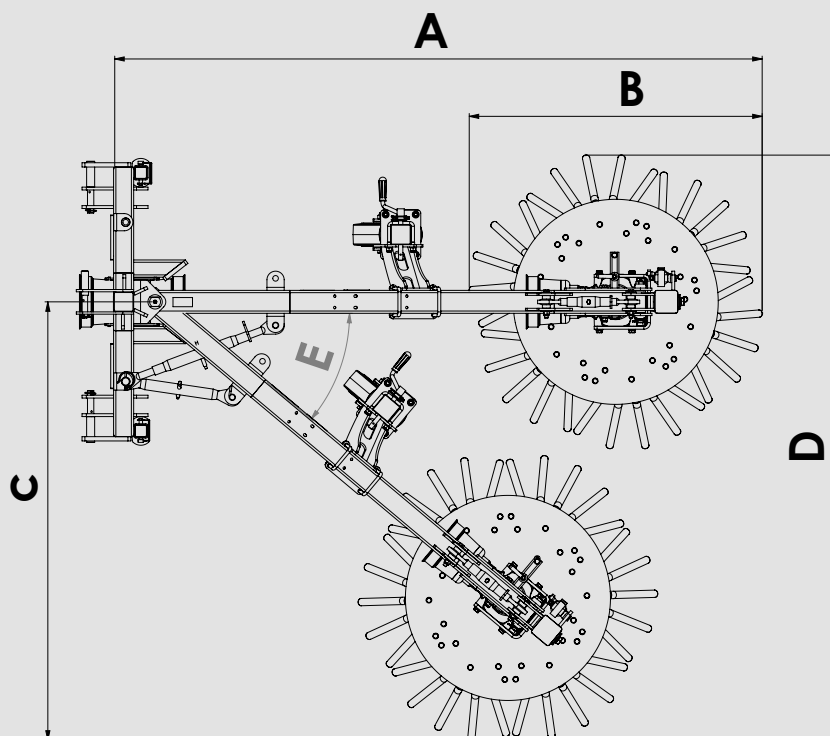

Arbeitsbereiche

UB-Serie Wildkrautbürsten

Steuergeräte

Für Schlepper und Kommunalfahrzeuge haben wir eine effektive Wildkrautbürste mit der Serienbezeichnung UB entwickelt. Diese gibt es mit mechanischem oder hydraulischem Antrieb der Bürste. Die Winkelverstellung des Bürstentellers kann mechanisch, teilhydraulisch oder gar vollhydraulisch erfolgen. Diese Ausführungen sind in Abhängigkeit der Leistung und Größe des Schleppers bzw. des Fahrzeugs unterschiedlich konzipiert und darauf abgestimmt. Grundsätzlich kann die Wildkrautbürste in drei Ebenen (je nach Ausführung) mechanisch oder hydraulisch bedient werden:

- ▶ 1. Schwenken der kompletten Einheit ab dem Arm, dieser wird aus der Mitte verschwenkt.
- ▶ 2. Bürstenteller rechts/links neigen
- ▶ 3. Bürstenteller nach vorne/hinten neigen

Der optimale Arbeitsbereich ist bei einem Trägerfahrzeug aus Sicht in der Fahrerkabine analog einem Zifferblatt zwischen 6 und 1 Uhr (siehe Darstellung). Je nach Verkrautung der Fläche kann muss/der Arbeitsbereich angepasst werden, so dass die Werkzeuge steiler zum Boden stehen.

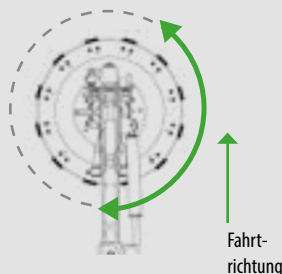

In Abhängigkeit der zu bearbeitenden Fläche, des Bürstentellers und des Besatzes werden so die besten Ergebnisse erzielt.

Um die Arbeit noch komfortabler zu gestalten, entwickelten wir hierzu als Option verschiedene Steuergeräte, die je nach Ausführung des Trägerfahrzeugs diese Funktionen bequem von der Fahrerkabine ermöglichen. Hierbei ist unerheblich, ob für Schlepper mit Zapfwellenantrieb oder hydraulischem Antrieb für den Bürstenteller.

Vorteile der Steuerung:

- ▶ Alle Verstellmöglichkeiten über die Fahrerkabine
- ▶ Komfortabel
- ▶ Einfaches Nachjustieren während des Arbeitsvorgangs
- ▶ Senken oder Erhöhungen lassen sich problemlos bearbeiten

Steuergerätevarianten

ST UB



Voraussetzung ist eine doppelt wirkende Hydraulikfunktion. Das Steuergerät ist im Trägerfahrzeug fest oder dynamisch untergebracht und mit 4 Stellungen bedienbar:

- 0 = Aus
- 1 = Schwenken der kompletten Einheit
- 2 = Bürstenteller rechts/links neigen
- 3 = Bürstenteller nach vorne/hinten neigen

In Kombination mit dem Schlepperhebel werden diese Funktionen sequenziell eingestellt.

Joystick



Voraussetzung für die Verwendung des Joysticks oder der Fernbedienung ist eine einfach wirkende Hydraulikfunktion und eine Rastfunktion des Schlepperhebels. Ein Kreuzhebel-Steuergerät ist hierfür nicht ausreichend. Der Joystick ist im Trägerfahrzeug fest oder dynamisch untergebracht und mit 7 Stellungen bedienbar. Die Tastenbelegung wird paarweise farblich-optisch unterstützt. Der Vorteil dieser Variante ist, dass die Gerätefunktionen intuitiv, ohne den Blick vom Arbeitsgerät nehmen zu müssen, bedient werden.

RC Fernbedienung



Die Verwendung der RC Fernbedienung ist noch komfortabler als die Bedienung mit dem Joystick. Die Bedienknöpfe sind ähnlich übersichtlich angeordnet. Bei der Verwendung der RC Fernbedienung ist das Empfängergerät am Gehäuse der UB Wildkrautbürste befestigt und kommuniziert mit dem Handset über Funk. Die Funkfernbedienung kann flexibel im Schlepper verstaut werden ohne dass hierfür ein spezifischer Halter angefertigt werden muss.



Wildkraut-
beseitigung

Verfügbar für Wildkrautbürsten der UB-Serien

UB 6080 M

ST UB

Joystick

RC Bedienung



UB 6080 MH

Joystick

RC Bedienung



UB 6080 MK

ST UB

Joystick

RC Bedienung



UB 6080 H

ST UB

Joystick

RC Bedienung



UB 7090 M

ST UB

Joystick

RC Bedienung



Wildkrautbürsten für Schlepper, Flächenmäher, Kommunaltraktoren und Geräteträger

S1114

für 60/80 cm
Bürstenteller
(ohne Anbaurahmen)



Wildkrautbürste für Trägerfahrzeuge UB 6080 M-ABR

- Mechanisch über 2 Weitwinkelgelenkwellen angetrieben
- Ohne Bürstenteller
- Geeignet für 60 und 80 cm Bürstenteller
- Einstellbarer Schwenkbereich
- Schwenkwinkel 0-20-40 Grad
- Seitliche Reichweite ab Mitte 115 cm
- 3 Ebenen einstellbar
- 2 Ebenen mechanisch einstellbar
- Tellereinstellung nach vorne und hinten hydraulisch
- Seitliche Schutzvorrichtung

Anbaurahmen ABR-UB erforderlich. Hydraulische Einstellung aller Ebenen nur mit Steuergerät ST-UB oder S1010 möglich.

S1133

für 80 cm Bürstenteller
(ohne Anbaurahmen)



Wildkrautbürste für kleine Schlepper UB 6080 MK-ABR

- Mechanisch über 1 Weitwinkelgelenkwelle angetrieben
- Geeignet für 80 cm Bürstenteller
- Schwenkwinkel 30 Grad

Weitere Eigenschaften/Voraussetzungen siehe unter UB 6080 M-ABR

S1127

für 60/80 cm
Bürstenteller
(ohne Anbaurahmen)



Wildkrautbürste für Trägerfahrzeuge UB 6080 H-ABR

- hydraulisch angetrieben
- ohne Bürstenteller
- geeignet für 60 und 80 cm Bürstenteller
- Bürstenteller innenliegend montiert (außenliegende Montage möglich)
- einstellbarer Schwenkbereich
- 3 Ebenen einstellbar
- 2 Ebenen mechanisch einstellbar
- Schwenken der Unkrautbürste (gesamte Einheit) zur Seite hydraulisch
- seitliche Schutzvorrichtung

Anbaurahmen ABR-UB erforderlich. Mindestens 30 l/min Umlauföl bei 175 bar. Hydraulische Einstellung aller Ebenen nur mit ST-UB

UB 6080 MH-ABR

für 60/80 cm
Bürstenteller
(ohne Anbaurahmen)



Wildkrautbürste für Trägerfahrzeuge

- ohne Bürstenteller
- mechanisch über Frontzapfwelle angetrieben
- integrierte Hydraulikanlage mit 30 l/min.
- hydraulisch angetriebener Bürstenteller
- Bürstenteller innenliegend montiert (außenliegende Montage möglich)
- hydraulische Schwenkverstellung von 0-90°
- geeignet für 60 und 80 cm Bürstenteller
- variabler Arbeitsbereich von 0-110 cm
- Tellereinstellung und Armverstellung hydraulisch
- seitliche Schutzvorrichtung

Anbaurahmen ABR-UB erforderlich. ST-UB JS oder ST-UB RC erforderlich

Erforderliches Zubehör - bitte wählen:

Anbaurahmen für Wildkrautbürsten

Bei Anfragen und Bestellung genauen Trägerfahrzeugtypen und Anbauart angeben (siehe Datenblatt Seite 154/155). Weitere Anbaurahmen auf Anfrage.

ABR-UB-KD-...

Anbaurahmen Kuppeldreieckanbau

ABR-UB-DP-...

Anbaurahmen Dreipunktanbau Kat I und II

ABR-UB-FM-...

Anbaurahmen Flächenmäher



Wildkraut-
beseitigung

Artikelnummer	Beschreibung		
Erforderliches Zubehör - bitte wählen:			
S1122	 Bürstenteller 60 cm , Typ BT 060 FL • Büschelbesatz aus Flach-/Welldraht • 20 Büschel		
S1029	 Bürstenteller 80 cm , Typ BT 080 FL • Büschelbesatz aus Flach-/Welldraht • 24 Büschel		
S1030	 Bürstenteller 80 cm , Typ BT 080 DS-KU • Kunststoffummantelte Drahtseilzöpfe • 22 Zöpfe Ab 40 PS empfohlen		
Varianten zur Ansteuerung des Bürstentellers und des Arms			
S1037	Hydraulische Schwenkeinrichtung für Bürstenteller vorne/hinten		
ST-UB	 Steuergerät inklusive weiterer Hydraulikzylinder • Zum einfachen Bedienen der Wildkrautbürste • Elektro-Ventilblock zur Ansteuerung von 3 Hydraulikzylindern 1 x Steuergerät dw und 1 x Steckdose 12 V erforderlich		
ST-UB-JS	 Steuergerät mit Joystick • zum einfachen Bedienen des UB aus dem Fahrerhaus Weitere Eigenschaften siehe ST-UB		
ST-UB-RC	 Steuergerät mit RC Fernbedienung • Zum einfachen Bedienen des UB aus dem Fahrerhaus Weitere Eigenschaften siehe ST-UB		
Optionales Zubehör für alle UB-Modelle			
MP-AVL-UB	Armverlängerung 33 cm für alle UB608-Modelle		
S1173	Einstellbare Drossel • zum exakten Einstellen der Stellbewegungen • pro Stellbewegung ist 1 einstellbare Drossel erforderlich		
MP-LRH-UB 6080	 Hydraulisches Stützrad zum UB 6080 • hydraulisch höhenverstellbares Schwerlastlauftrad 200 x 80 mm		
S1124	 Kantenschneider für UB , Typ KANTENSCHN-UB • 40 cm Durchmesser • Inklusive mechanischer Höhenverstellung • Mechanische Winkelverstellung • Mechanisch teleskopierbar Verwendbar für alle UB 6080-Modelle		
SPRD-UB	 Sprüheinrichtung für Wildkrautbürste UB • bestehend aus 2 Düsen & Halter		
Optionales Zubehör für UB 6080 H			
MP-MR-UB	Mengenregelventil für UB 6080 H • Zur stufenlosen Drehzahlregulierung		
MP-UB-DF	Mehrpreis für Druckfolgeventil für UB 6080 H mit Hydraulik-Kit für Heckdreipunkt MP-HYDR-DP-HECK		
Wechselkopf für UB6080 MH und H als Vertikalbürste			
MP-BK-UB-EASY	 Wechselkopf mit Vertikalbürste • mit 30 Flachdrahtseilzöpfen • Spritzschutz mit verstellbarem Schmutzfang Der Anbau des Stützrads S1069 wird empfohlen Nur verfügbar für UB Easy, UB 6080 H, UB 6080 MH		
S1381	Schnellwechsel Set zum Wechselkopf UB 6080		

Artikelnummer

Beschreibung

Wildkrautbürsten für Schlepper (schwere Baureihe)

S1028

für 80/90/110 cm
Bürstenteller
(ohne Anbaurahmen)



**Wildkrautbürste UB 7090 M-ABR
für Trägerfahrzeuge ab 80 PS**

- Mechanisch über Weitwinkelzapfwelle angetrieben
- Ohne Bürstenteller
- Geeignet für 70/90/110 cm Bürstenteller
- Einstellbarer Schwenkbereich
- 3 Ebenen schwenkbar
- 2 Ebenen mechanisch schwenkbar
- 1 Ebene über Hydraulikzylinder einstellbar
- Höhenverstellbares Stützrad
- Seitliche Schutzvorrichtung
- Inklusive Gelenkwelle

Anbaurahmen ABR-UB erforderlich

Anbaurahmen für Wildkrautbürsten

Bei Anfragen und Bestellung genauen Trägerfahrzeugtypen und Anbauart angeben (siehe Datenblatt Seite 154/155). Weitere Anbaurahmen auf Anfrage.

ABR-UB 7090 KD-...

Anbaurahmen Kuppeldreieckanbau

ABR-UB 7090 DP-...

Anbaurahmen Dreipunktanbau Kat I und II



Wildkraut-
beseitigung

Artikelnummer

Beschreibung

Erforderliches Zubehör - bitte wählen:

S1029



Bürstenteller 80 cm, Typ BT 080 FL
• Büschelbesatz aus Flach-/Welldraht
• 24 Büschel

S1030



Bürstenteller 80 cm, Typ BT 080 DS-KU
• Kunststoffummantelte Drahtseilzöpfe
• 22 Zöpfe

S1031



Bürstenteller 90 cm, Typ BT 090 DS-KU
• 5 Segmente à 5 kunststoffummantelte Zöpfe

BT 110 DS-KU



Bürstenteller 110 cm
• 6 Segmente à 5 kunststoffummantelte Zöpfe

Varianten zur Ansteuerung des Bürstentellers und des Arms

S1037

Hydraulische Schwenkeinrichtung für Bürstenteller vorne/hinten

ST-UB 7090



Steuergerät inklusive weiterer Hydraulikzylinder
• Zum einfachen Bedienen der Wildkrautbürste
• Elektro-Ventilblock zur Ansteuerung von 3 Hydraulikzylindern
1 x Steuergerät dw und 1 x Steckdose 12 V erforderlich

ST-UB-JS



Steuergerät mit Joystick
• Zum einfachen Bedienen des UB aus dem Fahrerhaus
Weitere Eigenschaften siehe ST-UB

ST-UB 7090 RC



Steuergerät inklusive weiterer Hydraulikzylinder wie ST-UB 7090 jedoch mit Funk-Fernbedienung
• Inklusive Funkfernbedienung

Mechanischer Wildkrautentferner

WE 110

Zur Wildkrautbeseitigung auf wassergebundenen Flächen
Zur Heckbefestigung für Schlepper und Kommunaltraktoren



Arbeitsbreite
110 cm



Mit Meißel,
Büschel oder
Winkelmesser
bestückbar



Stufenlose
Höheneinstellung
über die Laufräder



Winkelmesser
(optional Bürsten oder
Hartmetallmeißel)



Höhenverstellung
Schutzbleche



Verschiebbare
Dreipunktaufnahme

Stufenlose
Einstellung der
Arbeitstiefe

Höhenverstellbares
Schutzblech

Gummilappen
zum Spritzschutz

Facts

- ▶ Mechanisch über Zapfwelle angetrieben
- ▶ Arbeitstiefe stufenlos über 2 Spindeln einstellbar
- ▶ Einstellbare Laufräder 180 x 80
- ▶ Tiefeneinstellung über Einstellskala ablesbar
- ▶ Räder einzeln verstellbar um Wegeprofil nachzuformen
- ▶ Schwingungsarmes Arbeiten durch gegenläufige Werkzeuge
- ▶ Höhenverstellbare Seitenschutzbleche
- ▶ Mechanische Verschiebung durch Verstellen der Anlenkpunkte
- ▶ Anfahrssicherung
- ▶ Maximale Zapfwelleneingangsdrehzahl 1000 U/min
- ▶ Passend für Heckanbau KAT 1N oder KAT 1

Mechanischer Wildkrautentferner WE 150

Zur Wildkrautbeseitigung auf wassergebundenen Flächen
Zur Heckbefestigung für Schlepper und Kommunaltraktoren



Wildkraut-
beseitigung

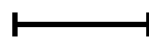

Arbeitsbreite
150 cm

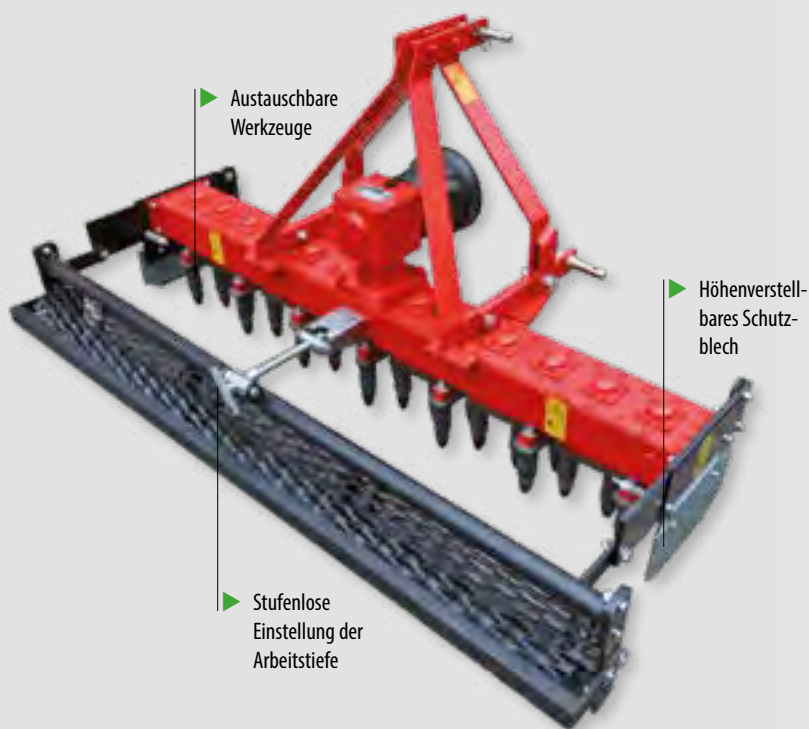

▶ Austauschbare
Werkzeuge

▶ Höhenverstell-
bares Schutz-
blech

▶ Stufenlose
Einstellung der
Arbeitstiefe

▶ Mit Meißel,
Büschel oder
Winkelmesser
bestückbar



▶ Radsatz
(optional anstelle
der Stützwalze)



▶ Austauschbare
Werkzeuge



Facts

- ▶ Mechanisch über Zapfwelle angetrieben
- ▶ Schwingungsarmes Arbeiten durch gegenläufige Werkzeuge
- ▶ Höhenverstellbare Seitenschutzbleche
- ▶ Wartungsarmes Ölbadgetriebe
- ▶ Anfahrtsicherung
- ▶ Inklusive Gelenkwelle
- ▶ Maximale Zapfwelleneingangsdrehzahl 1000 U/min
- ▶ passend für Heckanbau KAT 1N oder KAT 1

Maße	WE 110	WE 150
A: Arbeitsbreite [cm]	110	150
B: Breite [cm]	116	156
C: Länge [cm]	75	75
D: Höhe [cm]	90	90
Gewichte		
Grundgerät [kg]	124	156

WE 110 / WE 150

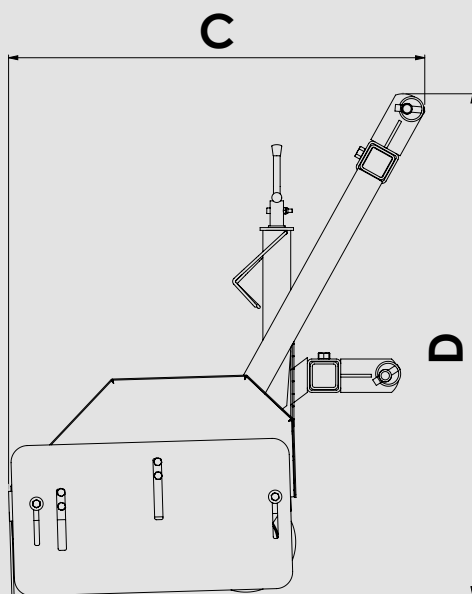
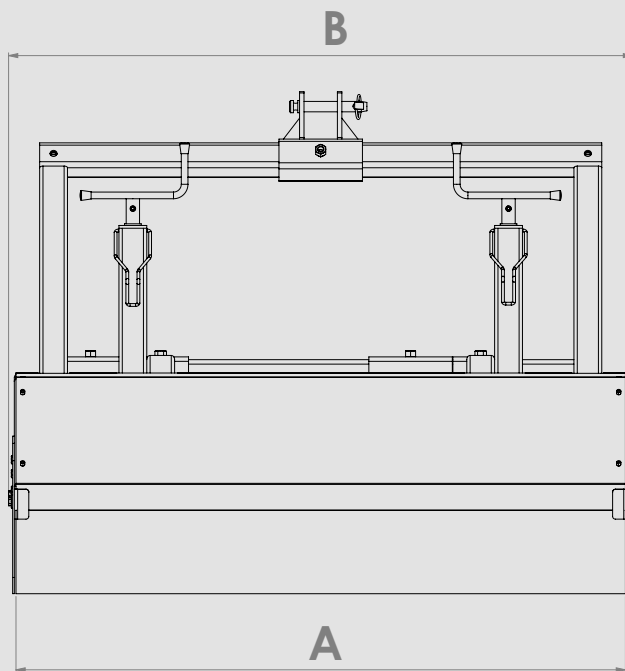



Wildkraut-
beseitigung

Artikelnummer

Beschreibung

WE Wildkrautferner für Schlepper (Heckbefestigung)

WE 110 M-DP
Arbeitsbreite 110 cm



Wildkrautentferner 110 cm Arbeitsbreite

- Ohne Werkzeuge
- Mechanisch über Zapfwelle angetrieben
- Zur Wildkrautbeseitigung auf wassergebundenen Flächen
- Antriebstiefe stufenlos über 2 Spindeln einstellbar
- Einstellbare Laufräder 180 x 80
- Tiefeneinstellung über Einstellskala ablesbar
- Räder einzeln verstellbar um Wegeprofil nachzuformen
- Schwingungsarmes Arbeiten durch
- Gegenläufige Werkzeuge
- Höhenverstellbare Seitenschutzbleche
- Wartungsarmes Ölbadgetriebe
- Mechanische Verschiebung durch Verstellen der Anlenkpunkte
- Anfahrssicherung
- Inklusive Gelenkwelle
- Max. Zapfwelleneingangsdrehzahl 1000 U/min
- Passend für Heckanbau KAT 1N oder KAT 1

WE 150 M-DP
Arbeitsbreite 150 cm



Wildkrautentferner 150 cm Arbeitsbreite

- Ohne Werkzeuge
- Mechanisch über Zapfwelle angetrieben
- Zur Wildkrautbeseitigung auf wassergebundenen Flächen
- Schwingungsarmes Arbeiten durch gegenläufige Werkzeuge
- Höhenverstellbare Seitenschutzbleche
- Wartungsarmes Ölbadgetriebe
- Anfahrssicherung
- Inklusive Gelenkwelle
- Max. Zapfwelleneingangsdrehzahl 1000 U/min
- Passend für Heckanbau KAT 1N oder KAT 1

Optionen/Zubehör

WM-SATZ 110



Winkelmessersatz

- Zur Wildkrautbeseitigung auf wassergebundenen Flächen

MEISSEL-SATZ 110



Meißelsatz mit Hartmetalleinsatz als Werkzeuge

- Zur Wildkrautbeseitigung auf schotterartigen, wassergebundenen Flächen

BUES-SATZ 110



Büschelsatz aus Flach- und Welldraht

- Zur Wildkrautbeseitigung auf Pflasterflächen

WM-SATZ 150



Winkelmessersatz

- Zur Wildkrautbeseitigung auf wassergebundenen Flächen

MEISSEL-SATZ 150



Meißelsatz mit Hartmetalleinsatz als Werkzeuge

- Zur Wildkrautbeseitigung auf schotterartigen, wassergebundenen Flächen

BUES-SATZ 150



Büschelsatz aus Flach- und Welldraht

- Zur Wildkrautbeseitigung auf Pflasterflächen

RDS-WE 150

Radsatz für WE 150 M-DP

- Rahmenträger mit 2 über Drucklager verstellbaren Radstützen
- Breite Laufräder 180 x 80

Kehrwalze für die FKM 60

Wildkraut-Kehrwalze

Zur Wildkrautbeseitigung auf befestigten Flächen



Arbeitsbreite
130/150 cm



Die Wildkrautwalze wird anstelle der Kehrwalze in die Kehrmaschine montiert



Mit der Wildkrautwalze lassen sich große Flächen von Wildkraut beseitigen



Die Stahlzöpfe sind spiralförmig zueinander angeordnet



Die Kehrmaschine mit Wildkrautwalze lässt sich an verschiedene Trägerfahrzeuge anbauen

Für saubere Ergebnisse und eine hohe Flächenleistung bei der Wildkrautbeseitigung auf befestigten Wegen und Flächen sorgt die neue Wildkrautwalze, welche für die Kehrmaschine FKM 13060 und 15060 erhältlich ist.

Die schwere Stahlwalze ist mit 46 bzw. 52 Stahlzöpfen bestückt, welche spiralförmig zueinander angeordnet sind. Die Walze wird anstelle der Kehrwalze montiert und kann wie gewohnt mechanisch oder hydraulisch angetrieben und mit den vorhandenen Optionen, z. B. einem Sammelbehälter kombiniert werden.





Wildkraut-
beseitigung

Artikelnummer	Beschreibung
130 616 360 Arbeitsbreite 130 cm	Wildkraut-Kehrwalze mit Stahlbesatz <ul style="list-style-type: none">• passend für die Kehrmachine FKM 13060
150 616 360 Arbeitsbreite 150 cm	Wildkraut-Kehrwalze mit Stahlbesatz <ul style="list-style-type: none">• passend für die Kehrmachine FKM 15060

Maße	130 616 360	150 616 360
A: Arbeitsbreite gerade; ohne Seitenbesen [cm]	130	150
B: Arbeitsbreite gerade; mit Seitenbesen [cm]	170	190
Arbeitsbreite schräg [cm]	125	145
C: Durchfahrtsbreite gerade; ohne Seitenbesen [cm]	142	162
D: Durchfahrtsbreite gerade; mit Seitenbesen [cm]	160	180
Durchfahrtsbreite schräg; ohne SSB [cm]	159	178
E: Länge inklusive SSB; ohne Anbaurahmen [cm]	169	169
F: Länge ohne SSB; ohne Anbaurahmen [cm]	107	107
G: Höhe ohne Anbaurahmen [cm]	94	94
Bürstendurchmesser [cm]	60	60
Schwenkwinkel [Grad]	22	22
KS: Kehrspiegel [cm]	10-12	10-12
Gewichte		
Grundgerät [kg]	260	275
Sammelbehälter [kg]	74	78
Seitenbesen [kg]	40	40
Wassersprengereinrichtung / volle Tanks [kg]	126	126
Aufkratzeleiste [kg]	-	-
Volumen		
Sammelbehälter [litr]	175	200
Wassersprengeinr. [litr]	100	100
Leistung		
Ölvolumen [litr/min] bei 180 bar	50	50
Schlepperleistung mech. [PS]	50	50

Optional kann die Kehrmachine mit Wildkraut-Kehrwalze mit einem Sammelbehälter kombiniert werden



Die Stahlwalze ist mit 46 bzw. 52 Stahlzöpfen bestückt



Die Wildkraut-Kehrwalze sorgt für saubere Ergebnisse





Thermolanze zur Wildkrautentfernung

Ripagreen

▶ Die Edelstahl-Düse ist um 360° drehbar für präzises Arbeiten in problematischen Zonen. Eine Vorrichtung am Wagen erlaubt die Düse zu orientieren, ohne die Thermolanze freizugeben.

▶ Die Länge der Lanze hält den Anwender weit von der Flamme entfernt.

▶ Der Sicherheitsdruckregler ermöglicht es, die Heizleistung anzupassen und verfügt über eine Sicherheitsfunktion, die das Gas bei geringstem Leck auf der gesamten Schaltung sofort absperrt.

▶ Je nach Bedarf kann die dreiteilige Lanze als kurze oder lange Version verwendet werden.

▶ Ein Drehgelenk verhindert das Verdrehen des Schlauches.

▶ Im Handgriff befindet sich ein Ersatz Piezo Zünder, der innerhalb von 30 Sekunden ohne Werkzeug austauschbar ist.

▶ Der in unterschiedlichen Längen erhältliche Gasschlauch erlaubt einen großen Aktionsradius.



Wildkraut-
beseitigung

Easy Kit

Thermolanze mit mobilem Flaschenwagen

Die Thermolanze ist leicht, ausgewogen und ergonomisch. Sie bietet eine kurze, starre und fächerförmige Flamme, für eine sichere und präzise Anwendung. Der geringe Gasverbrauch ermöglicht einen 6-stündigen Einsatz, dank des „Klick und Start Systems“.

Flaschenwagen

Die Anwender schätzen die Handhabung des Ripagreen® Wagens, der sich sofort jeder Betriebsart und Größe durch schnelles Einstellen für eine komfortable Arbeit anpasst. Die Deichsel an der Lenksäule ist reversibel und lässt sich leicht auf eine ergonomische Führung „Schieben“ oder „Ziehen“ umstellen.

Das Ripagreen® Fahrgestell ist aus robusten und dauerhaften Materialien gebaut. Epoxidlackierte Stahlrohre für die Tragkonstruktion, rostfreie Stahlrohre für Fahrdeichsel und Ausrüstungen wie Bremse und Düsenorientierungseinrichtung sorgen für äußerste Langlebigkeit. Außerdem wiegt es nur 12,5 kg und lässt sich in wenigen Sekunden zur optimalen Lagerung zusammenklappen.



Mobility Kit*

Thermolanze mit Rückengestell

*kombinierbar mit Easy Kit

Die perfekte Lösung für thermische Wildkrautentfernung, wenn äußerste Flexibilität gefragt ist. Das ergonomisch geformte Rückengestell ist leicht, lässt sich komfortabel tragen und ist deshalb erste Wahl bei Anwendungen in sehr unzugänglichen Bereichen.

Ergonomisches Rückengestell

Zur Optimierung der Wildkrautvernichtung verfügt das Tragegestell über ein schwenkbare Ausgleichssystem, das im Einhandbetrieb einen Arbeitsradius von 180° ermöglicht. Kompatibel mit dem Flaschenwagen im Trage-Modus können auch mühelos größere Flächen bearbeitet werden.



Autonomy Kit

Thermolanze für mobile Kleinfahrzeuge

Für den City-Einsatz mit großer Flächenleistung gedacht ist diese Thermolanze. Mit einem Universal-Anbausystem, das an alle gängigen Kleinfahrzeuge befestigt werden kann, ist sie sehr vielseitig einsetzbar. Dazu gehört eine Schlauchtrommel mit 15 Meter Schlauch und eine Vorrichtung für eine zweite Gasflasche, wenn es auf große Mobilität in verschiedenen Arealen ankommt.



Universal-Anbausystem für
mobile Kleinfahrzeuge

Technische Daten	Thermolanze Easy Kit	Thermolanze Mobility Kit	Thermolanze Autonomy Kit
Heizwert regulierbar	45-76 kW	45-76 kW	45-76 kW
Betriebsdruck	1,5-2,5 bar	1,5-2,5 bar	1,5-2,5 bar
Temperatur/Entfernung	450°C bei 30 cm - 250°C bei 60 cm Abstand	450°C bei 30 cm - 250°C bei 60 cm Abstand	450°C bei 30 cm - 250°C bei 60 cm Abstand
Gasverbrauch	2,9-4,2 kg/h	2,9-4,2 kg/h	2,9-4,2 kg/h
Max. Geräuschpegel	< 85 dbA	< 85 dbA	< 85 dbA
Piezo Zündung	ja	ja	ja
Gewichte			
Gerät im Set verpackt [kg]	25,0 (ohne Gasflasche)	10,0 (ohne Gasflasche)	47,0 (ohne Gasflasche)







Das Venturi-Prinzip – pulsierende Heißluft

Luft wird am Pistolenende angesaugt, mit Propangas gemischt und mit hoher Geschwindigkeit zu dem speziellen Diffusor geleitet. Durch dieses sogenannte Venturi-Prinzip entsteht ein Luft/Gasgemisch (94% Luft, 6% Gas) und wird durch die kurze, starre Flamme an dem fächerförmigen Diffusor erhitzt. Die dadurch entstehende Heißluft strahlt auf den Boden. Im Abstand von etwa 20-30 cm (je nach Wetterverhältnissen) zum Wildkraut und mit einer Arbeitsbreite von etwa 40 cm wird das Wildkraut erhitzt. Ein Thermoschock entsteht und das Wildkraut stirbt sofort ab.

Ripagreen ist kein Abflammgerät im herkömmlichen Sinn. Bei „Abflammgeräten“ ist die Flamme lang und ausschweifend, schwer kontrollierbar und unsicher. Zudem wird das Wildkraut beim Abflammen nur verbrannt. Es entsteht kein Thermoschock und das Wildkraut wächst nach.



Wildkraut-
beseitigung

Artikelnummer	Beschreibung		
Thermolanze Ripagreen			
342032	Kombo Thermolanze (Länge 135 cm) <ul style="list-style-type: none">• 1 x Schlauch mit Anschlüssen (4 Meter)• Druckregler mit doppelter Sicherung		
238002	Rucksack		
333550	Gasflaschenwagen mit Stoffbezug für 13kg-Gasflasche		
341035	 Thermolanze Easy Kit <ul style="list-style-type: none">• Heizwert regulierbar 45-76 kW• Piezo Zündung Bestehend aus: <ul style="list-style-type: none">• Kombo Thermolanze (Länge 135 cm)• 1 x Schlauch mit Anschlüssen (4 Meter)• Druckregler mit doppelter Sicherung• 1x Gasflaschenwagen mit Stoffbezug für 11 kg-Gasflasche Montageschlüssel + Bedienungsanleitung		
341060	 Thermolanze Mobility Kit <ul style="list-style-type: none">• Heizwert regulierbar 45-76 kW• Piezo Zündung Bestehend aus: <ul style="list-style-type: none">• Mini Thermolanze (Länge 92 cm)• 1 x Schlauch mit Anschlüssen (4 Meter)• 1x Schlauch mit Anschlüssen (1 Meter)• Druckregler mit doppelter Sicherung• 1x Ergonomisches Rückentraggestell mit Hülle Montageschlüssel + Bedienungsanleitung		
341055	 Thermolanze Easy Kit plus <ul style="list-style-type: none">• Heizwert regulierbar 45-76 kW• Piezo Zündung Bestehend aus: <ul style="list-style-type: none">• Kombo Thermolanze (Länge 135 cm)• 1 x Schlauch mit Anschlüssen (4 Meter)• Druckregler mit doppelter Sicherung• 1x Gasflaschenwagen mit Stoffbezug für 11 kg-Gasflasche• Montageschlüssel + Bedienungsanleitung plus <ul style="list-style-type: none">• 1x Ergonomisches Rückentraggestell mit Hülle Montageschlüssel + Bedienungsanleitung		
341065	 Thermolanze Autonomy Kit <ul style="list-style-type: none">• Heizwert regulierbar 45-76 kW• Piezo Zündung Bestehend aus: <ul style="list-style-type: none">• Mini Thermolanze (Länge 92 cm)• 1 x Schlauch mit Anschlüssen (4 Meter)• Druckregler mit doppelter Sicherung Universal Stützrahmen für Fahrzeug: <ul style="list-style-type: none">• 1 x Klemmsatz für zusätzlichen Rahmen• 1 x Verbindungssatz für 2 Gasflaschen• Gurte und 2 Hüllen für Gasflaschen• 2 x Lanzenhalterarme mit Schnellverschlüssen• 1 x Automatische Schlauchtrommel• 15 Meter Schlauch Montageschlüssel + Bedienungsanleitung		



Thermische Wildkrautentfernung

HOAF

Handgeführte Geräte

- ▶ thermHIT (Infrarot-Verfahren)
- ▶ WeedAir (Heißluft-Verfahren)

Anbaugeräte für Kommunalfahrzeuge und Schlepper

- ▶ thermHIT (Infrarot-Verfahren)
- ▶ WeedStar (Infrarot-Verfahren)
- ▶ Serie KB (Infrarot-Verfahren)
- ▶ WeedAir (Heißluft-Verfahren)





Thermische Verfahren

INFRAPLUS[®] Flamme/Infrarot

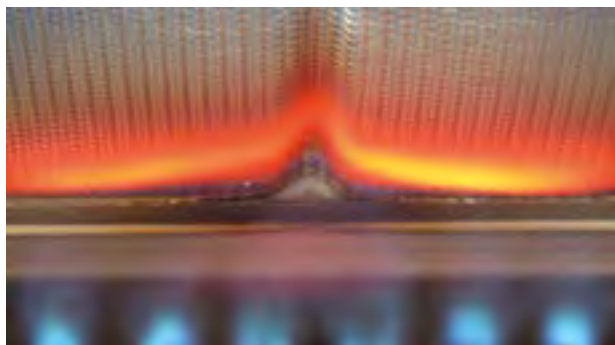

Beim INFRAPLUS[®]-Verfahren trifft die Flamme zunächst auf den Boden, wird dort reflektiert und heizt dabei ein Infrarotgitter auf. Das Gitter wird dadurch über die volle Fläche auf ca. 800 ° erhitzt. Der Nutzen dieser Methode ist zweifach: Durch die Kombination von Schockflamme und Infrarotgitter werden die Pflanzen und die Keimlinge stark erhitzt und sterben somit ab. Mit einer optional angebauten Deflektorplatte wird die heiße Abluft kontrolliert zur rechten Seite abgegeben, wird so in Kanten gepresst und zerstört somit die Zellstrukturen dieser dort wachsenden Pflanzen. Die linke Seite ist komplett abgeschirmt und gibt keine Hitze ab. Somit kann mit dieser Seite randnah an Beeten und Rasenkanten gearbeitet werden.

Heißluft

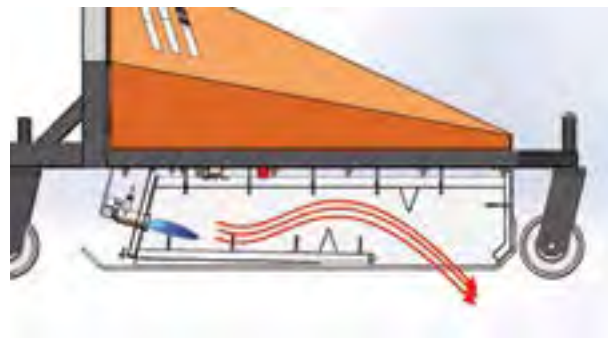

Für Bereiche, in denen eine offene Flamme nicht gewünscht oder verboten ist, bietet sich das in sich geschlossene Heißluftverfahren an. Diese Konstruktion besteht aus einer gekapselten Hitzekammer, die nach hinten, oben und unten die Außenumgebung vor direkter, offener Flamme schützt. Die Gasflamme trifft statt dessen auf die Edelstahlwände und verwirbelt die entstehende heiße Luft unter Zufuhr von kalter Frischluft mittels eines elektrisch betriebenen Ventilators. Diese ca. 700 ° heiße Luft wird so zur vorderen Öffnung abgeleitet, von dort trifft sie auf die zu behandelnde Fläche. Das Wildkraut erhält einen Eiweißschock und stirbt ab.

Vorteil von thermischer Wildkrautbeseitigung

Eine besonders effektive Möglichkeit ist die Behandlung des Wildkrauts mit Infrarot- hitze oder Heißluft. Das Prinzip ist einfach: Die Eiweißstrukturen des Wildkrauts werden so zerstört, dass die Pflanze abstirbt. Wichtig ist auch, darauf zu achten, dass die Behandlung so früh wie möglich geschieht. Denn wenn die Wildkrautpflanzen eine bestimmte Höhe (ca. 10 cm) erreicht haben, ist eine effektive thermische Behandlung nicht mehr möglich. Als Faustregel zur Behandlung gilt es, in der Wachstumsperiode im März zu beginnen wenn die Pflanzen noch sehr klein sind. Die Arbeitsweise ist simpel: Der Wildkrautentferner wird je nach Bewuchs langsam über die befallenen Flächen gefahren. Geeignet sind Pflasterflächen, Kies-, Splitt- oder Sand-

wege mit regelmäßigem Verkehr, zum Beispiel Vorplätze in Städten und Gemeinden, Gehwege in Wohngebieten, Großflächen (Flughafen- oder Stadionplätze, Park- und Friedhofsanlagen). Das erste Ergebnis sieht man schon direkt nach der Behandlung: Die Pflanze ist verwelkt. Nach 1-2 Tagen verfärbt sich die Pflanze gelb und nach etwa einer Woche kann man die abgestorbenen Pflanzenreste vom Belag abfegen. Die Behandlung sollte ab der Wachstumsperiode im Frühjahr bis hin zum Herbst etwa alle 3 bis 4 Wochen wiederholt werden, um rasches Nachwachsen zu vermeiden. Für die thermische Wildkrautbeseitigung stehen verschiedene Aggregate zur Verfügung:

Geräteversion	Verfahren	Gerätetyp	Arbeitsbreiten	Anwendungsbereich
thermHIT	INFRAPLUS [®]	Handgeführt	15-75 cm	Handliches Gerät für kleine oder verwinkelte Flächen
thermHIT	INFRAPLUS [®]	Anbaugerät	75-125 cm	Anbaugerät für Trägerfahrzeuge; Einsatz auf langen Wegen
WeedAir	Heißluft/ohne Flamme	Handgeführt	50 cm	Handliches Gerät für kleine oder verschleißarme Flächen
WeedAir	Heißluft/ohne Flamme	Anbaugerät	75-120 cm	Anbaugerät für Trägerfahrzeuge; Einsatz auf langen Wegen
WeedStar	INFRAPLUS [®]	Anbaugerät	100-300 cm	Anbaugerät für große und gut zugängliche Flächen
Serie KB	INFRAPLUS [®]	Anbaugerät	150/180 cm	Anbaugerät für große und gut zugängliche Flächen

Wildkrautentfernung mit INFRAPLUS System

HOAF thermHIT

Handgeführte Geräte



Piezo Zünder

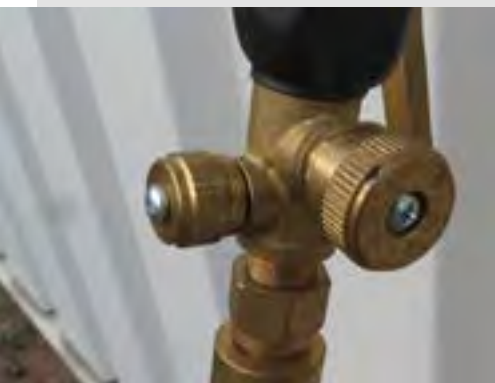

Regelbare
Luftzufuhr



Druckregler

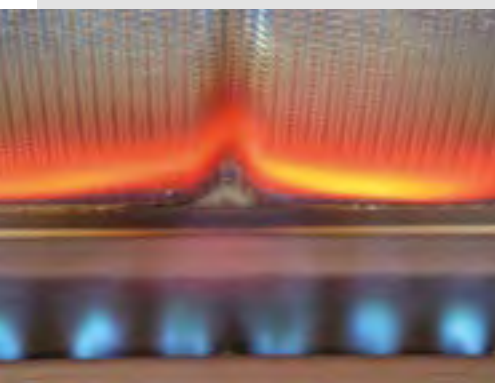

Brennereinheit mit
Infrarotgitter



thermHIT 15



thermHIT 25



Wildkraut-
beseitigung

Gasbetriebene Wildkrautentferner

Die thermHIT-Serie TWB 15/TWB 25/TWB 45 (bis 45 cm Arbeitsbreite) wird mit handelsüblichem Propangas betrieben. Durch Öffnen des Handrads an der Flasche dringt Propan gasförmig bis an den Brenner und wird über einen Druckregler gesteuert. Die Flaschen werden im Gerät stehend positioniert.

Ab der thermHIT-Serie TWB 75 (ab 75 cm Arbeitsbreite) wird der Brenner ebenfalls mit Propangas betrieben. Das Gas wird über einen speziellen Schlauch in flüssiger Form zum Brenner geleitet, erst dort wandelt es sich durch die Brennertechnik in flüchtiges Gas um. Hintergrund ist, der durch die größere Arbeitsbreite benötigte Gasverbrauch würde zum Vereisen der Gasflasche führen. Um dies zu vermeiden, erfolgt die Umwandlung des flüssigen Propans direkt am thermHIT, um das Vereisen durch die Abwärme zu unterbinden.



Kombigeräte aus
thermHIT 45
und thermHIT 15



Öffnung der
Gaszufuhr
über Langhebel



thermHIT 45 F thermHIT 45 FD (mit Deflektorplatte)

Elektrische
Zündung und
Gaszufuhrschalter



Deflektorplatte
Unterseite



thermHIT 75 F thermHIT 75 FD (mit Deflektorplatte)

Maße	TWB 15	TWB 25	TWB 45 F	TWB 45/15 F PAK	TWB 45 FD mit Deflektorplatte	TWB 45/15 FD PAK mit Deflektorplatte	TWB 75 F	TWB 75 FD mit Deflektorplatte
Arbeitbreite	15	25	45	45/15	45	45/15	75	75
A: Höhe Fahrgestell	-	-	101	101	101	101	103	103
B: Breite Fahrgestell	-	-	49	49	49	49	78	78
C: Länge	-	-	134	134	146	146	165	177
D: Länge Lanze	115	-	-	115	-	115	-	-
Gewichte								
Grundgerät [kg]	3	16	29	32	30	33	43	44

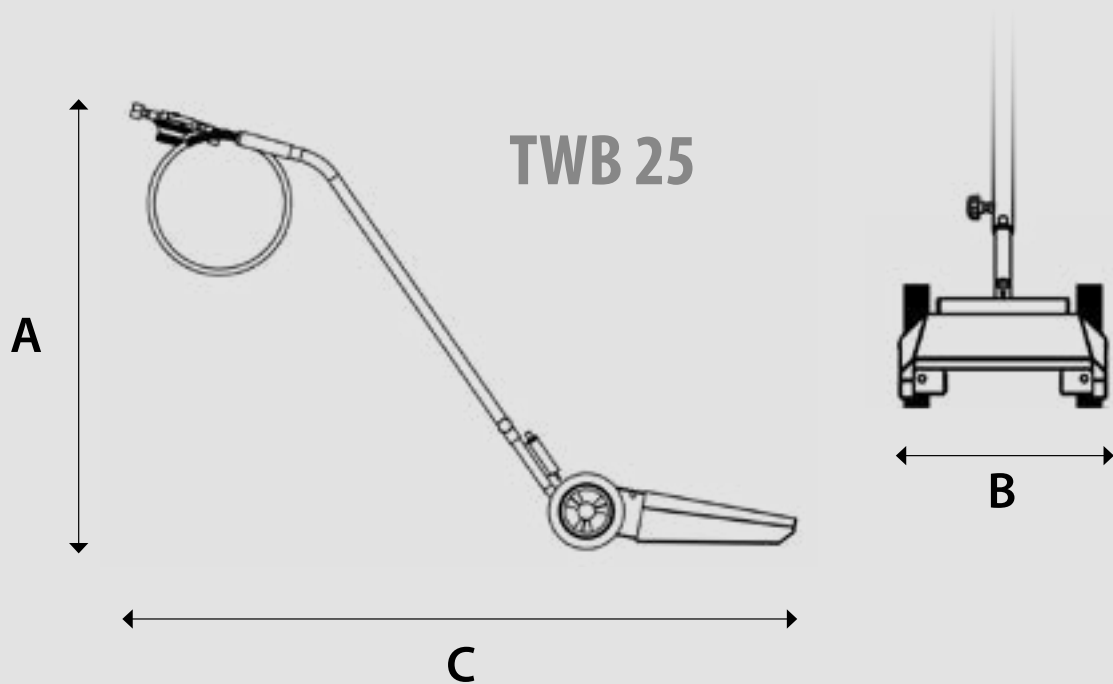
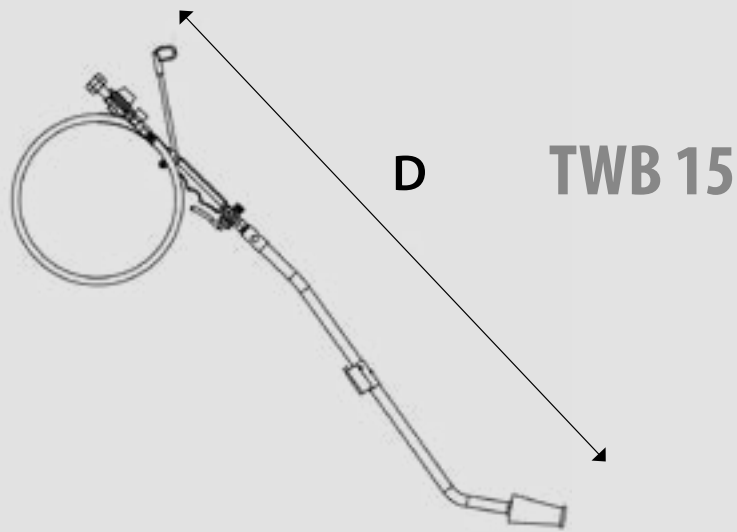



Wildkraut-
beseitigung

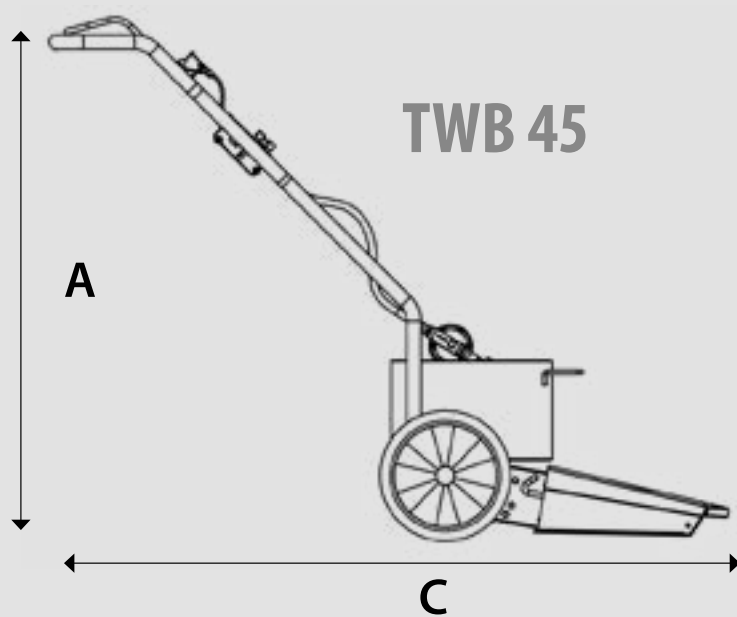

TWB 45

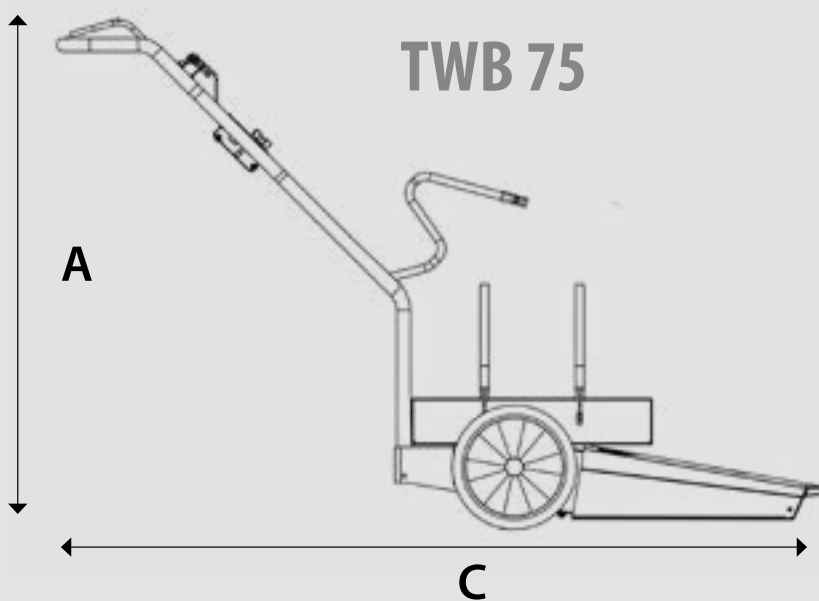
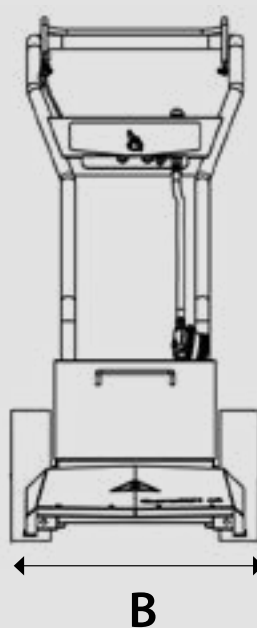

TWB 75

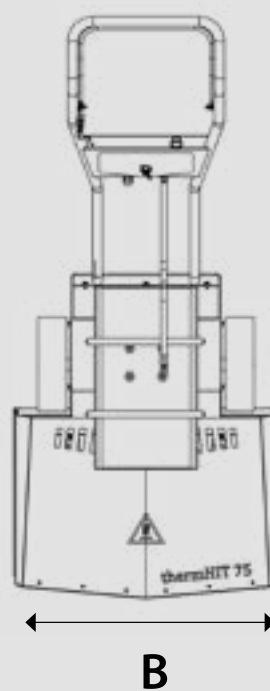

Deflektorplatte

Die linke Seite des Geräts ist komplett abgeschirmt, somit ist randnahes Arbeiten an Beeten u. ä. möglich. Über die rechte Seite wird ca. 5-8 cm Heißluft auf die Seite geführt, praktisch für unzugängliche Bereiche, z. B. Bordsteine usw.

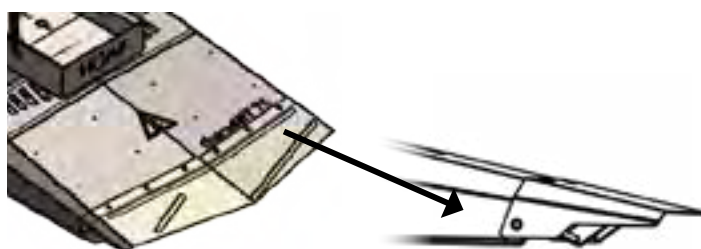

Handgeführte thermische Wildkrautentferner

TWB 15
Arbeitsbreite 15 cm



HOAF thermHIT 15

- Zündung mechanisch Piezo
- Inklusive Gasmengenregler
- Leistung 11 kW
- Flächenleistung je Stunde 300 m²
- Gasverbrauch 0,8-1,5 kg/Stunde
- Schutzschirm aus VA

TWB 25
Arbeitsbreite 25 cm



HOAF thermHIT 25

- Zündung mechanisch Piezo
- Inklusive Gasmengenregler
- Leistung 20 kW
- Flächenleistung je Stunde 500 m²
- Gasverbrauch 1,1-2,1 kg/Stunde

TWB 45 F
Arbeitsbreite 45 cm



HOAF thermHIT 45 mit Fahrgestell

- Zündung elektrisch Piezo
- Inklusive Gasmengenregler
- Leistung 35 kW
- Flächenleistung je Stunde 2250 m²
- Gasverbrauch 1,4-2,8 kg/Stunde

TWB 45/15 F-PAK
Arbeitsbreite 45 cm



HOAF thermHIT 45 mit Fahrgestell

- zusätzlich mit Handbrenner 15 cm Arbeitsbreite
 - Haltevorrichtung für thermHIT 15
- Weitere Beschreibung siehe TWB 45 F

TWB 45 FD
Arbeitsbreite 45 cm



HOAF thermHIT 45 mit Fahrgestell und Deflektorplatte

- Zündung elektrisch Piezo
- Inklusive Gasmengenregler
- Leistung 35 kW
- Flächenleistung je Stunde 2250 m²
- Gasverbrauch 1,4-2,8 kg/Stunde

TWB 45/15 FD-PAK
Arbeitsbreite 45 cm





HOAF thermHIT 45 mit Fahrgestell und Deflektorplatte

- zusätzlich mit Handbrenner 15 cm Arbeitsbreite
 - Haltevorrichtung für thermHIT 15
- Weitere Beschreibung siehe TWB 45 FD



Wildkraut-
beseitigung

Artikelnummer	Beschreibung		
Handgeführte thermische Wildkrautentferner			
TWB 75 F Arbeitsbreite 75 cm	 HOAF thermHIT 75 mit Fahrgestell <ul style="list-style-type: none">• Zündung elektrisch Piezo• Inklusive Gasmengenregler• Leistung 85 kW• Leistung je Stunde 3750 m²• Gasverbrauch 6 kg/Stunde		
TWB 75 FD Arbeitsbreite 75 cm	 HOAF thermHIT 75 mit Fahrgestell und Deflektorplatte <ul style="list-style-type: none">• Zündung elektrisch Piezo• Inklusive Gasmengenregler• Leistung 85 kW• Leistung je Stunde 3750 m²• Gasverbrauch 6 kg/Stunde		
Optionen/Zubehör			
FW-TWB	 Flaschenwagen für HOAF thermHIT Passend für TWB 15 und TWB 25		
LR-TWB 45	Laufрад passend für TWB 45		
LR-TWB 75	Laufрад passend für TWB 75		
HALTER-TWB 15	Haltevorrichtung für thermHIT 15 auf thermHIT 45/45FD		
FL-TWB	Feuerlöscher mit Halterung		

Wildkrautentfernung mit Heißluft

HOAF WeedAir 50i/75iB/75iBE

Handgeführtes Gerät



Arbeitsbreiten
50/75 cm



Brennkammer



Große Luftbereifung



Temperaturanzeige
der Brennkammer



Gut zugängliche Gaszufuhr





Wildkraut-
beseitigung



Facts

- ▶ Zuverlässige Wildkrautbekämpfung mit Heißluft
- ▶ Einsatz auf allen befestigten und unbefestigten Flächen
- ▶ Geringes Gewicht, somit einfacher zu händeln
- ▶ Zündung und Überwachung elektrisch
- ▶ Funktionskontrollbox für Temperaturanzeige und Bedienung

Das Prinzip

Das Prinzip des HOAF WeedAir® basiert auf dem HOAF System, das einen forcierten Heißluftstrom nutzt. Sobald die unerwünschten Wildkräuter mit der heißen Luft in Kontakt kommen, zerstören die Proteine der Pflanzen die Zellen, wodurch sie welken.

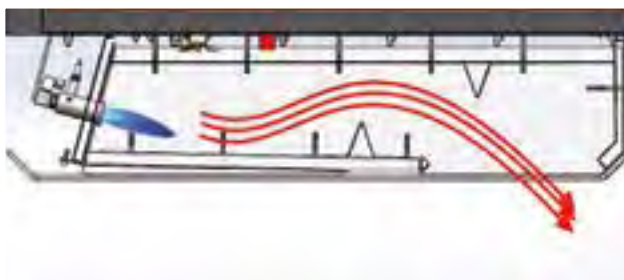

WeedAir handgeführt

Maße	50i	70iB	70iBE
A: Arbeitsbreite [cm]	50	75	75
B: Höhe Fahrgestell [cm]	107	107	109
C: Breite Fahrgestell [cm]	56	81	81
D: Länge [cm]	156	156	165
E: Breite Handholm [cm]	51	51	51
F: Höhenabstand zum Boden [cm]	2,5	2,5	2,5
Gewichte			
Grundgerät [kg]	35	40	80

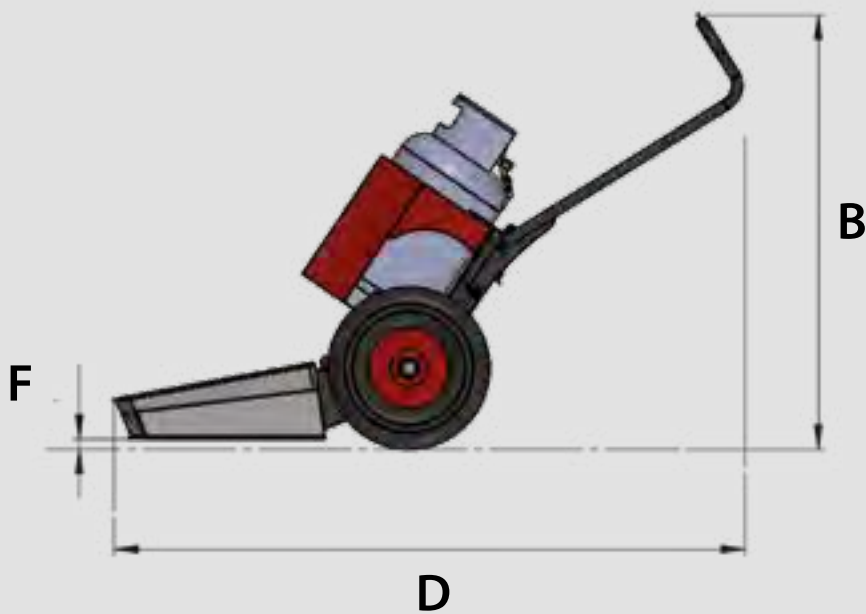



Wildkraut-
beseitigung

Artikelnummer

Beschreibung

Handgeführte thermische Wildkrautentferner mit Heißluft

20000477



HOAF WeedAir 50iB

Arbeitsbreite 50 cm

- Zündung elektrisch Piezo
- Inklusive Gasmengenregler
- Leistung je Stunde 750 m²
- Temperatur des Luftstroms 500-600°C
- Temperatursensor mit Display, Batterie und Ladegerät
- Höhenverstellbarer Handholm
- Gasverbrauch 1,1 kg/Stunde
- Laufrad Ø 40 cm
- Inklusive Gasflaschenhalter

20000478



HOAF WeedAir 75iB

Arbeitsbreite 75 cm

- Zündung elektrisch Piezo
- Inklusive Gasmengenregler
- Leistung je Stunde 1125 m²
- Temperatur des Luftstroms 500-600°C
- Temperatursensor mit Display, Batterie und Ladegerät
- Höhenverstellbarer Handholm
- Gasverbrauch 2,2 kg/Stunde
- Laufrad Ø 40 cm
- Inklusive Gasflaschenhalter

20000505



HOAF WeedAir 75iBE

Arbeitsbreite 75 cm

mit elektrischen Antrieb

- Zündung elektrisch Piezo
- Inklusive Gasmengenregler
- Leistung je Stunde 1125 m²
- Temperatur des Luftstroms 500-600°C
- Temperatursensor mit Display, Batterie und Ladegerät
- Höhenverstellbarer Handholm
- Gasverbrauch 2,2 kg/Stunde
- Laufrad Ø 40 cm
- Inklusive Gasflaschenhalter
- inklusive 3. Laufrad

Optionen/Zubehör

20000500



Laufrad mit Stahlrolle

passend für HoafWeedAir 50i und WeedAir 75i

Wildkrautentfernung mit Infrarothitze

HOAF thermHIT TWB 100/TWB 125

Anbaugerät für Kommunalfahrzeuge und Schlepper

TWB 100

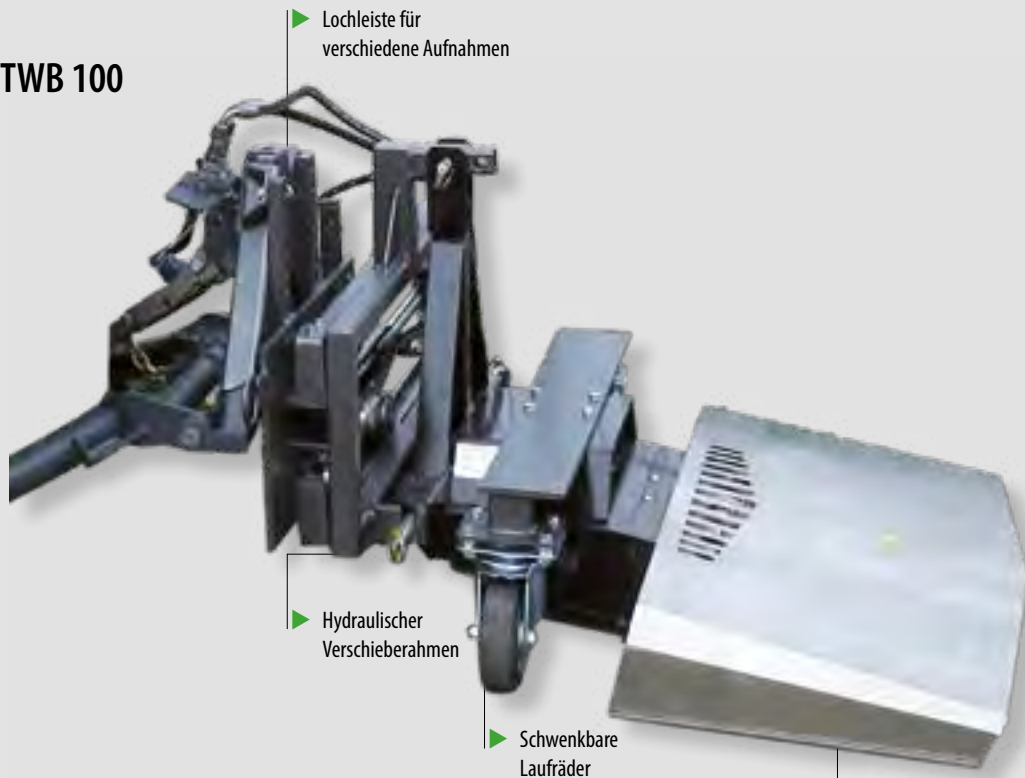



Wildkraut-
beseitigung

TWB 125

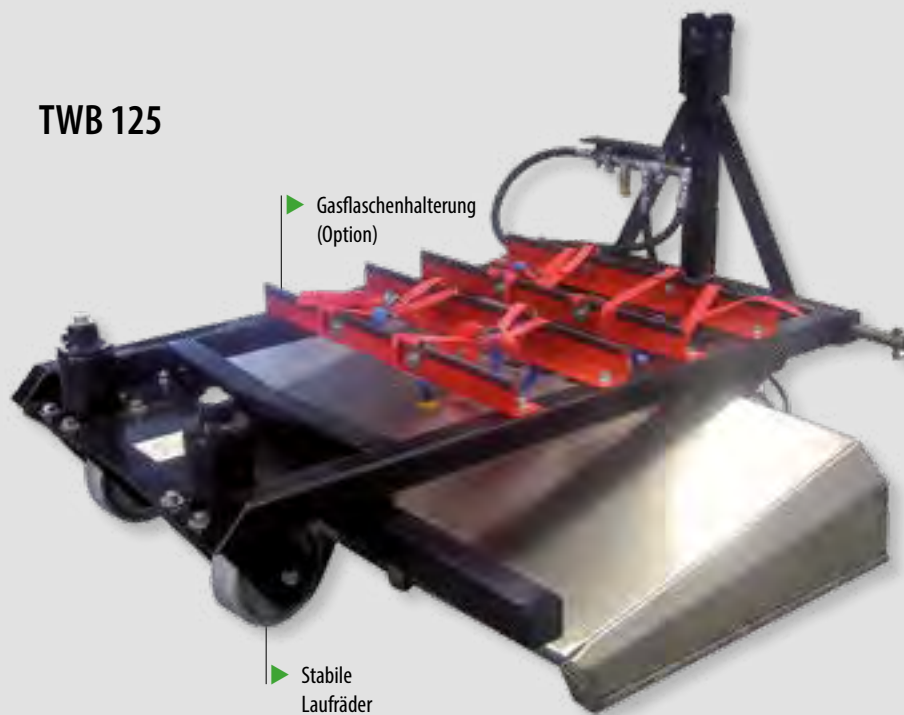

▶ Gasflaschenhalterung
(Option)

▶ Stabile
Laufräder

▶ Infrarotgitter



▶ Bedienpult



▶ Stabile Laufräder



▶ Gasflaschenhalterung
auf dem Gerät (Option)

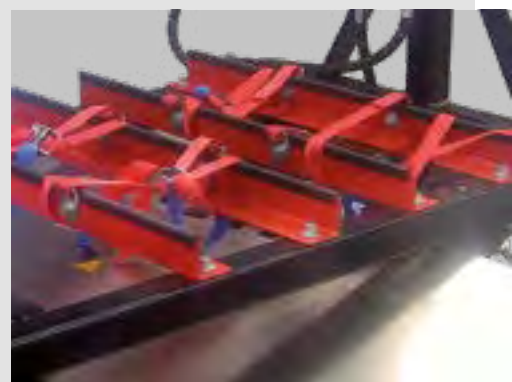

Facts

- ▶ Zuverlässige Wildkrautbekämpfung mit INFRAPLUS
- ▶ Einsatz auf allen befestigten und unbefestigten Flächen
- ▶ Für eine breite Palette von Geräteträgern geeignet
- ▶ Zündung und Überwachung elektrisch
- ▶ Funktionskontrollbox für Bedienung

thermHIT Anbaugerät

Maße	TWB 100 ABR	TWB 125 ABR
A: Höhe Fahrgestell [cm]	26	78
B: Länge Fahrgestell [cm]	78	124
C: Gesamtbreite [cm]	102	126
Gewichte		
Grundgerät ohne Anbaurahmen [kg]	34	100

TWB 100

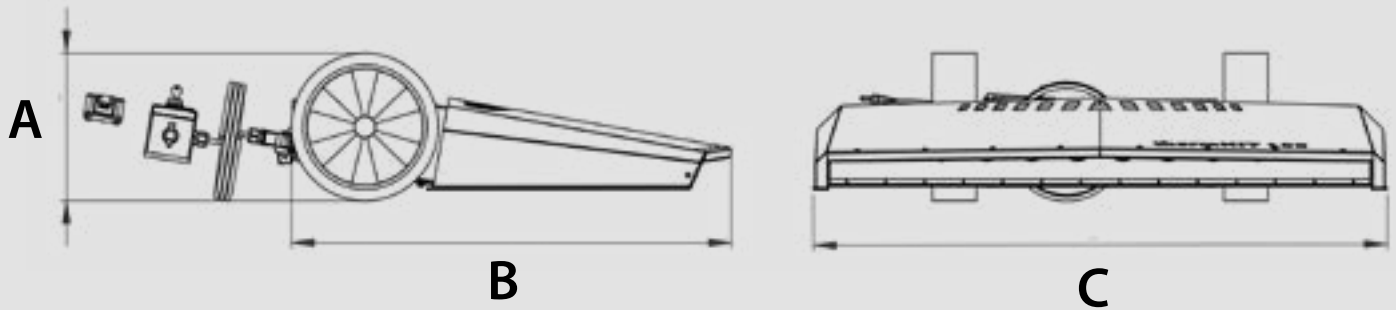

TWB 125

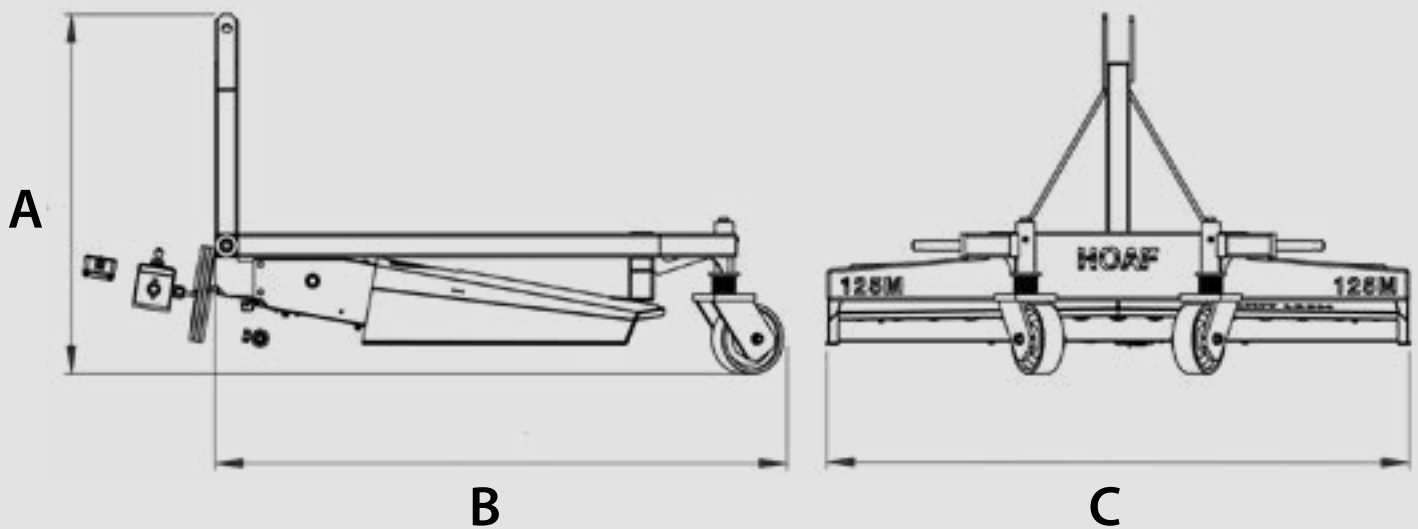



Wildkraut-
beseitigung

Artikelnummer

Beschreibung

thermHIT Wildkrautentfernung mit Infrarothitze Anbaugerät für Kommunalfahrzeuge und Schlepper

TWB 100 ABR
(ohne Anbaurahmen)
Arbeitsbreite 100 cm



HOAF thermHIT 100 M

- Zündung: elektrisch
- Leistung: 110 kW - 5.000 m² je Stunde
- Gasverbrauch: 8 kg /Stunde

TWB 125 ABR
(ohne Anbaurahmen)
Arbeitsbreite 125 cm

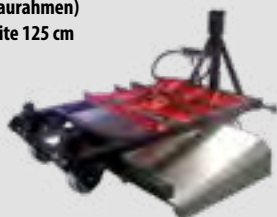

HOAF thermHIT 125 M

- Inklusive 2 Laufräder
- Zündung: elektrisch
- Leistung: 137 kW - 6.250 m² je Stunde
- Gasverbrauch: 13 kg/Stunde

Anbaurahmen (für alle Typen)

Bei Bestellung genauen Trägerfahrzeugtyp und Anbauart angeben (siehe Datenblatt Seite 154/155). Weitere Anbaurahmen auf Anfrage.

ABR-TWB-FKDR

Anbaurahmen Kuppeldreieck Kersten

ABR-TWB-KD-...

Anbaurahmen Kuppeldreieckanbau

ABR-TWB-DP-...

Anbaurahmen Dreipunktanbau Kat I und II

ABR-TWB-FM-...

Anbaurahmen Flächenmäher

Gas-Tanks (für alle Typen)

TWB-GT 120

LPG-Gas-Tank, 2 x 85 Liter im Dreipunkt

- Mit Beleuchtung und Warntafeln
- inklusive 6m Gas-Verbindungsschlauch

Optionales Zubehör

HSV-TWB

Hydraulische Seitenverstellung

Für thermHIT 100 und thermHIT 125
Seitenvershub 35 cm rechts in Fahrtrichtung

1662000030

Deflektorplatte für ThermHIT 100

FL-TWB

Feuerlöscher mit Halterung

Wildkrautentfernung mit Infrarothitze

HOAF WeedStar TWB WS 100L/120L

Anbaugeräte



Arbeitsbreiten
100/120 cm



Stabile Laufräder



Bedienpult



Geschlossenes Seitenteil zur Wärmeisolierung

Stabile Laufräder



Elektrische Zündkontrolle



Düsenleiste und Wärmeisolierung

Facts

- ▶ Automatische Zündung
- ▶ Flammenüberwachung
- ▶ Bedienung über Bedienpult
- ▶ Stabile Laufräder (WeedStar 100/120)
- ▶ Geringer Gasverbrauch
- ▶ Wartungsarm





Wildkraut-
beseitigung

Artikelnummer

Beschreibung

WeedStar

TWB-WS 100 L-ABR
(ohne Anbaurahmen)
Arbeitsbreite 100 cm



HOAF WeedStar 100 L

- Inklusive 2 Laufräder
- Zündung: elektrisch
- Leistung: 169 kW - 2.500 m² je Stunde
- Gasverbrauch: 12 kg /Stunde

TWB-WS 120 L-ABR
(ohne Anbaurahmen)
Arbeitsbreite 120 cm

HOAF WeedStar 120 L

- Inklusive 2 Laufräder
- Zündung: elektrisch
- Leistung: 197 kW - 3.000 m² je Stunde
- Gasverbrauch: 14 kg /Stunde

Anbaurahmen (für alle Typen)

Bei Bestellung genauen Trägerfahrzeugtyp und Anbauart angeben (siehe Datenblatt Seite 154/155) Weitere Anbaurahmen auf Anfrage.

ABR-TWB-KD-...

Anbaurahmen Kuppeldreieckanbau

ABR-TWB-DP-...

Anbaurahmen Dreipunktanbau Kat I und II

ABR-TWB-Tele-...

Anbaurahmen Teleskopklader

LPG Gas-Tanks (für alle Typen)

TWB-GT 120

LPG-Gas-Tank, 2 x 85 Liter im Dreipunkt

- Mit Beleuchtung und Warntafeln
- inklusive 6m Gas-Verbindungsschlauch

Optionales Zubehör

HSV-TWB-WS

Hydraulische Seitenverstellung

Für WeedStar und WeedAIR
Seitenverschub 45 cm rechts in Fahrtrichtung

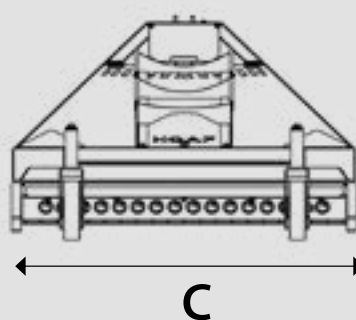
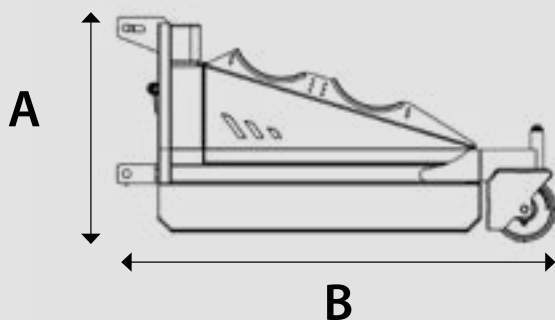

Maße	TWB-WS 100 L	TWB-WS 120 L
A: Höhe Fahrgestell [cm]	70	70
B: Länge Fahrgestell [cm]	138	138
C: Gesamtbreite [cm]	109	129
Gewichte		
Grundgerät [kg]	130	142

Wildkrautentfernung mit Infrarothitze

HOAF Serie KB

Anbaugeräte



Arbeitsbreiten
150/180 cm

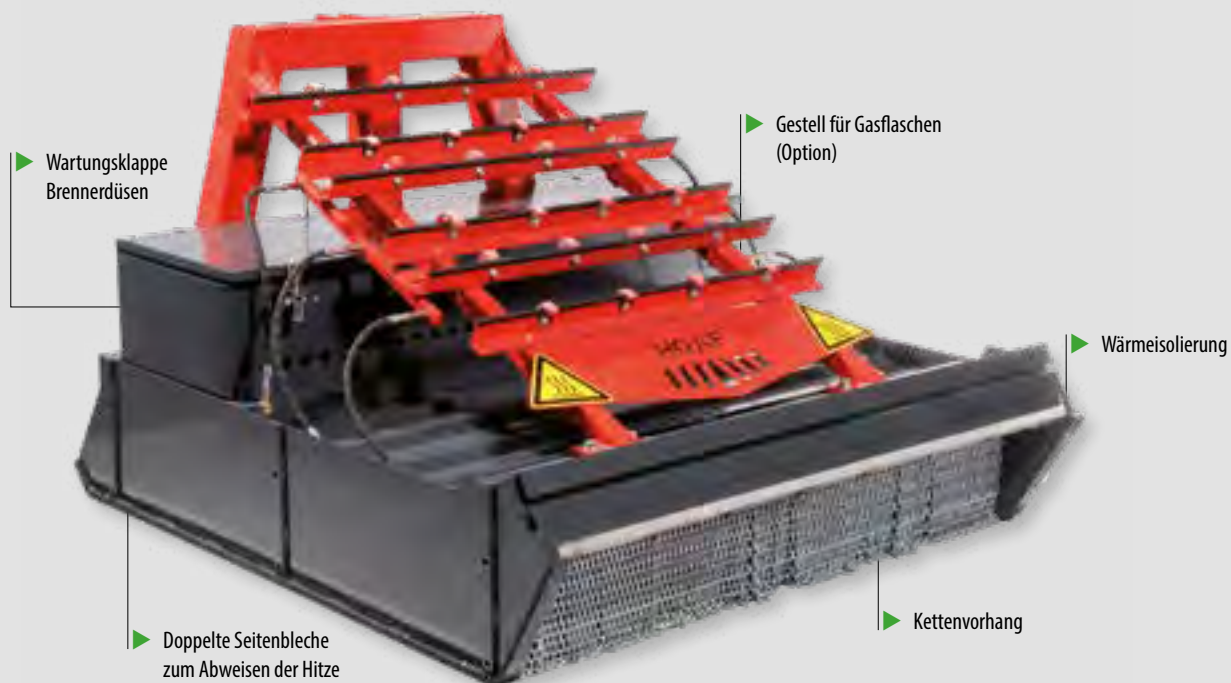

Gasdruckanzeige



Elektrische Zündung mit Zündüberwachung

Facts

- ▶ Zuverlässige Wildkrautbekämpfung mit INFRAPLUS System
- ▶ Einsatz auf allen befestigten und unbefestigten Flächen
- ▶ Leistungsstärkste Maschinen für große Flächen
- ▶ Zündung und Überwachung elektrisch
- ▶ Bedienpult mit Brennerüberwachung



Wildkraut-
beseitigung

Die HOAF KB® Serie ist durch seine spezielle Konstruktion ausgezeichnet einsetzbar in öffentlichen Grünanlagen. Auch ist das Gerät sehr gut einsetzbar für städtische Umgebungen mit großen Flächen. Mit einer Arbeitsbreite von 150 cm/180 cm hat der Brenner eine hohe Kapazität pro Stunde. Das Wirkprinzip der HOAF KB® Serie beruht auf dem HOAF Infraplust System®, wobei infrarote Strahlungswärme in Kombination mit Heißluft zur Anwendung kommt. Wenn unerwünschter Bewuchs dieser ausgesetzt wird, werden die Zellen in den Pflanzen zerstört. Infolgedessen beginnt der Bewuchs zu verwelken. Der HOAF KB® ist mit einem Ventilator ausgestattet, zum einen um die heiße Luft gut zu verwirbeln und um die Düsen während des Brennvorgangs sauber zu halten. Somit liefert der HOAF KB® die höchst mögliche Effizienz bei der Verbrennung des Propan.

Zudem sind sie mit hochwertigen Venturi-Brennern aus Edelstahl ausgestattet, die ein optimales Gas / Luft-Gemisch unter den Brenner injizieren. Aufgrund des Venturi-Systems und der elektrisch angetriebenen Luftunterstützung wird eine lange heiße Flamme erzeugt. Die hinten angebrachte Kette schließt den Brenner, hält die Wärme so lange wie möglich unter der Haube und schützt den Brenner vor Wind.

Die Fernbedienungsbox ist mit dem Brennerzündschalter ausgestattet, der den Brenner automatisch startet. Der Hoch / Niedrig-Leistungsschalter steuert die beiden Magnetventile und spart Gas an Stellen mit weniger Wildkraut.

▼
Gastanks anstelle von
einzelnen Gasflaschen



▼
Isolierung
für bestmögliche
Energienutzung

▼
Brennereinheit
mit Verdampferrohr



▼
Kettenvorhang

▼
Bedienpult
des HOAF KB



HOAF Serie KB

Maße	KB 1.5	KB 1.8
A: Höhe Fahrgestell [cm]	115	115
B: Länge Fahrgestell [cm]	197	197
C: Gesamtbreite [cm]	153	183
Gewichte		
Grundgerät [kg]	515	553

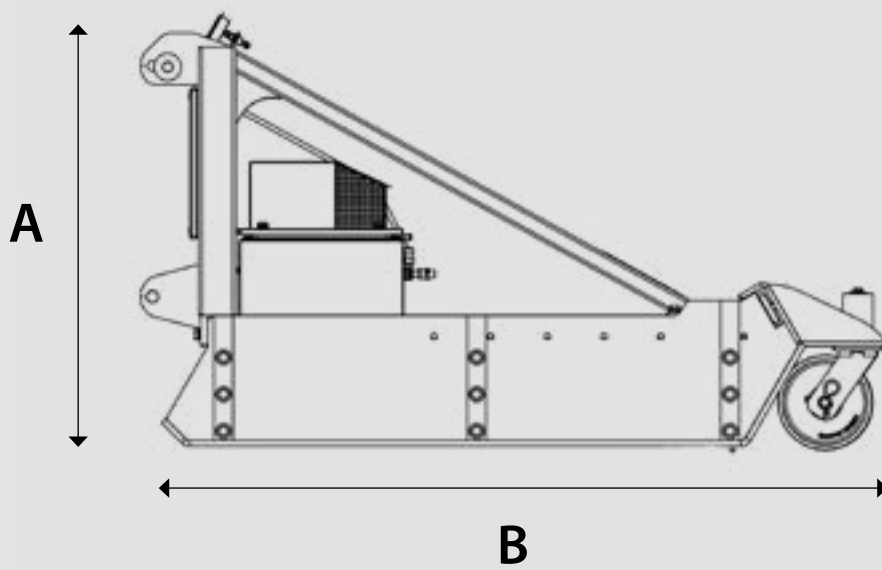
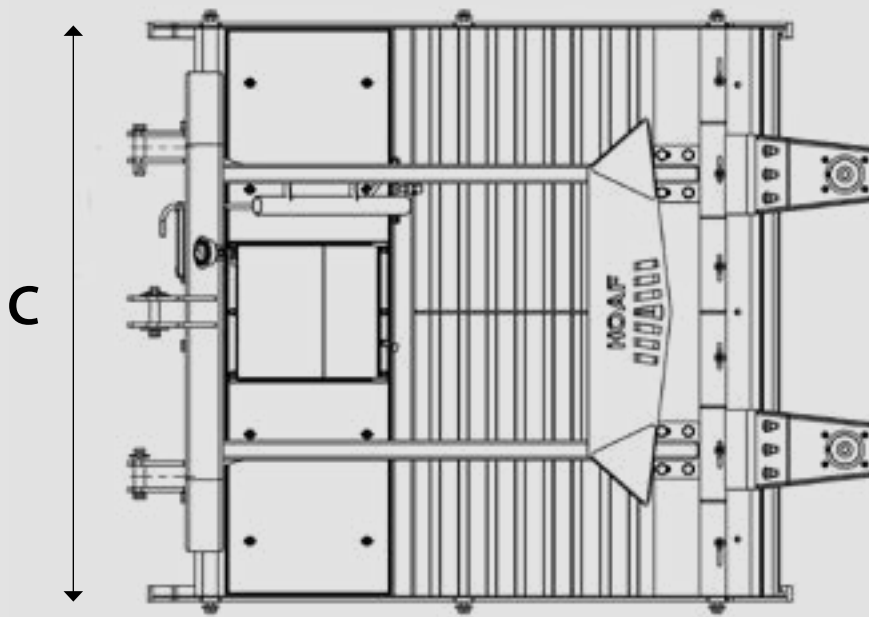



Wildkraut-
beseitigung

Artikelnummer

Beschreibung

HOAF KB Wildkrautentferner

TWB-KB 1.5



Hoaf KB 1.5 Single Wildkrautbrenner

- Arbeitsbreite 150 cm
- 2 Stufen hoch/niedrig, Bedienung über die Steuereinheit
- Automatische Zündung mit Zündkontrolle
- Steuereinheit (im Trägerfahrzeug)
- Gasverbrauch: höchstens 23 kg/h, mind. 15 kg/h
- Leistung: 530 kW/h (hohe Stufe)
- Leistung: 360 kW/h (niedrige Stufe)
- Gebläseunterstützung
- Brenner: Venturi Brenner
- Luftunterstützung: 1 elektrisches Gebläse
- Reinigungsdüse
- Kettenvorhang an der Rückseite
- Anschluss: KAT 2

TWB-KB 1.8



Hoaf KB 1.8 Single Wildkrautbrenner

- Arbeitsbreite 180 cm
- 2 Stufen hoch/niedrig, Bedienung über die Steuereinheit
- Automatische Zündung mit Zündkontrolle
- Steuereinheit (im Trägerfahrzeug)
- Gasverbrauch: höchstens 50 kg/h, mind. 25 kg/h
- Leistung: 650 kW/h (hohe Stufe)
- Leistung: 440 kW/h (niedrige Stufe) Gebläseunterstützung
- Brenner: Venturi Brenner
- Luftunterstützung: 1 elektrisches Gebläse
- Reinigungsdüse
- Kettenvorhang an der Rückseite
- Anschluss: KAT 2

Anbaurahmen (für alle Typen)

Bei Bestellung genauen Trägerfahrzeugtyp und Anbauart angeben (siehe Datenblatt Seite 154/155). Weitere Anbaurahmen auf Anfrage.

ABR-TWB-DP-...

Anbaurahmen Dreipunktbau Kat II

(nur in Verbindung mit einem Verschieberahmen)

ABR-TWB-Tele-...

Anbaurahmen Teleskopklader

Optionales Zubehör

S1048

Hydraulische Seitenverstellung, Typ HSV-TWB-SCHWER

- Seitenverstellung 45 cm nach rechts oder links
- Standardlieferung für Heckanbau in FR rechts
- Passend für Kat II
- Anhängelast bis 1.000 kg

20000104

Halterahmen für 6 Gasflaschen

Zum Aufbau auf dem Wildkrautbrenner

20000111

Gastankrahmen mit 2 x 120 Liter Tanks

Zum Aufbau auf dem Wildkrautbrenner

- inklusive Gasschläuche und Ventile

20000039

Laufrollen-Set zur besseren Boden Anpassung, bestehend aus 2 Stahllaufrollern

Seitenbrenner auf Anfrage

Wildkrautentfernung mit Heißluft

HOAF WeedAir

Anbaugerät für Schlepper, Kommunalfahrzeuge und Einachser

Arbeitsbreiten
100/120/150 cm



LPG-Gastanks



Stabile Laufräder



Seitenbrenner
Gemessene Temperatur
über 800° C



Seitenverschiebung



Das Prinzip

Das Wildkrautverbrennungsprinzip des HOAF WeedAir® basiert auf dem HOAF System®, das einen forcierten Heißluftstrom nutzt. Sobald die unerwünschten Wildkräuter mit der heißen Luft in Kontakt kommen, zerstören die Proteine der Pflanzen die Zellen, wodurch sie welken.

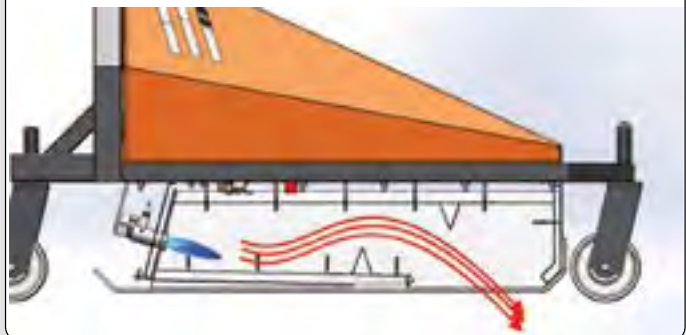



Wildkraut-
beseitigung



Bedienung über
Schaltbox vom
Fahrerhaus



Hitzebeständige
Laufräder



Facts

- ▶ Zuverlässige Wildkrautbekämpfung mit Heißluft
- ▶ Einsatz auf allen befestigten und unbefestigten Flächen
- ▶ Geringes Gewicht, deshalb für eine breite Palette von Geräteträgern geeignet
- ▶ Zündung und Überwachung elektrisch
- ▶ Schwenkräder für konstante Bodenfreiheit
- ▶ Funktionskontrollbox für Temperaturanzeige und Bedienung
- ▶ Elektrisch angetriebener Lüfter für die Luftunterstützung, deshalb keine Hydraulik-Bereitstellung erforderlich.

Elektrogebläse
mit Gasventilen für
Haupt- und Seitenbrenner



Maße	TWB-WA 100 ABR	TWB-WA 120 ABR	TWB-WA 150 ABR
A: Höhe Fahrgestell [cm]	79	79	79
B: Länge Fahrgestell [cm]	147	147	147
C: Gesamtbreite [cm]	107	127	161
Gewichte			
Grundgerät [kg]	160	165	210

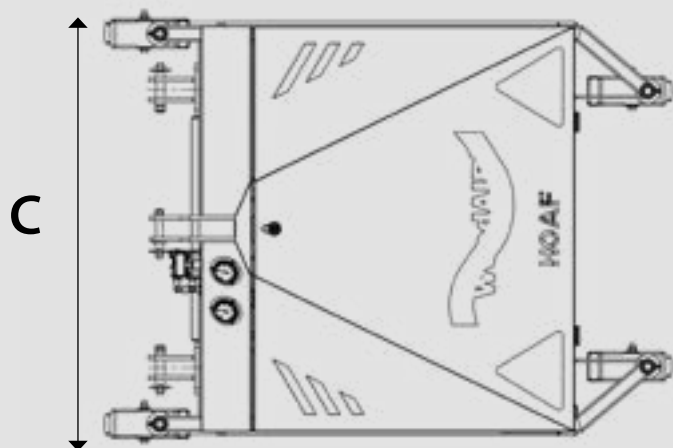
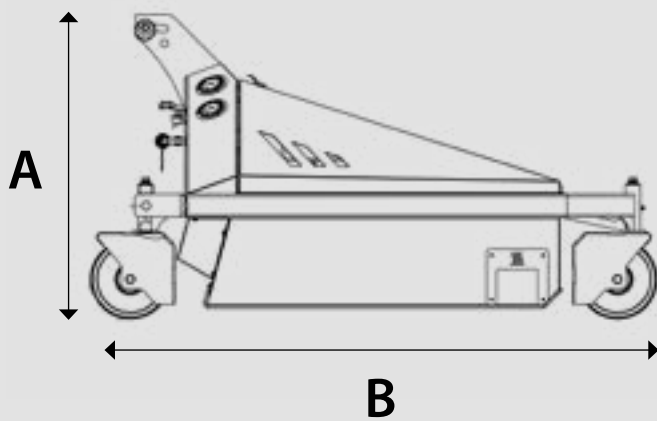



Wildkraut-
beseitigung

Artikelnummer

Beschreibung

TWB-WA 100 ABR

Für Schlepper/Kommunalfahrzeuge



Hoaf WeedAir 100

- Arbeitsbreite 100 cm
- Zündung: elektrisch
- Elektrisch betriebene Ventilatoreinheit für kontinuierlichen Luftstrom
- Ventilatoreinheit arbeitet mit kalter Luft für weniger Verschleiß
- Leistung: 73 kW 2.000 m² je Stunde bei 2 km/h
- Gasverbrauch (Propan/LPG):
 - Hauptbrenner: 4,9 kg / Std.
 - Seitenbrenner: 1,6 kg/Std.
- Temperatur des Luftstromes: 700 °C
- Gasvorheizsystem zur Minimierung des Gasverbrauches
- Inklusive 4 Abstellstützen

TWB-WA 120 ABR

Für Schlepper/Kommunalfahrzeuge

Hoaf WeedAir 120

- Arbeitsbreite 120 cm
 - Leistung: 89 kW 2.500 m² je Stunde bei 2 km/h
 - Gasverbrauch (Propan/LPG):
 - Hauptbrenner: 6,3 kg / Std.
 - Seitenbrenner 1,6 kg/Std.
 - Inklusive 5 Abstellstützen
- Weitere Beschreibung siehe WeedAir 100

TWB-WA 150 ABR

Für Schlepper/Kommunalfahrzeuge

Hoaf WeedAir 150

- Arbeitsbreite 150 cm
 - Leistung: 91 kW 3.000 m² je Stunde bei 2 km/h
 - Gasverbrauch (Propan/LPG):
 - Hauptbrenner: 7,7 kg / Std.
 - Seitenbrenner: 1,6 kg/Std.
 - Inklusive 5 Abstellstützen
- Weitere Beschreibung siehe WeedAir 100

Anbaurahmen (für alle Typen)

Bei Bestellung genauen Trägerfahrzeugtyp und Anbauart angeben (siehe Datenblatt Seite 154/155). Weitere Anbaurahmen auf Anfrage.

ABR-TWB-KD-...

Anbaurahmen Kuppeldreieckanbau

ABR-TWB-DP-...

Anbaurahmen Dreipunktanbau Kat I und II

ABR-TWB-FM-...

Anbaurahmen Flächenmäher

ABR-TWB-Tele-...

Anbaurahmen Teleskoplader

LPG Gas-Tanks (für alle Typen)

TWB-GT 120 WA

LPG Gas-Tank 2 x 85 Liter im Dreipunkt

- mit Beleuchtung und Warntafeln

Optionales Zubehör (für alle Typen)

HSV-TWB-WS

Hydraulische Seitenverstellung
für WeedStar und WeedAIR
Seitenverschub 45 cm rechts in Fahrtrichtung

20000592

Gasflaschenhalterung



**ohne
Chemie**

Wildkrautbeseitigung mit Strom

Electro lance

Zur punktuellen Entfernung von unerwünschten
oder invasiven Pflanzen, z.B.

- ▶ Bärenklau,
- ▶ Japanischer Knöterich,
- ▶ Jakobskreuzkraut u. v. m.

Durch gezielte Stromzufuhr wird die Pflanze bis
tief in die Wurzel zerstört.





Das Prinzip

Das Electro lance System ist auf elektrophysikalische Technik aufgebaut. Das Gerät erzeugt per Knopfdruck einen sehr hohen Stromimpuls, dadurch werden unerwünschte Pflanzen gezielt eliminiert. Das Power-Modul liefert die hierfür nötige hohe Stromspannung, dieser Strom fließt über die Handlanze in die Pflanze und dann in den Untergrund. Der Stromkreis wird über den Stromrückführungserdspieß, der über ein weiteres Kabel in den Boden gesteckt ist, wieder geschlossen. Die Energie verkocht das Wasser im Inneren der Pflanze und zerstört somit die Pflanzenstruktur.

Das Ergebnis:

- ▶ Das Chlorophyll der Pflanze wird sofort geschädigt, die Zellen werden irreversibel zerstört und sterben ab
- ▶ Die Wasserversorgung der Zellen wird unterbrochen
- ▶ Die Pflanze trocknet aus

Entscheidend für den Effekt sind die richtige Energiemenge und ein optimierter Erdungskontakt: Pflanzen mit hohem Wassergehalt und im Vergleich zu ihrer Blattmasse mit wenigen Stängeln und Wurzeln benötigen nur wenig Energie und sind einfach zu behandeln. Sehr dichte und holzige Wildkräuter oder sehr große Pflanzen benötigen viel Energie. In diesen Fällen erzielen, zum Beispiel mit Mähvorgängen kombinierte Methoden, beste Ergebnisse, da die jungen neuen Triebe besonders viel Wasser führen und somit den Strom noch besser in die Pflanze führen. Pflanzen mit größeren Wurzelstöcken oder Rhizomen werden stark geschwächt, zur vollkommenen Zerstörung müssen sie teilweise mehrfach behandelt werden.

Gezielte Bearbeitung der einzelnen Wildkrautpflanze

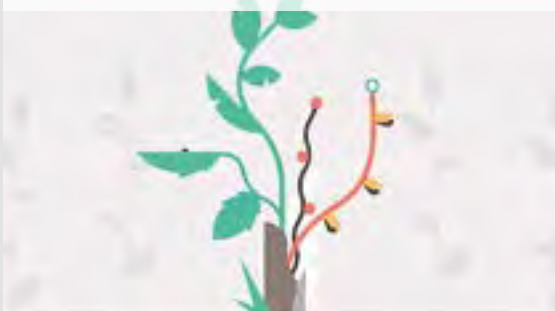

Mit der Elektrode wird die Pflanze unter Strom-Schock gesetzt



Der Strom-Schock dringt bis tief in die Wurzel



Die Wurzel stirbt ab und damit auch die Pflanze, sie kann nicht mehr nachwachsen



Facts

- ▶ Umweltfreundlich: Ohne chemische Zusätze oder Rückstände und für den Einsatz dort geeignet, wo Herbizide verboten oder eingeschränkt sind.
- ▶ Punktgenau: Keine Beeinträchtigung der umliegenden Pflanzen oder des Bodens.
- ▶ Erschwinglich: Niedrigere Betriebskosten als bei vergleichbaren anderen Wildkraut-Managementprodukten.
- ▶ Schnell und endgültig: Das Wildkraut wird unmittelbar bis zur Wurzel abgetötet.
- ▶ Hohe Betriebsauslastung: Auch unmittelbar vor oder nach Regen sowie bei kaltem- oder windigem Wetter einsetzbar.
- ▶ Keine Nachbehandlungen: Die Wildkrautpflanze wird abgetötet, ohne den umliegenden Boden anzugreifen. Die Nährstoffe im Boden bleiben erhalten.



Ausstattung

Electro lance

▶ Lanze mit Handgriff



▶ Elektrode



▶ Stromrückführung



▶ Verbindungskabel 7 m



▶ Behandlungskabel 20 m



▶ Sicherheitserdkabel 4 m



▶ Sicherheitserdstecker



▶ Power-Modul



Wildkraut-
beseitigung

▶ Stromgenerator



▼
Eliminiert auch
Pflanzen in einzelnen
Fugen



▼
Handbedienung



Vorderseite:



▼
Electro lance in
der Frontansicht



Rückseite:



▼
Lanze in Aktion



Sicherheitsausstattung

Electro lance

- ▶ Sicherheitsknöpfe mit 2-Punkt-Bedienung: Nur wenn beide Knöpfe mit beiden Händen betätigt werden, geht die Lanze in Betrieb. Zudem verfügen die Druckknöpfe über ein Not-Aus, dann wenn diese unabhängig voneinander durch Fingerdruck tief einrasten (2. Stufe). und schalten die Lanze sicher ab. Dies passiert, wenn einer der beiden Druckknöpfe durchgedrückt wird. Dies passiert zum Beispiel wenn man stolpert, hier spricht man vom sogenannten Greif-Reflex.

- ▶ Schalter zum Auswählen der Strommenge 3000/ 4000/ 5000 Volt

- ▶ Button zum Freischalten der Maschine



- ▶ Leuchtdiode (Aktiv wenn Lanze in Betrieb)



- ▶ Behandlungskabel 20 m

- ▶ Erdungsstecker zur Absicherung



- ▶ Erdungsstecker, Stromrückführung

- ▶ Sicherheits-Erdkabel 4 m



- ▶ Verbindungskabel 7 m





Wildkraut-
beseitigung

Safety first

Das Electro lance-System ist mit einer Vielzahl von Sicherheitsmerkmalen ausgestattet:

- ▶ Sicherheitsschaltung prüft kontinuierlich alle elektronischen Bauteile und schaltet bei Bedarf ab, bzw. schaltet nicht ein
- ▶ Schutzschalter an beiden Erdungssteckern bestätigen den sicheren Erdschluss
- ▶ 2-Punkt Bedienung für sicheres Arbeiten
- ▶ Jährliche zertifizierte Anwendungsschulung
- ▶ Not-Aus Funktion an der Lanze und am Gerät

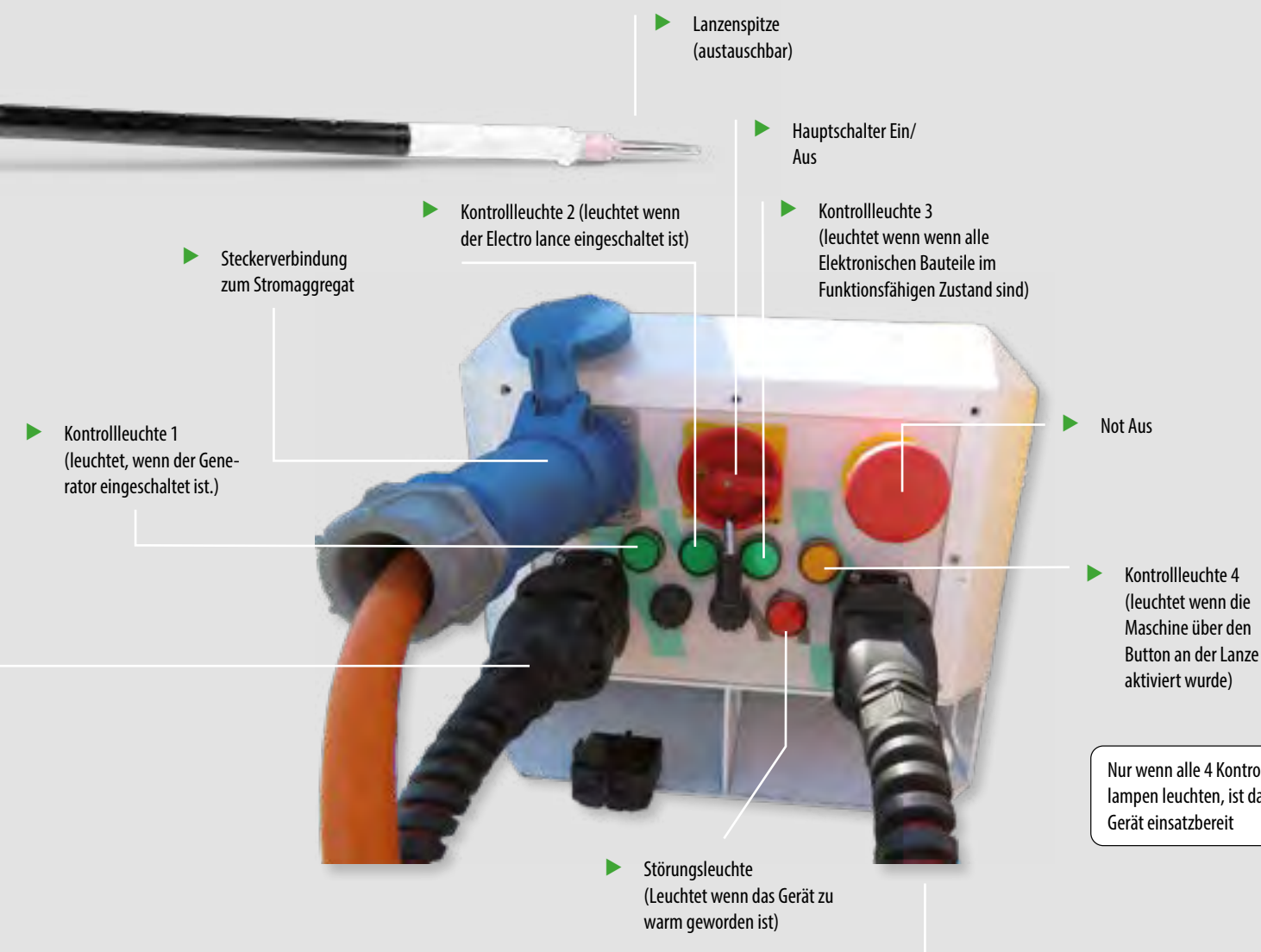

Maße	Handlanze	Power Modul	Generator
Lanze mit Handgriff Länge [cm]	170	-	-
Verbindungsgabel [m]	7	-	-
Behandlungskabel [m]	20	-	-
Erdungskabel [m]	4		
A: Höhe [cm]	-	33	63
B: Länge [cm]	-	75	83
C: Breite [cm]	-	40	58
Gewichte			
Grundgerät [kg]	-	140	132





Wildkraut-
beseitigung

Artikelnummer

Beschreibung

Elektrolanze zur Wildkrautentfernung

ELECTROLANCE



Bestehend aus

- Power-Modul
- Lanze mit Handgriff
- Elektrode
- Verbindungsstecker
- Verbindungskabel, 7 m lang
- Behandlungskabel, 20 m lang
- Sicherheitserdkabel, 4 m lang

Sicherheitsunterweisung von bis zu 3 Anwendern ist inklusive und zwingende Voraussetzung für die Nutzung der Electro lance-Einheit.

Zubehör/Optionen

GEN-ELECTROLANCE



Strom-Generator für Electro lance-System

- Motor: Vanguard OHV 16 PS
- Anschlussarmatur: 2 x 15 A und 1 x 32 A
- Betriebsstunden bei 50 % Belastung: 6 Stunden 20 Minuten
- Kraftstoffverbrauch bei 50 %: 2,37 l/Std.
- Frequenz: 50 Hz
- Spannung: 230 V
- Kraftstofftank: 15 l
- Schallleistungspegel: LWA 97 dB(A)
- Schalldruckpegel LPA: (7m) 72 dB(A)
- Max. Leistung: 8.75 kVA

Sicherheitsstiefel



Sicherheitsstiefel

Elektrisch isolierende Gummistiefel
"Dunlop Acifort safety High Voltage"
(bei Bestellung Größe angeben)

T-Lanze



T-Lanze



Professionelle Wegepflege HK Planierhobel

Eine Idee aus der Erfahrung geboren

Der HK Planierhobel dient der kostengünstigen, schlagkräftigen Pflege und Neuanlage von wassergebundenen Wegen, Feldwegen, Wander- und Radwegen, Baustraßen oder Feldwegen. Er ist geeignet zum Verteilen und Abziehen verschiedenster Schüttgut-Materialien wie z. B. Schotter, Kies, Grand, Splitt oder Sand.

Rationelle Wegeunterhaltung

Beim Einsatz des Planierhobels auf wassergebundenen Wegedecken wird überschüssiges oder vorher neu abgelegtes Material über die HARDOX-Schürfleiste aufgenommen und im U-förmigen Rahmen des Planierhobels mitgeführt. Dieses Material füllt vorhandene Löcher und Unebenheiten, wird durch die hintere Schürfleiste des Planierhobels glatt gezogen und durch die Walze statisch verdichtet. Der Weg ist nun eingeebnet, planiert und rückverfestigt. Die Maschine nimmt dabei nur soviel Material auf, wie benötigt wird und spart so den Einsatz von teurem Neumaterial.

Schlagkräftig Wege pflegen

Die hohe Stundenleistung des HK Planierhobels liegt im Pflegebereich bei ca. 2.000 qm und ermöglicht einen schlagkräftigen, kostengünstigen Einsatz bei einfacher Bedienung. So lassen sich auch stark beanspruchte Wegedecken „mal eben zwischendurch“ pflegen.

Aufreißerschiene

Für die Lockerung von stark verdichteten Wegedecken sorgt die optionale, mit Hart-

metallmeißeln bestückte Aufreißerschiene. Vorhandenes Material wird dadurch aufgearbeitet und mit dem Planierhobel an den Stellen, wo es fehlt, wieder eingebaut und miteinander verzahnt.

Dachprofil anlegen und pflegen

Durch den um die Längsachse schwenkbaren Planierhobelkörper und das schräg zur Fahrtrichtung angestellte Verteilerschild kann ein exaktes Dachprofil zur schnellen Ableitung des Oberflächenwassers angelegt werden.

Mechanische Wildkrautbekämpfung

Der Planierhobel kann auf wassergebundenen Wegedecken das, was Heißwasser, Dampf, Infrarot und Co. nicht können: Nachhaltige, schlagkräftige Wildkrautbekämpfung ohne lange Rüstzeiten und ohne den Einsatz von Chemie!

Seitenversatz

Mit dem mechanischen Seitenversatz kann man den Planierhobel rechts neben dem Schlepper laufen lassen und ganz dicht am Wegrand arbeiten ohne Bordsteine oder Grabeinfassungen zu beschädigen.

Verteilerschild

Das schräg zur Fahrtrichtung in den U-förmigen Rahmen eingehängte Schild bewegt das Material zur Wegmitte und baut dadurch ein Dachprofil auf.

Planierhobel im Einsatz



Die Ausgangssituation

Die Spazierwege dieser innerstädtischen Parkanlage können aus Mangel an Zeit und Personal nur sporadisch gepflegt werden. Das Wildkraut wächst in die Wege und das Oberflächenwasser kann seitlich nicht ablaufen. Als Folge der mangelnden Ableitung des Regenwassers entstehen Pfützen und Auswaschungen sowie abdichtende Verschlammungen der Oberfläche.



Die Wiederherstellung

- ▶ Wildkraut mit dem Planierhobel mechanisch abgezogen und im Seitenraum abgelegt
- ▶ Originalbreite des Weges wieder hergestellt
- ▶ Vorhandene Deckschicht planiert
- ▶ Auswaschungen und Pfützen beseitigt
- ▶ Löcher geschlossen
- ▶ Wasserdurchlässigkeit wieder hergestellt

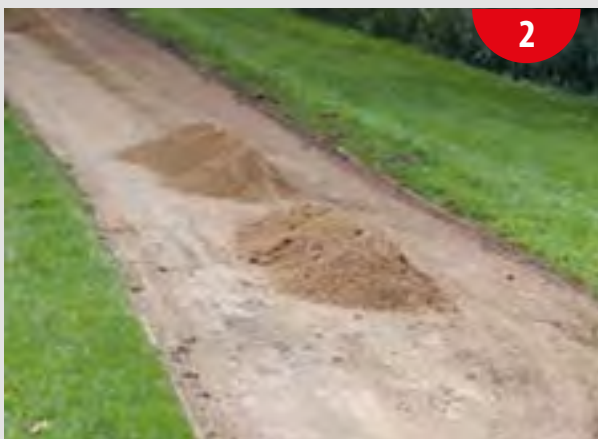

Der Neuaufbau

- ▶ Neues Deckmaterial auf dem Weg abgekippt
- ▶ Material mit dem Planierhobel mitgenommen und auf dem Weg verteilt
- ▶ Dachprofil zur Wasserabführung angelegt
- ▶ Oberfläche mit der Walze des Planierhobels statisch verdichtet.



Das Ergebnis

Innerhalb kürzester Zeit hat ein Mitarbeiter aus einem ungepflegten Parkweg mit dem HK Planierhobel einen wegebau-technisch optimalen und optisch sehr schönen Spazierweg gemacht, der von den Parkbesuchern wieder gerne genutzt wird.



Planierhobel im Einsatz - gleich ansehen:
Kersten YouTube-Kanal



HK Planierhobel PH Mini



Arbeitsbreite
100/130/150 cm



▶ LED-Licht
für Straßenverkehr

▶ Stützen zur Einstellung
des Dachprofils

▶ Höhenverstellbare
Schürfleiste aus
Hardox-Stahl

▶ Nachlaufwalze 120 mm
(mit Wasser befüllbar) für
eine statische Rückver-
dichtung

▶ Drehgelenk zur Einstellung
des Dachprofils

▶ Aufreißschiene
1-fach



Seitenversatz



Gerundete Rückwand für
optimalen Gleitfluss ohne
Entmischung



HK Planierhobel PH Maxi



Arbeitsbreite
215/235/265 cm

Wegebau



▶ Aufreißerschiene 2-reihig



▶ Hydraulikzylinder zur Verstellung des Dachprofils



HK Planierhobel PH Profi



Arbeitsbreite

150/215/

235/265 cm



Seitenversatz

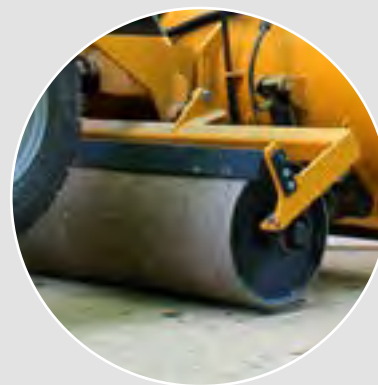

Gerundete Rückwand für optimalen Gleitfluss ohne Entmischung

PH Mini

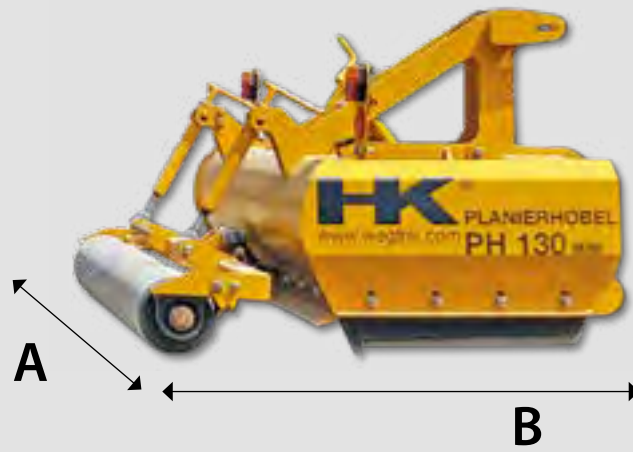
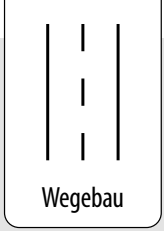

PH Maxi



PH Profi



Maße	PH 100 MINI	PH 130 MINI	PH 150 MINI	PH 215 MAXI	PH 235 MAXI	PH 265 MAXI	PH 150 PROFI	PH 215 PROFI	PH 235 PROFI	PH 265 PROFI
A: Arbeitsbreite	100	130	150	215	235	265	150	215	235	265
Durchfahrtsbreite gerade [cm]	125	155	175	249	269	299	184	249	269	299
B: Länge [cm]	135	135	135	198	198	198	538	538	538	538
Kraftbedarf kW ab	22	26	29	52	66	74	52	65	110	110
Gewichte										
Grundgerät [kg]	350	400	450	1.150	1.200	1.260	1.950	2.100	2.290	2.650

Artikelnummer	Beschreibung		
PH Mini			
HK01001	 <p>Planierhobel PH 100 MINI Arbeitsbreite 100 cm</p> <ul style="list-style-type: none"> • Anbau im Heck-Dreipunkt KAT I (ab 22 kW / 30 PS) • ausgerundete Rückwand für optimalen Gutfluss • Verdichtungswalze Ø 120 mit Wasser befüllbar (+80 bis 120 kg) • LED-Beleuchtung • Schürfleiste aus HARDOX-Spezialstahl 		
HK01002	<p>Planierhobel PH 130 MINI Arbeitsbreite 130 cm</p> <p>Weitere Beschreibung siehe PH 100 MINI</p>		
HK01003	<p>Planierhobel PH 150 MINI Arbeitsbreite 150 cm</p> <p>Weitere Beschreibung siehe PH 100 MINI</p>		
Optionen für PH Mini			
HK01009	Seitenversatz 200 mm PH 130MINI		
HK01010	Seitenversatz 300 mm PH 150 MINI		
HK01011	Verteilerschild PH 100		
HK01012	Verteilerschild PH 130		
HK01013	Verteilerschild PH 150		
HK01030	Aufreißer PH 130 MINI		
HK01050	Aufreißer PH 150 MINI		

PH Maxi			
HK02215	 <p>Planierhobel PH 215 MAXI Arbeitsbreite 215 cm</p> <ul style="list-style-type: none"> • Anbau im Heck-Dreipunkt KAT I (ab 22 kW / 30 PS) • Ausgerundete Rückwand für optimalen Gutfluss • Verdichtungswalze Ø 410 mit Wasser befüllbar (+250 bis 310 kg) • LED-Beleuchtung • Schürfleiste aus HARDOX-Spezialstahl 		
HK02235	<p>Planierhobel PH 235 MAXI Arbeitsbreite 235 cm</p> <p>Weitere Beschreibung siehe PH 215 Maxi</p>		
HK02265	<p>Planierhobel PH 265 MAXI Arbeitsbreite 265 cm</p> <p>Weitere Beschreibung siehe PH 215 Maxi</p>		
Optionen PH Maxi			
HK02015	Aufreißer PH 215 MAXI		
HK02035	Aufreißer PH 235 MAXI		
HK02065	Aufreißer PH 265 MAXI		

Artikelnummer	Beschreibung		
PH Profi			
HK03150 	Planierhobel PH 150 PROFI Arbeitsbreite 150 cm <ul style="list-style-type: none"> • Anbau im Heck-Dreipunkt KAT I (ab 22 kW / 30 PS) • Ausgerundete Rückwand für optimalen Gutfluss • Verdichtungswalze Ø 410 mit Wasser befüllbar (+250 bis 310 kg) • LED-Beleuchtung • Schürfleiste aus HARDOX-Spezialstahl 		
HK03215	Planierhobel PH 215 PROFI Arbeitsbreite 215 cm Weitere Beschreibung siehe PH 150 Profi		
HK03235	Planierhobel PH 235 PROFI Arbeitsbreite 235 cm Weitere Beschreibung siehe PH 150 Profi		
HK03265	Planierhobel PH 265 PROFI Arbeitsbreite 265 cm Weitere Beschreibung siehe PH 150 Profi		
Optionen für PH Profi			
HK03003	Deichsel Unterlenker, passend für PH PROFI 150/215/235/265		
HK03004	Deichsel Zugmaul, passend für PH PROFI 150/215/235/265		
HK03005	Zusatzdeichsel, passend für PH PROFI 150/215/235/265		
HK03013	K 80 und Zugöse, passend für PH PROFI 150/215/235/265		
HK03115	Aufreißer PH 150 PROFI , zur Lockerung von stark verdichteten Wegedecken <ul style="list-style-type: none"> • 2-reihige Schiene mit Hartmetallmeißeln bestückt 		
HK03125	Aufreißer PH 215 PROFI , zur Lockerung von stark verdichteten Wegedecken <ul style="list-style-type: none"> • 2-reihige Schiene mit Hartmetallmeißeln bestückt 		
HK03123	Aufreißer PH 235 PROFI , zur Lockerung von stark verdichteten Wegedecken <ul style="list-style-type: none"> • 2-reihige Schiene mit Hartmetallmeißeln bestückt 		
HK03126	Aufreißer PH 265 PROFI , zur Lockerung von stark verdichteten Wegedecken <ul style="list-style-type: none"> • 2-reihige Schiene mit Hartmetallmeißeln bestückt 		
HK03016	Straßenzulassung für PH PROFI 150/215/235/265		



Aus der Praxis - für die Praxis

Baggerhobel

Mit dem HK Bagger Planierhobel können Planierarbeiten und Böschungsarbeiten schnell und einfach ohne seitlichen Materialverlust durchgeführt werden. Außerdem kann der HK Bagger Planierhobel mit seinem Verteilerschild und der Aufreißerschiene zusätzlich zum Wegebau genutzt werden. Mit der nachlaufenden Verdichtungswalze wird das Material statisch verdichtet und bei Böschungsarbeiten angedrückt.

Vorteile Anwendung

- ▶ Material bleibt im U-förmigen Kasten, keine seitlichen Materialverluste
- ▶ Vorverdichtung über die Walze
- ▶ Durchmesser der Walze 400 mm
- ▶ Neigungswinkel einstellbar
- ▶ Auflockerung des Materials über die Aufreißerschiene mit Hartmetallmeißeln
- ▶ Verteilerschild, um das Material seitlich befördern zu können

Vorteile Einsatz

- ▶ Minimaler Personaleinsatz
- ▶ Optimale Materialausnutzung
- ▶ Gleichmäßige Materialstärke
- ▶ Statische Verdichtung des Materials

Einsatzgebiete

- ▶ Planierarbeiten
- ▶ Böschungen
- ▶ Gleisbettarbeiten

Ausstattung Serie

- ▶ Anbau: Bohrlochplatte zur einfachen Montage von handelsüblichen Schnellwechselfnahmen
- ▶ Schwerer, U-förmiger Rahmen mit langen Seitenwangen
- ▶ Ausgerundete Rückwand
- ▶ Schürfleiste aus hochfestem HARDOX
- ▶ Verdichtungswalze 400 mm Durchmesser

HK Baggerhobel BH



Arbeitsbreite
80/150/200 cm

Wegebau

▶ Vorbereitetes Loch-
bild für Standard-
Lochbildplatte

▶ Gerundete Rückwand
für optimalen Gleitfluss
ohne Entmischung

▶ Höhenverstellbare
Schürfleiste aus
Hardox-Stahl

▶ Verdichtungswalze
Ø 400 mm (mit Wasser
befüllbar) für eine
statische Rückver-
dichtung



400er Verdichtungswalze



▶ Geschraubte
Seitenteile für mehr
Fassungsvermögen



Artikelnummer	Beschreibung		
HK-BH080	Baggerhobel BH 080 <ul style="list-style-type: none"> • Planierhobel in Ausführung Bagger • Arbeitsbreite 80 cm • Ohne Dreipunkt • Vorbereitetes Lochbild für Standard-Koppelplatte (Koppelplatte nicht enthalten) • 400er Stützwalze, verstellbar über Oberlenker, mechanisch über Mittelgelenkbolzen • Inkl. Aufnahme für steckbare Seitenteile • Schürfleiste und Seitenleiste in HARDOX 400 • Farbgebung Standard HK gelb/grau 		
HK-BH150	Baggerhobel BH 150 <ul style="list-style-type: none"> • Planierhobel in Ausführung Bagger • Arbeitsbreite 150 cm • Aufnahmeplatte für Schnellwechsler/Bagger • Stabiler U-förmiger Rahmen • Rahmenhöhe 480 mm • Seitenwangenlänge 800 mm • Ausgerundete Rückwand für optimalen Gutfluss • Schürfleisten aus hochfestem HARDOX • Verdichtungswalze Ø400 mm zur Gewichtserhöhung mit Wasser befüllbar (80 - 120 kg) • Mechanische Einstellung Walze/Dachprofil über Spindeln • Farbgebung Standard HK gelb/grau 		
HK-BH200	Baggerhobel BH 200 <ul style="list-style-type: none"> • Planierhobel in Ausführung Bagger • Arbeitsbreite 200 cm • Aufnahmeplatte für Schnellwechsler/Bagger • Stabiler U-förmiger Rahmen • Rahmenhöhe 480 mm • Seitenwangenlänge 800 mm • Ausgerundete Rückwand für optimalen Gutfluss • Schürfleisten aus hochfestem HARDOX • Verdichtungswalze Ø400 mm zur Gewichtserhöhung mit Wasser befüllbar (80 - 120 kg) • Mechanische Einstellung Walze/Dachprofil über Spindeln • Farbgebung Standard HK gelb/grau 		

Optionen für BH

HK 01013	Verteilerschild für BH 150		
HK 01014	Verteilerschild für BH 200		
HK-BH080SEITE	Steckbares Seitenteil BH 080 <ul style="list-style-type: none"> • Zur Erweiterung des Volumens passend zu BH 80 		

Maße	BH 80	BH 150	BH 200
A: Arbeitsbreite/ Durchfahrtsbreite gerade [cm]	80	150	200
B: Gesamtbreite [cm]	105	175	225
C: Länge [cm]	135	135	135
Walze Ø [mm]	400	400	400
Gewichte			
Grundgerät [kg]	320	420	480

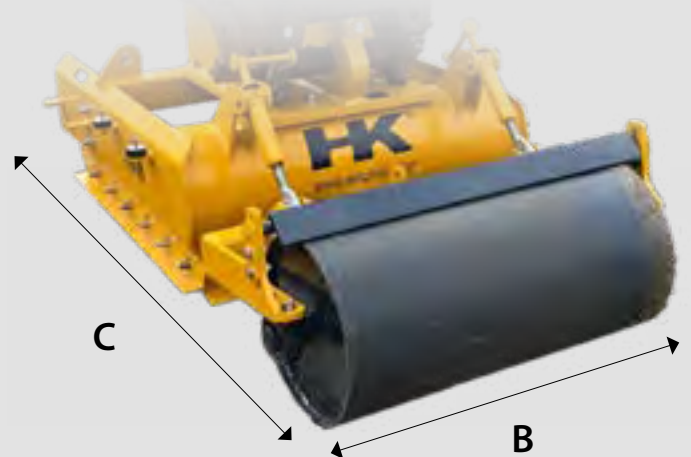



Bewässerungstechnik

Gießarm

Mit den beiden Gießarmen HTG 4000 und FS 3000 bietet Kersten zwei innovative Lösungen zur mobilen Bewässerung. Beide Modelle verfügen über eine beeindruckende Armauslage und enorme Sprühreichweite und sorgen somit für eine optimale Abdeckung großer Flächen. Dabei hat der Benutzer die Wahl zwischen zwei verschiedenen Sprühköpfen:



Messing-Brause

- ▶ großer Brausenkopf mit weichem Wasserstrahl
- ▶ besonders schonend, für empfindliche Pflanzen
- ▶ hydraulische Verstellung des Sprühkopfes
- ▶ um dritte Brause erweiterbar

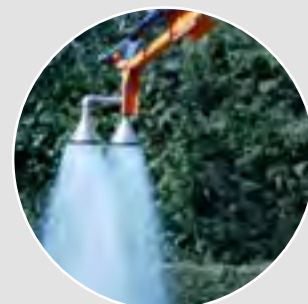

PowerJet-Düse

- ▶ gezielter Wasserstrahl mit Hochdruck
- ▶ die Wassermenge kann reguliert werden
- ▶ hydraulische Verstellung des Sprühkopfes
- ▶ um dritte Düse erweiterbar



Bewässerungstechnik

Gießarm FS 3000



Hydraulisches
Schwenken
bis zu 180 Grad



Die Sprühreichweite ist
individuell einstellbar



Stufenloses,
exaktes Einstellen
der Geschwindigkeit
der Armbewegungen



Der Gießarm lässt
sich bequem per
Funksteuerung bedienen



Rückschlagventil
verhindert das
Nachlaufen

Beeindruckende Arm-
auslage von 3.500 mm
und Sprühreichweite
von bis zu 7.000 mm



Bis zu 180° drehbar



Der Gießarm FS 3000 ist eine effiziente Lösung zur Wasserversorgung von Pflanzen und Blumen. Er lässt sich an verschiedenen Fahrzeugen wie Mini-Kippern oder Schleppern anbauen und ermöglicht eine schnelle mobile Bewässerung. Mit einer Armlänge von 3.500 mm erreicht der Gießarm eine Sprühweite von bis zu 7.000 mm, was auch das Gießen über parkende Autos hinweg ermöglicht. Außerdem kann der Gießarm um bis zu 180 Grad auf dem Grundrahmen gedreht werden, um jede zu bewässernde Stelle zu erreichen.

Für die Bewässerung stehen verschiedene Brausen zur Auswahl, darunter Messing-Brausen mit weichem Wasserstrahl oder PowerJet-

Düsen mit festem, gezieltem Wasserstrahl. Eine Funkfernbedienung ermöglicht eine komfortable Steuerung der vier Armbewegungen (Schwenken, Gießhöhe, Gießweite, Bewegung des Bewässerungskopfes) vom Fahrersitz aus. Hergestellt ist der Gießarm aus pulverbeschichtetem oder verzinktem Stahl, was eine lange Lebensdauer und hohe Widerstandsfähigkeit gegen Umwelteinflüsse gewährleistet.

Zusätzlich kann der Gießarm mit Zubehör wie beispielsweise einem Warnblitzer, Arbeitsscheinwerfer, Durchflussmengenmesser oder einstellbarer Drossel erweitert werden.



Zubehör

- ▶ LED Warnblitzer
- ▶ LED Arbeitsscheinwerfer
- ▶ Durchflussmengenmesser
- ▶ Einstellbare Drossel
- ▶ Wasserpumpe
- ▶ Messing-Brause oder PowerJet-Düse
- ▶ Flow Control

Die Messingbrausen ermöglichen einen weichen Wasserstrahl nach dem „Gießkannen-Prinzip“



Auch über parkende Autos hinaus lassen sich die Pflanzen mit dem Gießarm bewässern



Gießarm FS 3000

Maße S1368

A: Gesamthöhe im eingeklappten Zustand [cm]	300
B: max. Gießhöhe bei ausgefahrenem Zylinder [cm]	314
C: max. Gießhöhe bei eingefahrenem Zylinder [cm]	261
D: Abstand zum Boden [cm] / Abhängig vom Trägerfahrzeug	39
E: Vorbaumaß [cm]	113
F: max. Armauslage in Fahrtrichtung [cm]	382
G: minimale Armauslage zur Seite [cm]	83
H: maximale Armauslage zur Seite [cm]	325
Gewichte	
Grundgerät [kg]	177

Seitenansicht

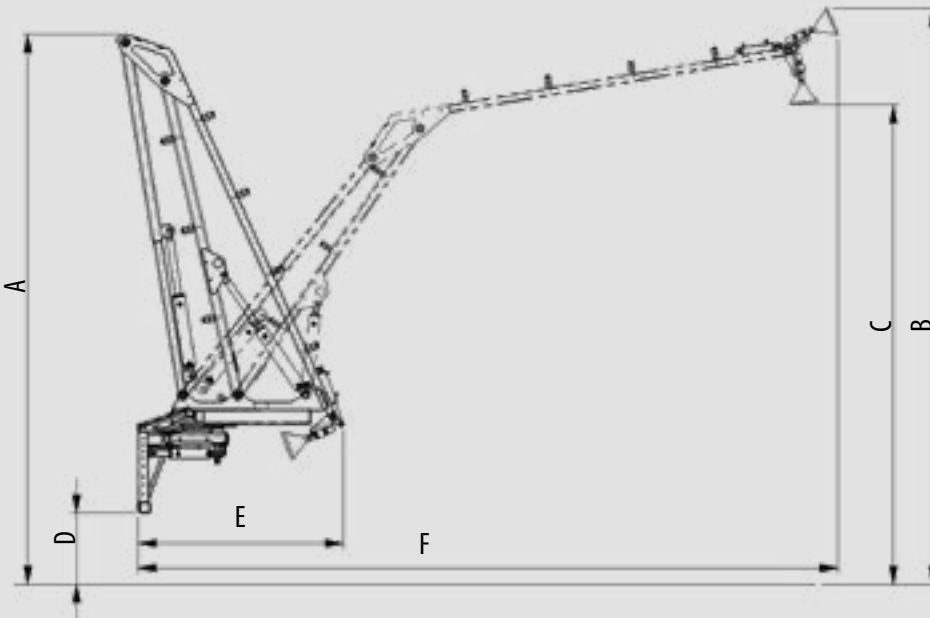

Vorderansicht

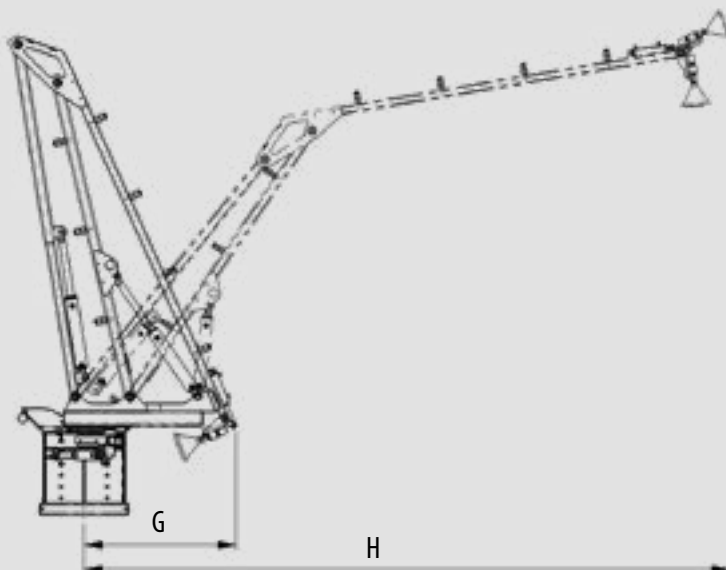



Bewässerungs-
technik

Artikelnummer	Beschreibung		
Gießarm für externen Wassertank			
S1368	Gießarm Flower-Shower FS 3000 <ul style="list-style-type: none"> • für externen Wassertank • ohne Wasserpumpe (optional erhältlich) • hydraulische Verstellung 4 x DW erforderlich für Schwenken / Gießweite / Gießhöhe / Brausenneigung • Wasseranschluss Geka-System • hydraulisch schwenkbar um 180° • Durchfahrthöhe ohne Abstellstützen max. 3 m • retroreflektierende Warmmarkierungsfolie gelb nach ECE 104 • hierzu erforderlich: wahlweise S1398 Powerjet Düse oder S1397 Messing-Brause • Gewicht: 177 kg ABR erforderlich		
Anbaurahmen (siehe Datenblatt Seite 154/155)			
S1141	Kuppeldreieck Kat.1		
S1157	Kuppeldreieck Kat. kommunal mit Rastverriegelung		
S1158	Kuppeldreieck Kat. Kommunal mit Schraubverriegelung		
S1146	Anbaurahmen Dreipunktbau Kat. 1N		
S1148	Anbaurahmen Kat 1		
S1140	Anbaurahmen Kat 1/2		
erforderliche Auswahl			
S1398	Powerjet Düse FS 3000 Wasserstrahl manuell einstellbar • Punktstrahl • Kegelstrahl • Nebel		
S1397	Messing-Brause		
Optionen			
S1367	Gießarm Funkfernbedienung für vier Hydraulikzylinder <ul style="list-style-type: none"> • extreme Funkfernbedienung zum Verbleib in der Kabine • zur Steuerung der vier Armbewegungen (Schwenken, Gießhöhe, Gießweite sowie Bewegung Bewässerungskopf) • bei mehr als 40 l/min Hydraulikleistung ist ein Mengenregelventil (S1253) erforderlich 		
S1401	 Gießarm Elektro Steuerbox für vier Hydraulikzylinder <ul style="list-style-type: none"> • Elektro Steuerbox zum Verbleib in der Kabine • Elektro Steuerbox mit vier Schaltern • zur Steuerung der vier Armbewegungen (Schwenken, Gießhöhe, Gießweite sowie Bewegung Bewässerungskopf) • bei mehr als 40 l/min Hydraulikleistung ist ein Mengenregelventil (S1253) erforderlich 		
S1400	LED Warmblitzer FS 3000		
S1254	LED-Arbeitsscheinwerfer am Gießkopf		
S1366	Bewässerungsregelung „Flow Control“ für FS 3000 mit Pumpe mit folgenden Funktionen: <ul style="list-style-type: none"> • automatischer Gießvorgang mit definierter Menge • 3 Gießvolumen als Preset einstellbar • Überwachung des einstellbaren Tankinhaltes • online Berichterstattung mit GPS-Position und Angabe der Gießvorgänge 		
S1470	Bewässerungsregelung „Flow Control“ für externe Pumpen Funktionen siehe Art. S1366		
S1173	Einstellbare Drossel <ul style="list-style-type: none"> • zum exakten Einstellen der Stellbewegungen • pro Stellbewegung ist 1 einstellbare Drossel erforderlich; beim Schwenkzylinder werden zwei Drosseln empfohlen (bei Bestellung bitte gewünschte Stückzahl angeben) 		
S1402	Wasserpumpe FS 3000 <ul style="list-style-type: none"> • Förderleistung Wasserpumpe max. 550 l/min. • bei Hydraulikantrieb min. 20 l/min - max.60 l/min 		
S1413	Mengenregelventil , bei mehr als 60 l/min Ölleistung erforderlich		
S1530	Zapfwellenpumpe <ul style="list-style-type: none"> • zum Aufstecken auf die 1 3/8" Zapfwelle des Trägerfahrzeugs • bis 300 l/min Fördervolumen • inklusive Umschaltventil & Bedienteil zum Starten & Stoppen des Wasserflusses • inklusive Filtereinheit im Saugschlauch • inklusive 10m Schlauch und erforderlicher Fittinge zur Anpassung 		

Bewässerungstechnik

Gießarm HTG 4000

mit externer Wasserversorgung



▶ Dreipunkt Aufnahme
Kat 1/2



▶ Anbaurahmen
für Unimog
möglich



▶ Die Förderleistung der
Kreiselpumpe beträgt
max. 550l/min. Wasser



▶ Optional:
Rundumkennleuchte
in LED

▶ Bis zu 180° drehbar

▶ Beeindruckende Arm-
auslage von 3.550 mm
und Sprühreichweite
von bis zu 7.000 mm

▶ Messing-
Brausen oder
PowerJet Düsen

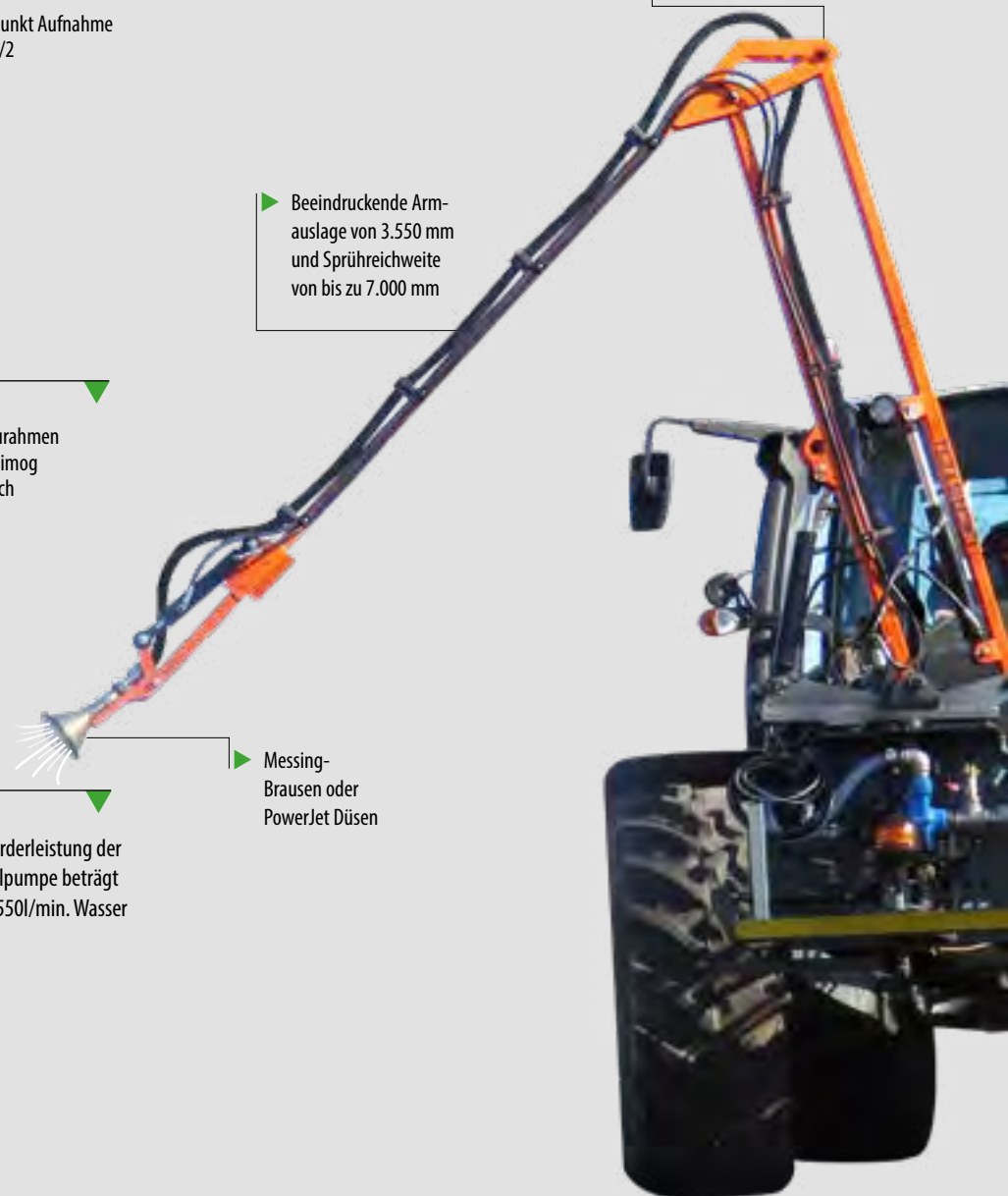



Der Gießarm HTG 4000 ist eine hochmoderne, mobile Bewässerungslösung. Durch eine Kreiselpumpe mit einer maximalen Förderleistung von bis zu 550 Litern pro Minute wird eine effektive Wasserversorgung ermöglicht. Dabei erfolgt die Bedienung entweder über die vorhandene Traktorsteuerung oder über eine elektro-hydraulische Steuerung, um den Komfort und die Benutzerfreundlichkeit zu maximieren.

Der Gießarm verfügt über eine hydraulische Verstellung des Sprühkopfes, der mit zwei oder drei Messing-Brausen oder PowerJet-Düsen ausgestattet werden kann. Zusätzlich bietet der Arm eine beeindruckende Drehbarkeit von bis zu 180 Grad auf dem Grundrahmen. Optional kann er auch per Hydraulik gesteuert werden, was eine bequeme Bedienung

vom Fahrersitz aus ermöglicht und das mit einem Schwenkbereich von 160 Grad. Außerdem ist der HTG 4000 mit einem Sauganschluss mit dem Schnellkuppelsystem Storz C ausgestattet und verfügt über Abstellstützen. Alle Rahmenteile sind entweder pulverbeschichtet oder verzinkt, um eine hohe Langlebigkeit und Widerstandsfähigkeit gegenüber Umwelteinflüssen zu gewährleisten.

Mit einer beeindruckenden Armauslage von 3.550 mm und einer Sprühreichweite von bis zu 7.000 mm bietet der Gießarm eine optimale Abdeckung großer Flächen. Das Vorbaumaß bei Frontanbau beträgt 500 mm ohne Anbaurahmen. Darüber hinaus bietet der HTG 4000 eine Vielzahl von optionalen Zubehörteilen.



Zubehör

- ▶ Rundumkennleuchte in LED
- ▶ Dritter Brausekopf für mehr Wasserleistung
- ▶ Mengenregelventil für Trägerfahrzeuge ohne Hydraulikregelung (max. 60l/min)
- ▶ Retroreflektierende gelb Satz nach ECE 104
- ▶ Arbeitsleuchte in LED
- ▶ PowerJet-Düsen

Die Messingbrausen ermöglichen einen weichen Wasserstrahl nach dem „Gießkannen-Prinzip“



Auch über parkende Autos hinaus lassen sich die Pflanzen mit dem Gießarm bewässern



Gießarm HTG 4000

Maße

S1139

A: Gesamthöhe im eingeklappten Zustand [cm]	302
B: max. Gießhöhe bei ausgefahrenem Zylinder [cm]	299
C: max. Gießhöhe bei eingefahrenem Zylinder [cm]	348
Gewichte	
Grundgerät [kg]	225

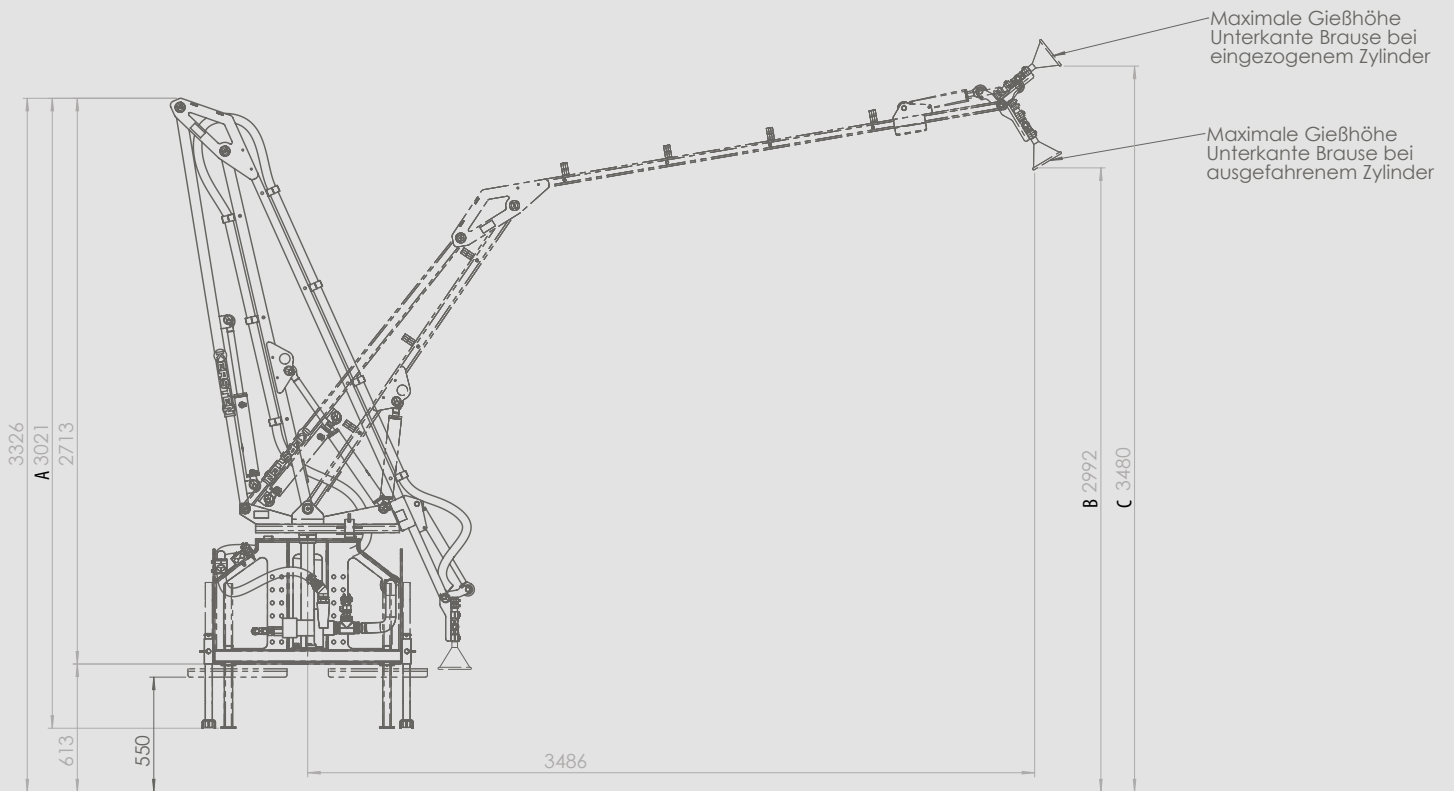
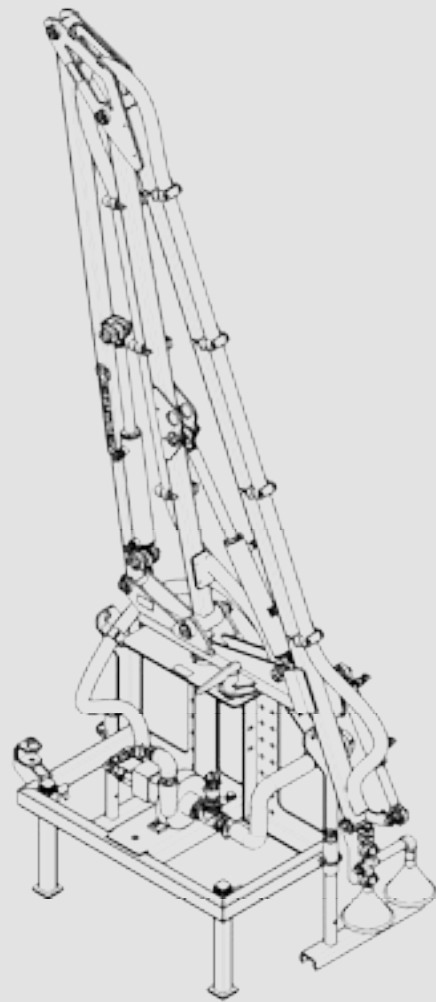



Bewässerungs-
technik

Artikelnummer	Beschreibung
Gießarm für externen Wassertank	
S1139	Gießarm HTG 4000 <ul style="list-style-type: none">• für externen Wassertank• Förderleistung Wasserpumpe max. 550 l/min.• bei Hydraulikantrieb min. 20 l/min - max. 60 l/min• Sauganschluss mit Schnellkuppelsystem Storz C• inkl. Abstellstützen• Durchfahrthöhe ca. 3,5 m• mechanisch schwenkbar um 180°• ABR & S1293 oder S1294 erforderlich• Gewicht: 225 kg
S1369	Gießarm HTG 4000 <ul style="list-style-type: none">• für externen Wassertank• ohne Wasserpumpe• Sauganschluss mit Schnellkuppelsystem Storz C• inkl. Abstellstützen• Durchfahrthöhe ca. 3,5 m• mechanisch schwenkbar um 180°• retroreflektierende Warnmarkierungsfolie gelb, nach ECE 104• ABR & S1293 oder S1294 erforderlich• Gewicht: 225 kg
Anbaurahmen (siehe Datenblatt Seite 154/155)	
S1140	Anbaurahmen Dreipunkt Kat 1/2
S1141	Kuppeldreieck Kat.1
S1288	Anbaurahmen für Unimog Mehrzweck-Geräteplatte
Optionen/Zubehör	
S1293	Geka Messing-Brausen, 2 Stück
S1294	Powerjet Düsen, 2 Stück
S1142	Schlauchpaket zum Mehrfachkuppler (Frontlader-Steuerung) <ul style="list-style-type: none">• Schlauchlänge ab Koppelpunkt 4 m• Mehrfachkuppler muss vom Händler beige bestellt werden
S1295	Elektromagnetventil 12V
S1330	Elektromagnetventil 24V
S1251	Abdeckhaube mit integrierten LED Warnblitzer, 12-24 Volt
S1252	Erweiterungssatz, dritter Messing-Brausekopf
S1319	Erweiterungssatz, dritte Powerjet-Düse
S1216	Hydraulische Schwenkeinrichtung (160°)
S1254	LED-Arbeitsscheinwerfer am Gießkopf
S1253	Mengenregelventil, bei mehr als 40 l/min Ölleistung erforderlich
S1305	Gießarm Funkfernbedienung für drei Hydraulikzylinder
S1367	Gießarm Funkfernbedienung für vier Hydraulikzylinder
S1173	Einstellbare Drossel <ul style="list-style-type: none">• zum exakten Einstellen der Stellbewegungen• pro Stellbewegung ist 1 einstellbare Drossel erforderlich; beim Schwenkzylinder werden zwei Drosseln empfohlen (bei Bestellung bitte gewünschte Stückzahl angeben)
S1469	Bewässerungsregelung „Flow Control“ für HTG 4000 mit Pumpe mit folgenden Funktionen: <ul style="list-style-type: none">• automatischer Gießvorgang mit definierter Menge• 3 Gießvolumen als Preset einstellbar• Überwachung des einstellbaren Tankinhaltes• online Berichterstattung mit GPS-Position und Angabe der Gießvorgänge
S1470	Bewässerungsregelung „Flow Control“ für externe Pumpen Funktionen siehe Art. S1469
S1530	Zapfwellenpumpe <ul style="list-style-type: none">• zum Aufstecken auf die 1 3/8" Zapfwelle des Trägerfahrzeugs• bis 300 l/min Fördervolumen• inklusive Umschaltventil & Bedienteil zum Starten & Stoppen des Wasserflusses• inklusive Filtereinheit im Saugschlauch• inklusive 10m Schlauch und erforderlicher Fittinge zur Anpassung

Fasswagen

Aqua Runner

2.000 Liter – 40 km/h

Kommunal Wasserfass-Anhänger

Die Kommunalvariante mit 2000 Liter Volumen ist in ihrer schmalen Auslegung extra für den Betrieb hinter Kommunal-/Schmalspurtraktoren ausgelegt. Mit nur 145 cm Außenbreite kann damit die Bewässerung auch auf Radwegen, Fußgängerwegen und in engen Anlagen effizient erfolgen.



2-Achser Aggregat
Auflaufgebremst



Vollverzinktes
Fahrgestell



CEMO 2000 Liter PE Fass
mit Schwallwänden



Facts

- ▶ Sehr schmal (145 cm) – perfekt für kleine Kommunal- und Schmalspurschlepper; kann Gehsteige, Radwege, Innenstädte etc. abdecken
- ▶ Massive Bauart – lange Haltbarkeit und einfache Reparatur
- ▶ Einfacher Betrieb durch vom Schlepper zu steuernde Pumpe – perfekt für Betrieb mit Gießarm
- ▶ Integriertes Staufach für Kleinteile, Schläuche, Standrohre etc.



Artikelnummer	Beschreibung		
2000-40	<p>Kommunal Wasserfass-Anhänger Serienausstattung Fahrgestell:</p> <ul style="list-style-type: none"> • Vollverzinktes Fahrgestell • 2-Achser Aggregat Auflaufgebremst • Auflaufbremseinrichtung mit Rückfahrautomatik • Automatisches Stützrad mit Klappmechanismus • 12 Volt Beleuchtung (inkl. Nebelschlussleuchte) • Kennzeichenbeleuchtung • Staufach integriert im Anhänger für Schläuche, Standrohr etc. <p>Serienausstattung Fass:</p> <ul style="list-style-type: none"> • CEMO 2000 Liter PE Fass mit Schwallwänden • Domdeckel mit Schwappschutz • Füllstandsskala 		

Erforderliches Zubehör - bitte wählen:

Pumpen			
BWS 130	Bewässerungspumpe BWS 130 (130 l/min) Benzinmotor Empfohlen für max. 20m Schlauch (Art. SH-auto-20.3/4)		
BWS 46/12	Bewässerungspumpe Bws 46/12 Elektromotor 12 Volt (inkl. Akku und Ladanschluss über 13 pol. Stecker sowie Ladegerät 230 Volt)		
BWS 500 ZPF	Bewässerungspumpe BWS 500 (500 l/min) Zapfwelle		
BWS 400 Hyd	Bewässerungspumpe BWS 400 (400 l/min) Hydraulik Der empfohlene Volumenstrom beträgt 20 l/min. bei 180 bar Druck.		
Straßenzulassung			
TÜV	TÜV		

Optionales Zubehör

Schlauchaufroller inkl. Schlauch für verschiedene Schlauchgrößen			
SH-auto-20.3/4	Schlauchaufroller automatisch für 20m ¾ Zoll oder 15m 1 Zoll		
SH-auto-45.3/4	Schlauchaufroller automatisch für 45m ¾ Zoll oder 30m 1 Zoll		
SPV	Aufspulvorrichtung (automatisches gleichmäßiges verteilen des Schlauchs) - nur für automatische Schlauchaufroller verfügbar -		
DruckSL-3/4	Schlauch 3/4 Zoll p.Meter		
DruckSL-1	Schlauch 1 Zoll p. Meter		
Bewässerung			
GLK	Handgießlanze kurz		
GLL	Handgießlanze lang		
4Funk	Ansaugaufbau inkl. selbstansaugendem Aufbau der Wasserpumpe sowie verbauter 4 Funktionen Schaltung (Bewässern, Befüllen, Untermischen, Autarknutzung der Pumpe)		
Hochdruckreinigung			
HDHYD	Hydraulikmotor Hochdruckreiniger 150/27 inkl. 10m Schlauch und Handlanze		
SH-auto-HD	Automatischer Schlauchaufroller mit 20m HD Schlauch		
KSP	Rohr-/Kanalspüldüse		
Staubbindung			
SPST	Spritzbalken in Fahrzeugbreite		
WPP	Prallplatte		
ESSTB	Elektrische Schaltung (Funk) für Staubbindung		
Sonstiges			
Sichtbarkeitspaket	Sichtbarkeitspaket (DIN 30710, Rundumleuchte 12 Volt)		
C-Füll-PE	C-Füll Anschluss 1 1/2 Zoll		
SLan-4m	Saugschlauchpaket 4 m inkl. Halterung am Anhänger		

Maße*	2000-40
A: Länge [cm]	365
B: Breite [cm]	145
C: Höhe [cm]	190
D: Anhänghöhe ca. [cm]	70
Gewichte	
Leergewicht [kg]	600-700
Zul. Gesamtgewicht [kg]	2.700



* Die Maße sind abhängig von der Ausstattung

Fasswagen

PKW Wasserfass-Anhänger

2.000 Liter – 80 km/h

Vor allem für Dienstleister, Baugewerbe und Galabau

Der Anhänger ist ausgelegt auf einen Betrieb mit den gängigen PKW und Pritschenwagen, kann mit der variablen Kupplung aber auch an kleinen Kommunalfahrzeugen passend sein.



Wasserfass-Anhänger für PKW und Auto mit Kugelkopf-Kupplung



Feuerverzinktes Fahrgestell



Halb-Automatisch klappendes Stützrad



Facts

- ▶ Kompakte Größe (180 cm breit)
- ▶ Geeignet für die meisten größeren PKW, da nur 2.700 kg zulässige Gesamtmasse
- ▶ Massive Bauweise
- ▶ Vielfältige Ausstattungsoptionen



Bewässerungs-
technik

Artikelnummer	Beschreibung		
2000-80	<p>PKW Wasserfass-Anhänger Serienausstattung Fahrgestell:</p> <ul style="list-style-type: none"> • Vollverzinktes Fahrgestell • 2-Achser Aggregat Auflaufgebremst • Auflaufbremseinrichtung mit Rückfahrautomatik • Automatisches Stützrad mit Klappmechanismus • Unterfahrschutz • 12 Volt Beleuchtung (inkl. Nebelschlussleuchte) • Kennzeichenbeleuchtung <p>Serienausstattung Fass:</p> <ul style="list-style-type: none"> • CEMO PE Fass mit Schwallwänden • Domdeckel mit Schwappschutz • Füllstandsskala • Auslaufhahn 1 Zoll • Vorbereitung für Pumpen/Schlauchaufroller Montage 		

Erforderliches Zubehör - bitte wählen:

Pumpen

BWS 130	Bewässerungspumpe BWS 130 (130 l/min) Benzinmotor		
BWS 600	Bewässerungspumpe BWS 600 (600 l/min) Benzinmotor		
BWS 600 D	Bewässerungspumpe BWS 600 Diesel		
BWS 60/12	Bewässerungspumpe Bws 60/12 Elektromotor 12 Volt (inkl. Akku)		

Straßenzulassung

TÜV	TÜV		
-----	-----	--	--

Optionales Zubehör

Schlauchaufroller inkl. Schlauch für verschiedene Schlauchgrößen

SH-auto-20.3/4	Schlauchaufroller automatisch für 20m ¾ Zoll oder 15m 1 Zoll		
SH-auto-45.3/4	Schlauchaufroller automatisch für 45m ¾ Zoll oder 30m 1 Zoll		
SPV	Aufspulvorrichtung (automatisches gleichmäßiges verteilen des Schlauchs) - nur für automatische Schlauchaufroller verfügbar -		
DruckSL-3/4	Schlauch 3/4 Zoll p.Meter		
DruckSL-1	Schlauch 1 Zoll p. Meter		

Bewässerung

GLK	Handgießlanze kurz		
GLL	Handgießlanze lang		
4FunkT	4 Funktionen Schaltung		

Hochdruckreinigung

HDRB	Hochdruckreiniger mit Benzinmotor 290/15 inkl. 10m Schlauch und Handlanze - Gesamtlänge Anhänger + 600 mm -		
SH-auto-HD	Automatischer Schlauchaufroller mit 20m HD Schlauch		
KSP	Rohr-/Kanalspüldüse		

Staubbindung

SPST	Spritzbalken in Fahrzeugbreite		
SPM	Spritzbalken je weiterer Meter (klappende Teilsegmente)		
WPP	Prallplatte		
ESSTB	Elektrische Schaltung (Funk) für Staubbindung		

Sonstiges

Sichtbarkeitspaket	Sichtbarkeitspaket (DIN 30710, Rundumleuchte 12 Volt)		
Staubox	Staubox als Heckaufbau (Länge + 600 mm)		
C-Füll-PE	C-Füll Anschluss 1 1/2 Zoll		
SLan-4m	Saugschlauchpaket 4 m inkl. Halterung am Anhänger		

Maße*	2000-80
A: Länge [cm]	365
B: Breite [cm]	181
C: Höhe [cm]	169
D: Anhängerhöhe ca. [cm]	40
Gewichte	
Leergewicht ca. [kg]	500
Zul. Gesamtgewicht [kg]	2.700



* Die Maße sind abhängig von der Ausstattung

Fasswagen

Wasserfass-Anhänger

von 3.000 Liter bis zu 8.000 Liter
mit DIN Zugöse

Der Anhänger ist ausgelegt auf den Betrieb an Traktoren, Radladern und anderen Fahrzeugen mit DIN Zugöse-Kupplung. Er ist damit perfekt für den Bau, die Kommune und alle die Wasser vor Ort benötigen!



Verschiedene Wasserpumpen mit Benzinmotor; Hydraulikmotor oder Zapfwellen Antrieb. Von 46 l/min bis über 600 l/min Leistung



Verschiedene Schlauchaufroller mit Automatikfunktion oder zum aufkurbeln. Für Längen bis 80m 3/4 Zoll



Großes Fassungsvermögen von 3.000 Liter bis 8.000 Liter möglich



Fass aus UV Stabilem GFK (bei 40 km/h Variante inkl. Schwallwänden)

2 Kreis Druckluftbremsanlage mit Spiralschläuchen und Handbremse

Kotflügel bei 40 km/h Variante inkl.

Facts

- ▶ Hochwertiges GFK Fass (auf Wunsch mit Schwallwänden)
- ▶ Massiver, komplett verzinkter Fahrgestellrahmen mit Verstärkungen
- ▶ Individuelle Ausstattbar mit verschiedenen Pumpen etc.
- ▶ Auflaufbremse oder Druckluftbremse möglich



▶ Alle Varianten mit 25 km/h oder 40 km/h Ausstattung erhältlich



große Staubox



Mehrere Wasser-
Abgänge für
verschiedene
Anwendungen

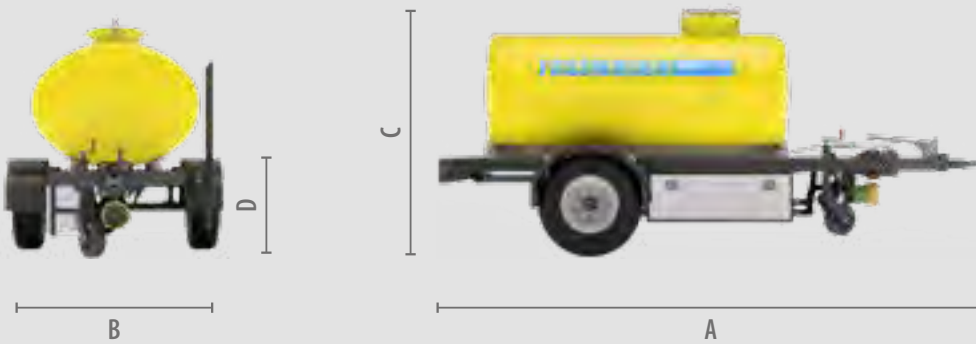

Maße*	3000-40	4000-40	5000-40	6000-40	7000-40	8000-40
A: Länge [cm]	460	560	560	595	650	600
B: Breite [cm]	210	210	220	220	220	240
C: Höhe [cm]	204	220	230	260	270	310
D: Anhänghöhe ca. [cm]	70	70	70**	70**	70**	70**
Gewichte						
Leergewicht ca. [kg]	850	900	950	1.200	1.300	1.700
Zul. Gesamtgewicht [kg]	4.000	5.000	bis 6.200	7.100 - 7.400 bei 1200 - 1400 kg Stützlast	8.500	10.000

* Die Maße sind abhängig von der Ausstattung
** Bei Druckluftbremse aufgrund von
Montageplatte in Front in zwei Höhen verstellbar

Artikelnummer	Beschreibung		
3000-40	Wasserfass Anhänger 3000 Liter - 40 km/h Ausstattung Serienausstattung Fahrgestell: <ul style="list-style-type: none"> • Vollverzinktes Massives Fahrgestell • CEMO GFK Fass transluzent Gelb mit Schwallwänden • 300 x 80 Bremsachse mit hochwertiger Bereifung • Halb-Automatisches Stützrad mit Klappmechanismus • Beleuchtung 12v • Kotflügel Stahl verzinkt • Heckseitiger Unterfahrschutz Auch mit 25 km/h Ausstattung erhältlich (Artikelnr. 3000-25)		
4000-40	Wasserfass Anhänger 4000 Liter - 40 km/h Ausstattung <ul style="list-style-type: none"> • Serienausstattung Fahrgestell siehe Artikelnr. 3000-40 Auch mit 25 km/h Ausstattung erhältlich (Artikelnr. 4000-25)		
5000-40	Wasserfass Anhänger 5000 Liter - 40 km/h Ausstattung Serienausstattung Fahrgestell: <ul style="list-style-type: none"> • Vollverzinktes Massives Fahrgestell • CEMO GFK Fass transluzent Gelb mit Schwallwänden • Automatische Lastabhängige Bremse • Halb-Automatisches Stützrad mit Klappmechanismus • Beleuchtung 12v • Kotflügel Stahl verzinkt • Heckseitiger Unterfahrschutz Auch mit 25 km/h Ausstattung erhältlich (Artikelnr. 5000-25)		
6000-40	Wasserfass Anhänger 6000 Liter - 40 km/h Ausstattung <ul style="list-style-type: none"> • Serienausstattung Fahrgestell siehe Artikelnr. 5000-40 Auch mit 25 km/h Ausstattung erhältlich (Artikelnr. 6000-25)		
7000-40	Wasserfass Anhänger 7000 Liter - 40 km/h Ausstattung <ul style="list-style-type: none"> • Serienausstattung Fahrgestell siehe Artikelnr. 5000-40 Auch mit 25 km/h Ausstattung erhältlich (Artikelnr. 7000-25)		
8000-40	Wasserfass Anhänger 8000 Liter - 40 km/h Ausstattung Serienausstattung Fahrgestell: <ul style="list-style-type: none"> • Vollverzinktes Massives Fahrgestell • HDPE Fass Blau mit Schwallwänden • Automatische Lastabhängige Bremse • Halb-Automatisches Stützrad mit Klappmechanismus • Beleuchtung 12v • Kotflügel Stahl verzinkt • Heckseitiger Unterfahrschutz Auch mit 25 km/h Ausstattung erhältlich (Artikelnr. 8000-25)		



Bewässerungs-
technik

Artikelnummer	Beschreibung		
Erforderliches Zubehör - bitte wählen:			
Pumpen			
BWS 130	Bewässerungspumpe BWS 130 (130 l/min) Benzinmotor		
BWS 600	Bewässerungspumpe BWS 600 (600 l/min) Benzinmotor		
BWS 46/12	Bewässerungspumpe Bws 46/12 Elektromotor 12 Volt (inkl. Akku und Ladanschluss über 7 pol. Stecker sowie Ladegerät 230 Volt)		
BWS 500 ZPF	Bewässerungspumpe BWS 500 (500 l/min) Zapfwelle		
BWS 400 Hyd	Bewässerungspumpe BWS 400 (400 l/min) Hydraulik Der empfohlene Volumenstrom beträgt 20 l/min. bei 180 bar Druck.		
BWS 600 D	Bewässerungspumpe BWS 600 Diesel (600 l/min)		
Straßenzulassung			
TÜV	TÜV		
Optionales Zubehör			
Anhänger			
SW	Schwallwände (bei 40 km/h Serie inklusive, bei 25 km/h Option)		
	Fass Einfärbung in RAL Ton (bis 7.000 L, ab 8.000 L ist das Fass immer blau)		
KTF-Stahl	Kotflügel Stahl verzinkt (bei 40 km/h Serie inklusive, bei 25 km/h Option)		
	Sonderbereifung		
DLB	Druckluftbremsanlage inkl. ALB Regelung und gefedertem Achsaufbau		
Schlauchaufroller inkl. Schlauch für verschiedene Schlauchgrößen			
SH-auto-20.3/4	Schlauchaufroller automatisch für 20m ¾ Zoll oder 15m 1 Zoll		
SH-auto-45.3/4	Schlauchaufroller automatisch für 45m ¾ Zoll oder 30m 1 Zoll		
SPV	Aufspulvorrichtung (automatisches gleichmäßiges verteilen des Schlauchs) - nur für automatische Schlauchaufroller verfügbar -		
SHDeichsel	Schlauchhaspel im Deichselaufbau (SH... wird benötigt)		
DruckSL-3/4	Schlauch 3/4 Zoll p.Meter		
DruckSL-1	Schlauch 1 Zoll p. Meter		
Bewässerung			
GLK	Handgießlanze kurz		
GLL	Handgießlanze lang		
DSch	Elektrische Schaltung (Funk) für Bewässerung		
4FunkT	4 Funktionen Schaltung		
Hochdruckreinigung			
HDRB	Benzinmotor Hochdruckreiniger 290/15 inkl. 10m Schlauch und Handlanze		
HDHYD	Hydraulikmotor Hochdruckreiniger 150/27 inkl. 10m Schlauch und Handlanze		
HDZPF	Zapfwellen Hochdruckreiniger 160/30 inkl. 10m Schlauch und Handlanze		
SH-auto-HD	Automatischer Schlauchaufroller mit 20m HD Schlauch		
KSP	Rohr-/Kanalspüldüse		
Staubbindung			
SPST	Spritzbalken in Fahrzeugbreite		
SPM	Spritzbalken je weiterer Meter (klappende Teilsegmente)		
WPP	Prallplatte		
ESSTB	Elektrische Schaltung (Funk) für Staubbindung		
Sonstiges			
Sichtbarkeitspaket	Sichtbarkeitspaket (DIN 30710, Rundumleuchte 12 Volt)		
Staubox	Staubox als Seitenaufbau		
C-Füll-PE	C-Füll Anschluss 1 1/2 Zoll		
SLan-4m	Saugschlauchpaket 4 m inkl. Halterung am Anhänger		
AT-Dom	Leiter zum Domdeckel		

Fasswagen

Heckdreipunktässer

von 600 Liter bis zu 2.500 Liter
Für Traktoren

Unsere Heckdreipunkt-Fässer können individuell nach Kundenwunsch ausgestattet werden. Wir bauen je nachdem wofür Sie ihr Heckdreipunktfass nutzen wollen hochwertige und langlebige Teile von unseren Zulieferern auf. Dabei reichen die Lösungen von kraftvollen Benzinpumpen mit denen man auch Wasser aus einem passenden Gewässer ansaugen kann über einfache aber effektive Bewässerungslösungen bis hin zu rein elektrisch angetriebenen Einheiten, welche ohne Lärmbelästigung in besonders sensiblen Bereichen eingesetzt werden können!



Fass aus stabilem HDPE
in RAL-Farben nach Wahl



Verschiedene Wasserpumpen mit Benzinmotor; Hydraulikmotor oder Zapfwellen Antrieb. Von 46 l/min bis über 600 l/min Leistung



Hochdruckreiniger-aufbau

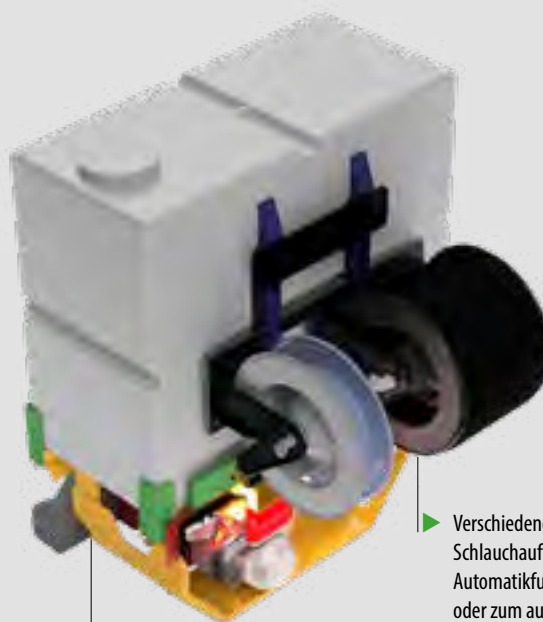

Massiver verzinkter Rahmen aus hochwertigem Stahl - für lange Haltbarkeit und Stabilität

Verschiedene Schlauchaufroller mit Automatikfunktion oder zum aufkurbeln. Für Längen bis 80m 3/4 Zoll



A



B

C

Maße*	600 Liter	1.000 Liter	2.000 Liter	2.500 Liter
A: Länge [cm]	100	110	170	180
B: Breite [cm]	122	160	160	175
C: Höhe [cm]	180	185	185	190
Gewichte				
Leergewicht ca. [kg]	250	350	450	500
Gesamtgewicht [kg]	850	1.350	2.450	3.000

* Die Maße sind abhängig von der Ausstattung



Bewässerungs-
technik

Artikelnummer	Beschreibung		
HDPW-600	Heck-Dreipunkt Wasserfass 600 Liter Serienausstattung Fahrgestell: <ul style="list-style-type: none"> • Vollverzinktes Rahmengestell • Abstellstützen • Anbauplatte für alle gängigen Traktoren • PE Fass 600 Liter • 12 Volt Beleuchtung nach StVZO mit 7 pol. Stecker • 1 1/2 oder 2 Zoll Kugelhahn mit Storz C Kupplung • Vorbereitung für Pumpen und Schlauchhaspel Montage Serienausstattung Fass: <ul style="list-style-type: none"> • PE Fass • Domdeckel mit Schwappschutz • Füllstandsskala 		
HDPW-1000	Heck-Dreipunkt Wasserfass 1.000 Liter <ul style="list-style-type: none"> • PE Fass 1.000 Liter • Weitere Serienausstattung siehe Artikelnr. HDPW-600 		
HDPW-2000	Heck-Dreipunkt Wasserfass 2.000 Liter <ul style="list-style-type: none"> • PE Fass 2.000 Liter • Weitere Serienausstattung siehe Artikelnr. HDPW-600 		
HDPW-2500	Heck-Dreipunkt Wasserfass 2.500 Liter <ul style="list-style-type: none"> • PE Fass 2.500 Liter • Weitere Serienausstattung siehe Artikelnr. HDPW-600 		

Erforderliches Zubehör - bitte wählen:

Pumpen

BWS 130	Bewässerungspumpe BWS 130 (130 l/min) Benzinmotor		
BWS 46/12	Bewässerungspumpe Bws 46/12 Elektromotor 12 Volt (inkl. Akku und Ladanschluss über 13 pol. Stecker sowie Ladegerät 230 Volt)		
BWS 500 ZPF	Bewässerungspumpe BWS 500 (500 l/min) Zapfwelle		
BWS 400 Hyd	Bewässerungspumpe BWS 400 (400 l/min) Hydraulik Der empfohlene Volumenstrom beträgt 20 l/min. bei 180 bar Druck.		

Optionales Zubehör

Schlauchaufroller inkl. Schlauch für verschiedene Schlauchgrößen

SH-auto-20.3/4	Schlauchaufroller automatisch für 20m ¾ Zoll oder 15m 1 Zoll		
SH-auto-45.3/4	Schlauchaufroller automatisch für 45m ¾ Zoll oder 30m 1 Zoll		
SPV	Aufspulvorrichtung (automatisches gleichmäßiges verteilen des Schlauchs) - nur für automatische Schlauchaufroller verfügbar -		
DruckSL-3/4	Schlauch 3/4 Zoll p.Meter		
DruckSL-1	Schlauch 1 Zoll p. Meter		

Bewässerung

GLK	Handgießlanze kurz		
GLL	Handgießlanze lang		
4Funkt	4 Funktionen Schaltung		

Hochdruckreinigung

HDRB	Hochdruckreiniger mit Benzinmotor 290/15 inkl. 10m Schlauch und Handlanze - Gesamtlänge Anhänger + 600 mm -		
HDHYD	Hydraulikmotor Hochdruckreiniger 150/27 inkl. 10m Schlauch und Handlanze		
HDZPF	Zapfwellen Hochdruckreiniger 160/30 inkl. 10m Schlauch und Handlanze		
SH-auto-HD	Automatischer Schlauchaufroller mit 20m HD Schlauch		
KSP	Rohr-/Kanalspüldüse		

Staubbindung

SPST	Spritzbalken in Fahrzeugbreite		
SPM	Spritzbalken je weiterer Meter (klappende Teilsegmente)		
WPP	Prallplatte		
ESSTB	Elektrische Schaltung für Staubbindung		

Sonstiges

Sichtbarkeitspaket	Sichtbarkeitspaket (DIN 30710, Rundumleuchte 12 Volt)		
Staubox	Staubox als Heckaufbau (Gesamtlänge +500 mm)		
C-Füll	C-Füll Anschluss 2 Zoll		
SLan-4m	Saugschlauchpaket 4 m inkl. Halterung am Aufbau		

Fasswagen

Gerätefässer

von 600 Liter bis zu 10.000 Liter
Für bestehende Fahrzeuge und Anhänger

Unsere Wasserfass-Aufbauten bieten Fassungsvermögen von 600 bis zu 10.000 Litern. Sie können individuell nach Kundenwunsch ausgestattet werden. Dabei reichen die Lösungen von kraftvollen Benzinpumpen, über einfache aber effektive Bewässerungslösungen bis hin zu rein elektrisch angetriebenen Einheiten.

Facts

- ▶ Wir können Gerätefässer auch abweichend vom Standard genau passend für ihre Trägerfahrzeuge auslegen. Sowohl mit rein elektrischer Auslegung und passender Pumpenkonzole für Kleinstfahrzeuge wie Schmelzer Friedhofsfahrzeuge oder Schmitz Minikipper als auch Wechselsysteme für Unimog und LKW als auch feste Aufbauten für Hansa oder LADOG Fahrzeuge sind durch unsere eigene Konstruktion und Fertigung in Deutschland möglich.



Verschiedene Wasserpumpen mit Benzinmotor; Hydraulikmotor oder Zapfwellen Antrieb. Von 46 l/min bis über 600 l/min Leistung



Gerätefass mit Hochdruckreiniger

Verschiedene Schlauchaufroller mit Automatikfunktion oder zum aufkurbeln. Für Längen bis 80m 3/4 Zoll



▶ Fass aus UV Stabilem GFK (auf Wunsch mit Schwallwänden) oder aus PE

▶ Massiver verzinkter Rahmen aus hochwertigem Baustahl inkl. Zurrösen zum einfach Sichern und Gabelstapleraufnahme

Maße*	GF-600	GF-1000	GF-2000	GF-3000	GF-4000	GF-5000	GF-6000	GF-7000	GF-8500	GF-10000
A: Länge [cm]	115	135	250	250	420	420	400	460	500	560
B: Breite [cm]	100	119	140	140	160	180	180	180	190	190
C: Höhe [cm]	110	130	145	145	150	165	185	185	200	200
Gewichte										
Leergewicht ca. [kg]	150	250	400	550	700	900	900	1.000	1.100	1.500
Gesamtgewicht [kg]	750	1.250	2.400	3.550	4.700	6.900	6.900	8.000	9.600	11.500

* Die Maße sind abhängig von der Ausstattung



Artikelnummer	Beschreibung		
GF-600	Gerätefass 600 Liter		
GF-1000	Gerätefass 1.000 Liter		
GF-2000	Gerätefass 2.000 Liter		
GF-3000	Gerätefass 3.000 Liter		
	Serienausstattung:		
	<ul style="list-style-type: none"> • Verzinkter Stahl Tragrahmen mit Aufnahmen für Gabelstapler Kufen • Zurrpunkte in allen 4 Ecken des Rahmens • CEMO PE Fass mit Schwallwänden • Edelstahl Flanschplatte 1 1/2 Zoll oder 2 Zoll (je nach Ausstattung) • Edelstahl Auslauf-Hahn mit C-Storz Kupplung 1 1/2 Zoll / 2 Zoll (je nach Ausstattung) • Vorbereitung für Pumpen und Schlauchtrommel Montage 		
GF-4000	Gerätefass 4.000 Liter		
GF-5000	Gerätefass 5.000 Liter		
GF-6000	Gerätefass 6.000 Liter		
GF-7000	Gerätefass 7.000 Liter		
GF-8500	Gerätefass 8.500 Liter		
GF-10000	Gerätefass 10.000 Liter		
	Serienausstattung:		
	<ul style="list-style-type: none"> • Verzinkter Stahl Tragrahmen mit Aufnahmen für Gabelstapler Kufen • Zurrpunkte in allen 4 Ecken des Rahmens • CEMO GFK Fass mit Schwallwänden • Edelstahl Flanschplatte 1 1/2 Zoll oder 2 Zoll (je nach Ausstattung) • Edelstahl Auslauf-Hahn mit C-Storz Kupplung 1 1/2 Zoll / 2 Zoll (je nach Ausstattung) • Vorbereitung für Pumpen und Schlauchtrommel Montage 		

Erforderliches Zubehör - bitte wählen:

Pumpen			
BWS 130	Bewässerungspumpe BWS 130 (130 l/min) Benzinmotor		
BWS 600	Bewässerungspumpe BWS 600 (600 l/min) Benzinmotor		
BWS 46/12	Bewässerungspumpe Bws 46/12 Elektromotor 12 Volt (inkl. Akku und Ladanschluss über 7 pol. Stecker sowie Ladegerät 230 Volt)		
BWS 400 Hyd	Bewässerungspumpe BWS 400 (400 l/min) Hydraulik Der empfohlene Volumenstrom beträgt 20 l/min. bei 180 bar Druck.		
BWS 600 D	Bewässerungspumpe BWS 600 Diesel (600 l/min)		
Straßenzulassung			
TÜV	TÜV		

Optionales Zubehör

Schlauchaufroller inkl. Schlauch für verschiedene Schlauchgrößen			
SH-auto-20.3/4	Schlauchaufroller automatisch für 20m ¾ Zoll oder 15m 1 Zoll		
SH-auto-45.3/4	Schlauchaufroller automatisch für 45m ¾ Zoll oder 30m 1 Zoll		
SPV	Aufspulvorrichtung (automatisches gleichmäßiges verteilen des Schlauchs) - nur für automatische Schlauchaufroller verfügbar -		
SHDeichsel	Schlauchhaspel im Deichselaufbau (SH... wird benötigt)		
DruckSL-3/4	Schlauch 3/4 Zoll p.Meter		
DruckSL-1	Schlauch 1 Zoll p. Meter		
Bewässerung			
GLK	Handgießblanze kurz		
GLL	Handgießblanze lang		
DSch	Elektrische Schaltung (Funk) für Bewässerung		
4Funkt	4 Funktionen Schaltung		
Hochdruckreinigung			
HDRB	Benzinmotor Hochdruckreiniger 290/15 inkl. 10m Schlauch und Handlanze		
HDHYD	Hydraulikmotor Hochdruckreiniger 150/27 inkl. 10m Schlauch und Handlanze		
HDZPF	Zapfwellen Hochdruckreiniger 160/30 inkl. 10m Schlauch und Handlanze		
SH-auto-HD	Automatischer Schlauchaufroller mit 20m HD Schlauch		
KSP	Rohr-/Kanalspüldüse		
Staubbindung			
SPST	Spritzbalken in Fahrzeugbreite		
SPM	Spritzbalken je weiterer Meter (klappende Teilsegmente)		
WPP	Prallplatte		
ESSTB	Elektrische Schaltung (Funk) für Staubbindung		
Sonstiges			
Sichtbarkeitspaket	Sichtbarkeitspaket (DIN 30710, Rundumleuchte 12 Volt)		
Staubox	Staubox als Seitenaufbau		
C-Füll-PE	C-Füll Anschluss 1 1/2 Zoll		
SLan-4m	Saugschlauchpaket 4 m inkl. Halterung am Anhänger		
AT-Dom	Leiter zum Domdeckel		

Fasswagen

Dust Master

Staubbindung und Bodenvorbereitung

Mit unseren Dust Master Ausstattungen können wir jeden unserer Wasserfass-Anhänger und Aufbauten zum idealen Helfer auf der Baustelle, der Deponie und in der Gewinnung aufrüsten.

Neben der klassischen Staubbindung durch unsere Weitwurf Prallplatte mit bis zu 10 m Arbeitsbreite und unserem einfachen Spritzbalken mit bis zu 6m Breite und klappenden

Teilsegmenten können wir mit leistungsstarken Pumpen auch eine richtige Durchfeuchtung von Wassergebundenen Wegen erreichen. Dadurch ist der Effekt welcher mit einem einzigen Durchgang erreicht wird extrem langanhaltend und effizient. Mit unseren Balkenlösungen kann auch eine Schwemmwirkung und damit ein Waschen von Asphaltwegen erreicht werden - damit wird der Staub und Dreck nicht nur gebunden sondern wirklich entfernt.



▼
Spritzbalken in Fahrzeugbreite

▶ Spritzbalken

Zur zielgerichteten Ausbringung (z.B. asphaltierte Baustraßen) mit Flachstrahldüsen. Standardmaß 1900 mm (Arbeitsbreite ca. 2000 mm) kann mit klappenden Segmenten auf bis zu 6 m erweitert werden. Empfohlene Pumpenleistung > 400 Liter



▼
Wasserprallplatte

▶ Wasserprallplatte

Zur gleichmäßigen Breitverteilung von Wasser auf einer Breite von bis zu 10m (je nach Pumpenleistung) - zusätzlich einstellbar an der Prallplatte

Variante 1 Zoll - empfohlene Pumpenleistung > 200 Liter
Variante 1 1/2 Zoll - empfohlene Pumpenleistung > 400 Liter



▼
Spritzbalken mit bis zu 6m Arbeitsbreite

▶ Kombinationsaufbau

Eine Kombination aus beiden Lösungen ist in vielen Fällen die optimale Lösung. Dadurch können Fahrspuren mit dem Balken zielgerichtet bearbeitet werden, während die Umgebung von der Prallplatte durchfeuchtet wird.

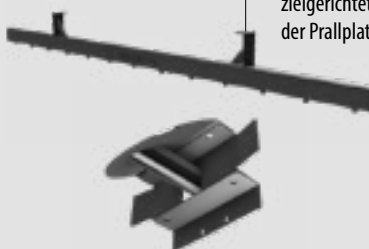

Artikelnummer

Beschreibung

SPST

Spritzbalken in Fahrzeugbreite

SPM

Spritzbalken je weiterer Meter (klappende Teilsegmente)

WPP

Prallplatte

ESSTB

Elektrische Schaltung für Staubbindung



Bewässerungs-
technik

Vorteile

- ▶ Komplett aus Edelstahl gefertigt um auch härtesten Bedingungen lange Stand zu halten
- ▶ Robuste Technik durch bewährte und hochwertige Komponenten
- ▶ Individuell gestaltbar - genau passend für ihre Anwendung und den Einsatzzweck
- ▶ Alles in einem System perfekt aufeinander abgestimmt

Einsatzgebiete

- ▶ Staubbindung auf Baustellen, Kies und Schotterwerken, und in nahezu allen Gewinnungsbereichen
- ▶ Gleichmäßige Bodendurchfeuchtung für die Vorbereitung im Wegebau und der Wegesanierung z.B. vor der Verdichtung

Individuelle Ausstattungen

- ▶ Zusätzliche Seitendüsen (z.B. Froschmaul für Schwemmwirkung)
- ▶ Dust Master Schlauchhaspel mit Spritzdüse zum Befeuchten von nicht befahrbarem Gelände (Materialberge, Lagermulden, Abbruchsituationen) und zur Maschinenreinigung nach dem Einsatz
- ▶ Straßenreinigungsausrüstung unserer Balken mit echter Schmutzschwemmwirkung. Durch die deutlich höhere Wassermenge als bei Hochdruckanwendungen kann festsitzender Schmutz wirklich von Baustraßen etc. entfernt werden

▼
Kombiaufbau für
maximale Effizienz -
Prallplatte & Spritzbalken



Pumpen



Benzinmotor
600 l/min



Dieselmotor
600 l/min



Hydraulikmotor
400 l/min



Zapfwellengetrieben
500 l/min

Für Einachser (Fremdfabrikate)

Laubbläser

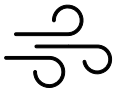

Sehr hohe
Blasleistung
ab 85 m³/min

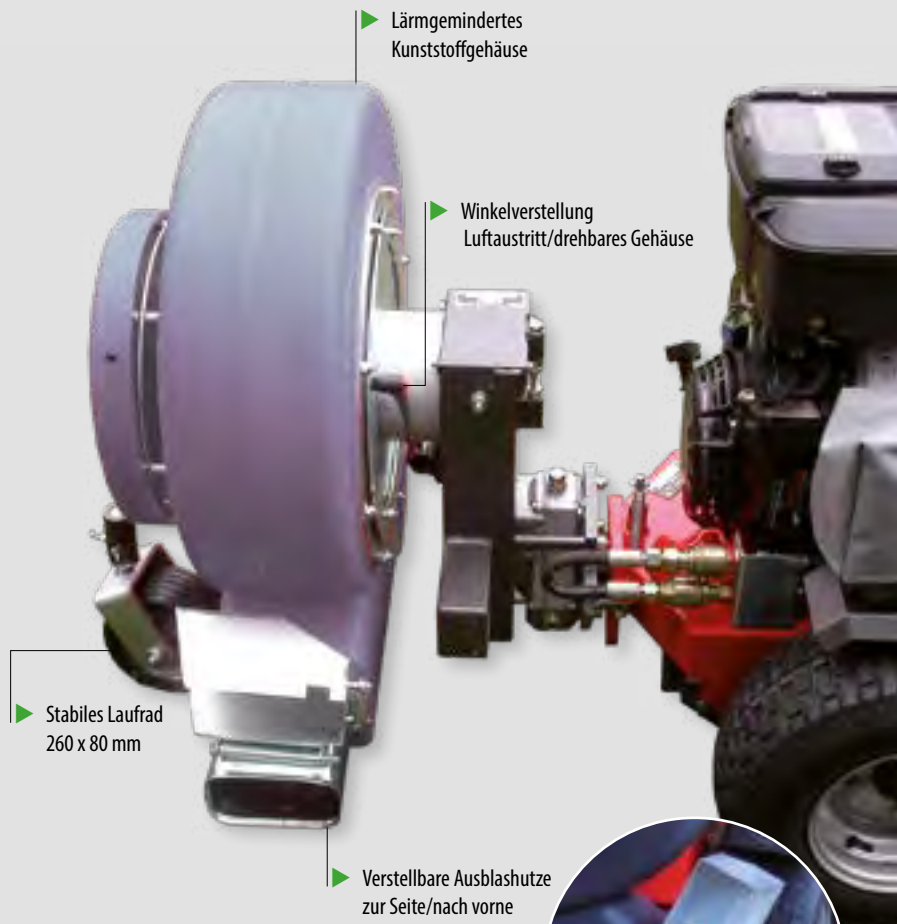

▶ Lärmgedimmtes
Kunststoffgehäuse

▶ Winkelverstellung
Luftaustritt/drehbares Gehäuse

▶ Stabiles Laufrad
260 x 80 mm

▶ Verstellbare Ausblashutze
zur Seite/nach vorne

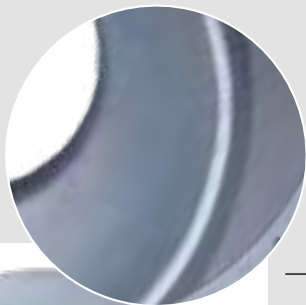

▶
Innengehäuse sehr
glatt, deshalb minimale
Luftverwirbelung und
bessere Luftleistung. Die
angesaugte Luft wird ver-
lustfrei weitergeleitet.



▶
Optimiertes Lüferrad
für hohes Luftvolumen





Laub-
beseitigung

Artikelnummer

Beschreibung

Laubbläser für Einachser (Fremdfabrikate)

LBV 5100 M-ABF



Laubblasgerät

- Luftleistung 110 m³/min (theoretischer Wert)
- Mechanisch angetrieben
- Lärmgedimerte Turbine
- Lüfterrad aus Aluminium
- Turbinengehäuse aus Kunststoff (PE)
- Ausblasreichweite ca. 8 m
- 1 Laufrad 260 x 85 mm

LBV 6900 M-ABF



Laubblasgerät

- Luftleistung 140 m³/min (theoretischer Wert)
- Mechanisch angetrieben
- Lärmgedimerte große Turbine
- Lüfterrad aus Aluminium
- Turbinengehäuse aus Kunststoff (PE)
- Ausblasreichweite ca. 12 m
- 1 Laufrad 260 x 85 mm

Anbauflansch für Einachser-Wildkrautbürsten (Fremdfabrikate)

ABF-LBV ...

Anbauflansch für Laubbläser

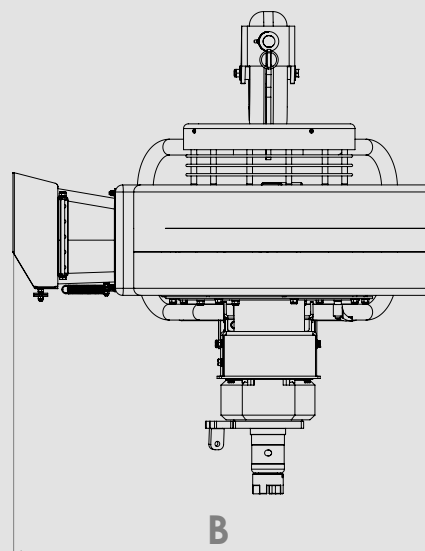
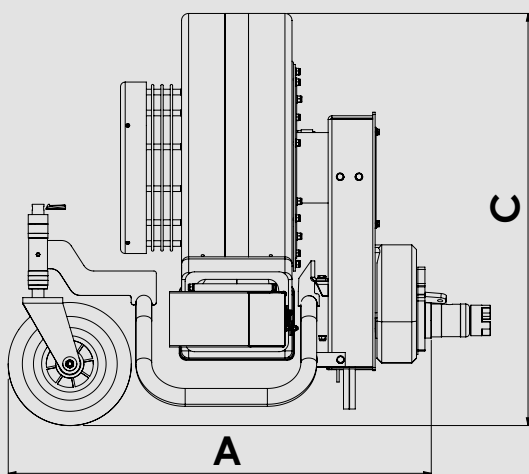

Maße	LBV 5100 M-ABF	LBV 6900 M-ABF
A: Länge [cm]	88	93
B: Breite [cm]	110	110
C: Höhe [cm]	96	96
Gewichte		
Grundgerät [kg]	81	85

Einzweckgerät Laubbeseitigung

Vento Silent

Ohne Fahrtrieb

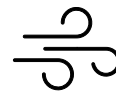

Sehr hohe
Blasleistung
ab 85 m³/min



▼
Kunststoffgehäuse für
optimalen Luftfluss



▼
Verstellung der
Ausblasrichtung über
den Handholm



▼
Höheneinstellung des
Handholms



▼
Winkelverstellung
Luftaustritt





Laub-
beseitigung

Dieser handgeführte Laubbläser zeichnet sich durch seine Kompaktheit und einen günstigen Preis aus. Ausgestattet mit einem Honda-Motor erzeugt dieses Gerät dennoch eine hohe Arbeitsleistung bei geringer Lautstärke. Deshalb ist der Vento auch in sensiblen Umgebungen einsetzbar, wo es auf geräuscharmen Einsatz ankommt. Obwohl ohne Fahrtrieb ausgestattet, lässt er sich problemlos und leicht manövrieren.

Übersichtliches Bedienpanel

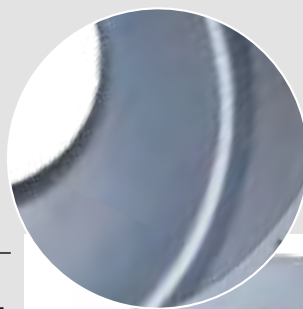
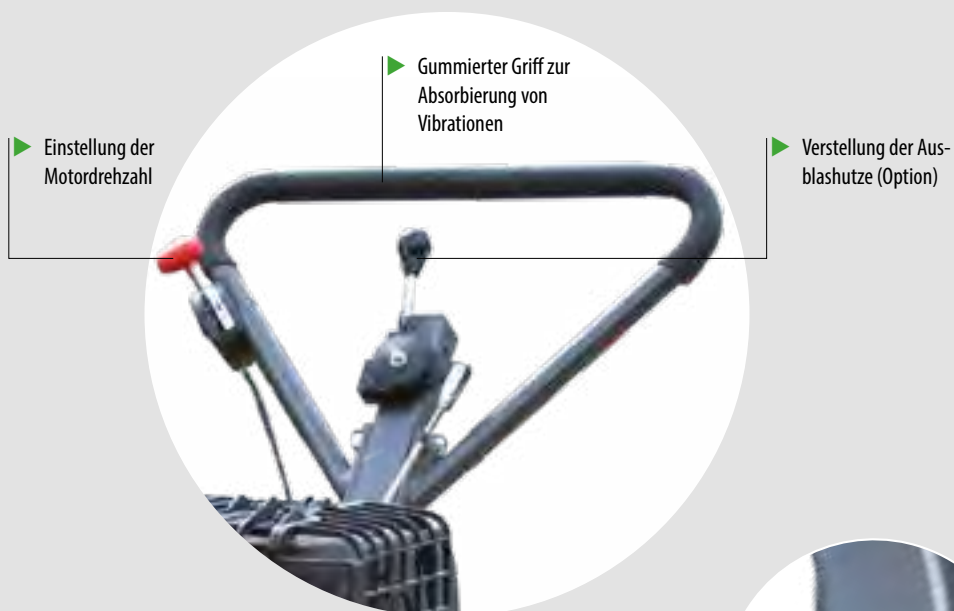

▼
Innengehäuse sehr glatt, deshalb minimale Luftverwirbelung und bessere Luftleistung. Die angesaugte Luft wird verlustfrei weitergeleitet.



▼
Optimiertes Lüfterrad für hohes Luftvolumen



Facts

- Abgasarm nach EPA Stufe 2
- Gehäuse aus PE-Kunststoff, integrierter Ansaug- und Ausblasschalldämpfer
- Große Laufräder 4.00-8, kugelgelagert
- Höhenverstellbarer Führungsholm
- Verschiedene Ausblashutzen
- Schalldruck am Ohr des Bedieners = 84 dB(A)

Laubbläser Vento Silent

Maße

Vento 13 G

A: Länge [cm]	167
B: Durchfahrtsbreite [cm]	81
C: Höhe [cm]	102
Gewichte	
Grundgerät [kg]	102

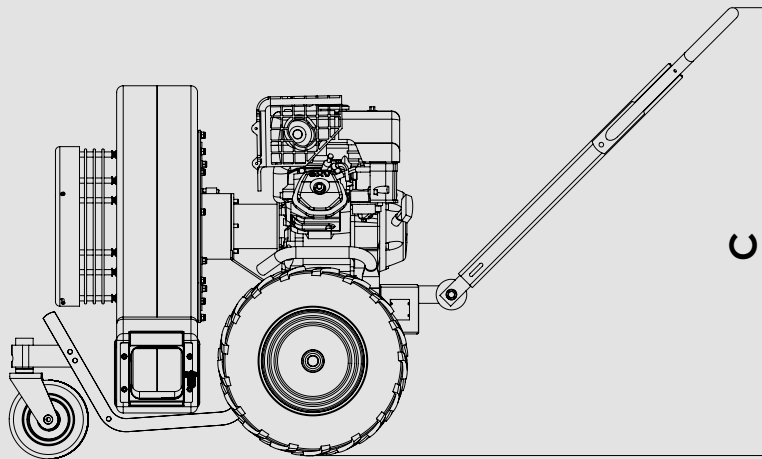
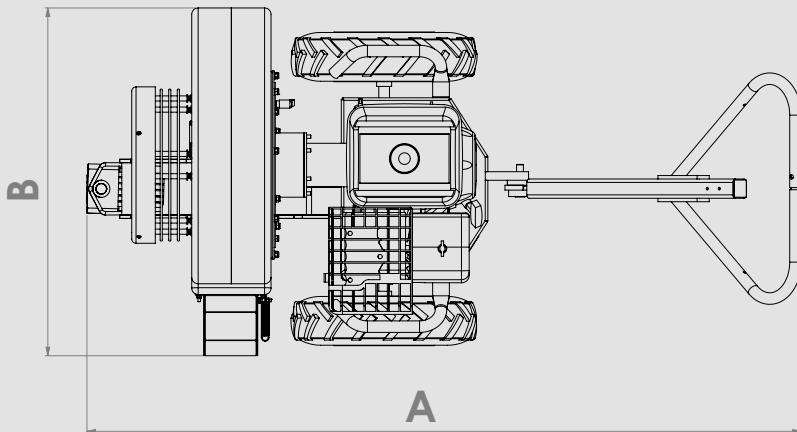



Laub-
beseitigung

Artikelnummer

Beschreibung

Laubbläser Einzweckgeräte

VENTO 13 G



Laubblasgerät Vento Silent 13 G

(ohne Fahrtrieb)

- 8,7 kW (11,7 PS) Industriemotor
 - Blasleistung 90 m³/min
 - Ölabschaltautomatik
 - lärmgeminderte Turbine mit ALU-Lüfterrad
 - Gehäuse aus Kunststoff (PE)
 - Turbine über Drehhebelverschluss stufenlos verstellbar
 - Ausblasrichtung ist nach links, rechts und nach vorne verstellbar
 - Ausblasreichweite ca. 8 Meter
 - höhenverstellbarer Führungsholm
 - Abstellstütze vorne
 - kugelgelagerte Laufräder 4.00-8 Blockprofil
 - 2 seitlich Tragbügel zum Verladen des Laubbläsert
 - schwenkbares und kugelgelagertes Laufgrad vorne
- Gewicht: 102 kg

Optionen/Zubehör (für alle Typen)

MP-VENTO-HUTZE

Ausblashutze

- Ausblaswinkel mittels Fernbedienung vom Holm aus verstellbar

Einzweckgerät Laubbeseitigung

Vento Max

Vento Max silent (mit Fahrtrieb)

Vento Max power (mit Fahrtrieb)

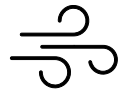

Sehr hohe
Blasleistung
bis 98 m³/min



Schalldämpfer



Optimiertes Lüfterrad
für hohes Luftvolumen



Werkzeuglose
Handholmverstellung



Hydrostatischer, stufenloser
Fahrtrieb
mit Differentialachse

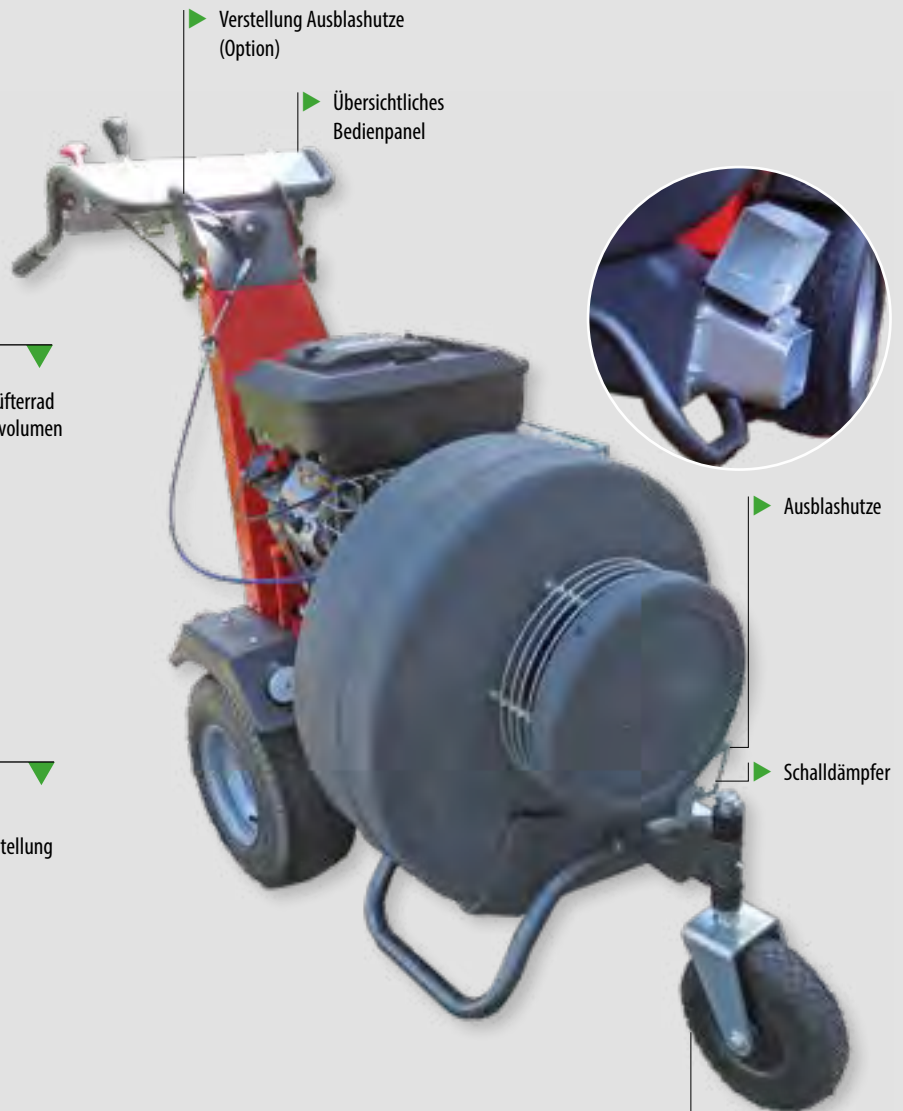

Verstellung Ausblashutze
(Option)

Übersichtliches
Bedienpanel



Ausblashutze

Schalldämpfer

Stabiles, schwenk-
bares Laufrad,
wahlweise fixierbar



Laub-
beseitigung

Vento Max silent wurde entwickelt für Bereiche, in denen es auf möglichst geräuscharme Laubbeseitigung ankommt. Mit 4500 m³/h Blasleistung bei 2700 U/min erreicht dieses Gerät ein ausgezeichnetes Arbeitspotenzial, und das bei einer nur sehr geringen Lautstärke von 84,3 dB(A)*. Das erlaubt sogar, ohne Gehörschutz zu arbeiten. Eine gute Voraussetzung für Einsatzgebiete in sensiblen Umgebungen, wie z. B. Innenstädte, Wohnsiedlungen, Krankenhäuser, Pflegeheime oder Schulen.

Vento Max power ist der Alleskönner unter den selbstfahrenden Laubbläsern. Durch seine enorm hohe Blasleistung von 5880 m³/h bei 3600 U/min ist dieses Gerät ideal für große Flächen in Außenbereichen, z. B. auf Golfplätzen oder im freien Gelände. Dabei ist diese Maschine genauso leistungsfähig wie ein vergleichbarer Anbaubläser für Kommunalfahrzeuge. Ein Plus ist auch seine außerordentliche Wendigkeit – und für schmale Durchgänge bis zu 80 cm Breite ist er bestens geeignet.

Übersichtliches Bedienpanel



Blasleistung in Abhängigkeit von der Motordrehzahl

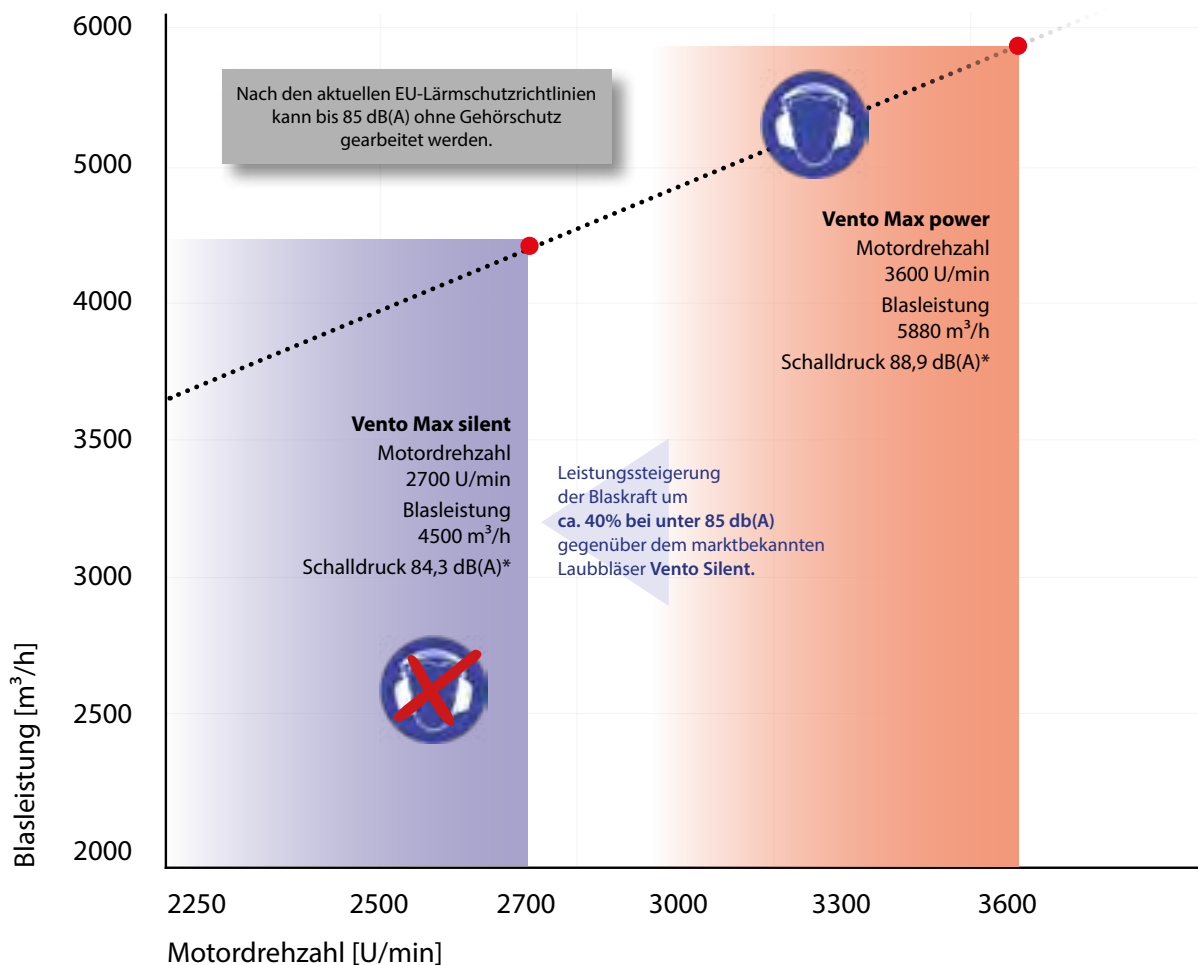

Laubbläser Vento Max

Maße	Vento Max silent	Vento Max power
A: Länge [cm]	189	189
B: Durchfahrtsbreite [cm]	81	81
C: Höhe [cm]	122	122
Gewichte		
Grundgerät [kg]	152	152

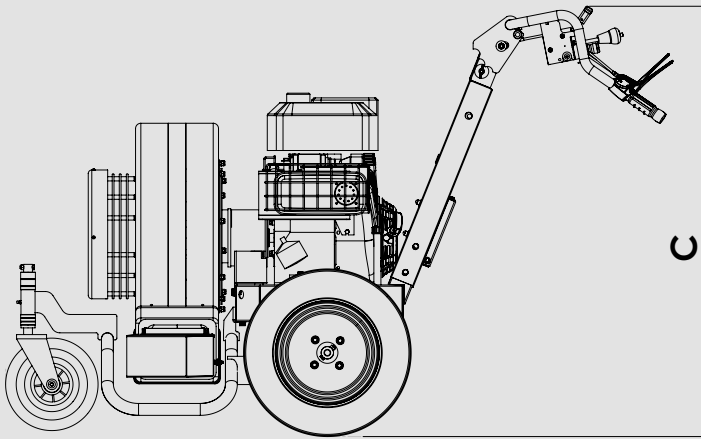
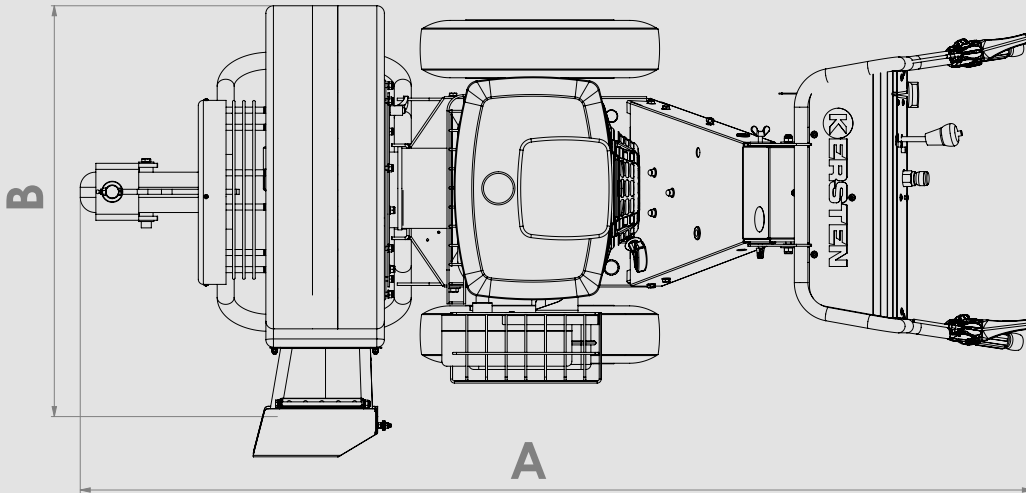



Laub-
beseitigung

Artikelnummer	Beschreibung		
Laubbläser Vento Max			
VENTO-MAX-SILENT	Laubblasgerät Vento Max silent <ul style="list-style-type: none">• Luftleistung 75 m³/min• 11,9 kW (16 PS) B & S Vanguard, 2 Zylinder-Benzinmotor• Höhenverstellbarer Handholm• Ölabschaltautomatik• Zahnradpumpe und Differenzialachse• Stufenlos verstellbarer hydraulischer Fahrtrieb• Vorwärts / rückwärts 0-6 km/h• Lärmgeminderte Turbine mit ALU-Lüfterrad• Blasrichtung nach links und vorne verstellbar• Gehäuse aus Kunststoff (PE)• Ausblasreichweite ca. 8 Meter• Kugelgelagertes Laufrad vorne 180x85 mm• Kotflügel• Bereifung 16x6.50-8		
VENTO-MAX-POWER	Laubblasgerät Vento Max power <ul style="list-style-type: none">• Luftleistung 98 m³/min• 11,9 kW (16 PS) B & S Vanguard, 2 Zylinder-Benzinmotor• Höhenverstellbarer Handholm• Ölabschaltautomatik• Zahnradpumpe und Differenzialachse• Stufenlos verstellbarer hydraulischer Fahrtrieb• Vorwärts / rückwärts 0-6 km/h• Lärmgeminderte Turbine mit ALU-Lüfterrad• Blasrichtung nach links und vorne verstellbar• Gehäuse aus Kunststoff (PE)• Ausblasreichweite ca. 8 Meter• Kugelgelagertes Laufrad vorne 180x85 mm• Kotflügel• Bereifung 16x6.50-8		
Optionen/Zubehör (für alle Typen)			
MP-VENTO-HUTZE	Ausblashutze <ul style="list-style-type: none">• Ausblaswinkel mittels Fernbedienung vom Holm aus verstellbar		
MP-BS-VA	Bremssenventil		

Angehängtes Laubblasgerät

Vento Max mit Fahrgestell

Mit Kugelkopf-Anhängung

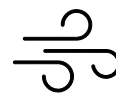

Sehr hohe
Blasleistung
bis 115 m³/min



inklusive
Kugelkopf-
Anhängung



Kugelkopf-
Anhängung



Optimiertes Lüfterrad
für hohes Luftvolumen



Leistungsstarker
B&S 2-Zyl.-Vanguard-
4-Takt-Benzinmotor

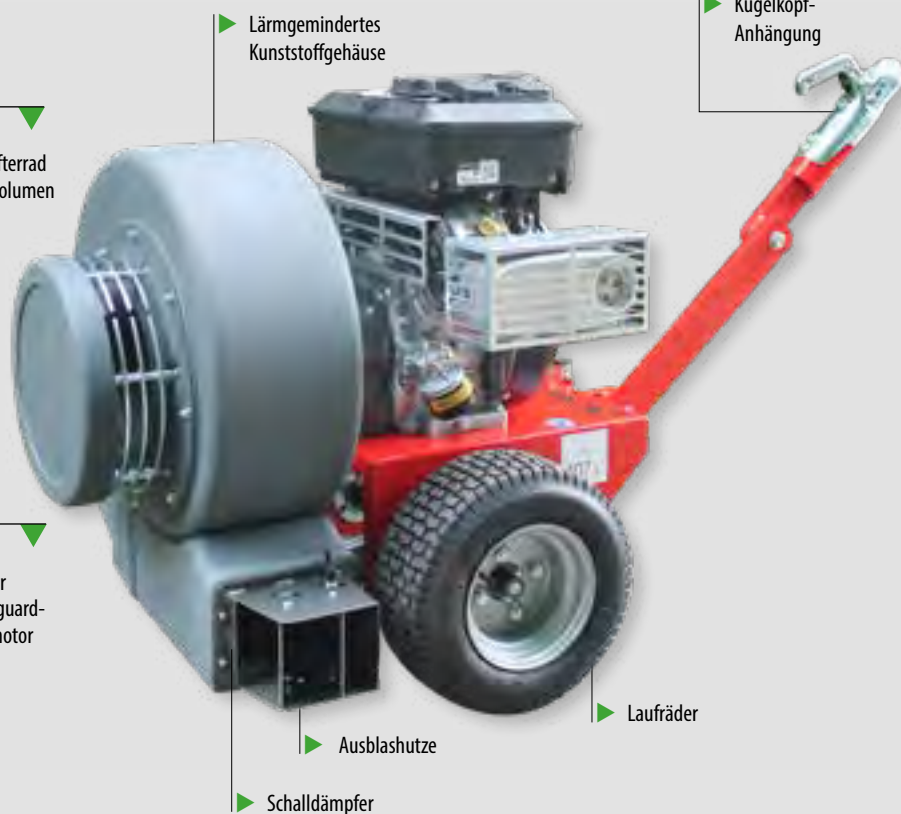

Gehäuse aus
Kunststoff (PE)



Laub-
beseitigung

Artikelnummer

Beschreibung

Angehängtes Laubblasgerät

S1434



Angehängtes Laubblasgerät

- Luftleistung 115³/min
- 11,8 kW (16 PS) B&S 2-Zyl.-Vanguard-4-Takt-Benzinmotor
- Kugelkopfanhängung
- Ölabschaltautomatik
- lärmgeminderte Turbine mit ALU-Lüfterrad
- Blasrichtung nach links und vorne verstellbar
- Gehäuse aus Kunststoff (PE)
- Ausblasreichweite ca. 8 Meter
- inkl. Radsatz 16 x 6.50-8 Blockprofil 4 PR
- Gewicht: 152 kg

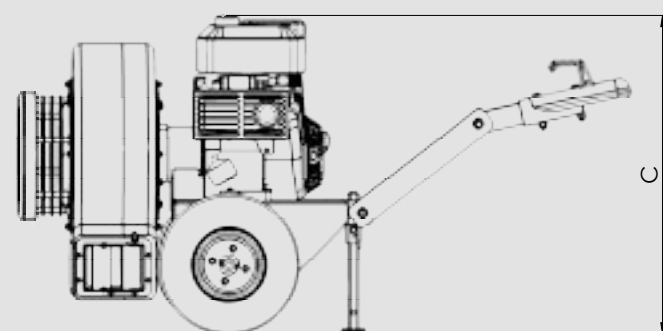
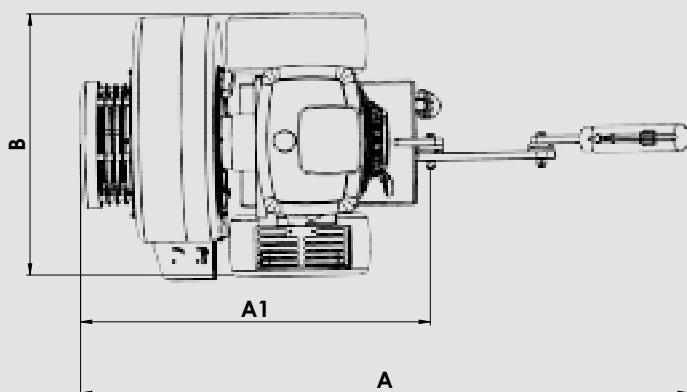

Maße	S1434
A: Gesamtlänge [cm]	186
A1: Länge [cm]	100
B: Durchfahrtsbreite [cm]	76,5
C: Höhe [cm]	93
Gewichte	
Grundgerät [kg]	152

Für Aufsitzmäher Laubbläser

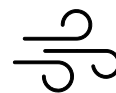

Sehr hohe
Blasleistung
ab 85 m³/min

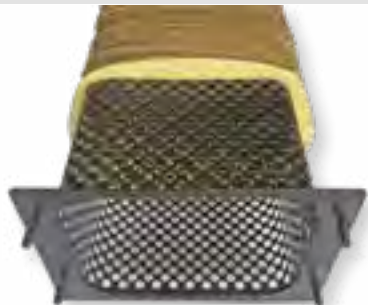

Schalldämpfer



Optimiertes Lüfterrad
für hohes Luftvolumen



Laufräder
zur Höhenanpassung
und Abstellstützen



Leistungsstarker
Honda-Motor

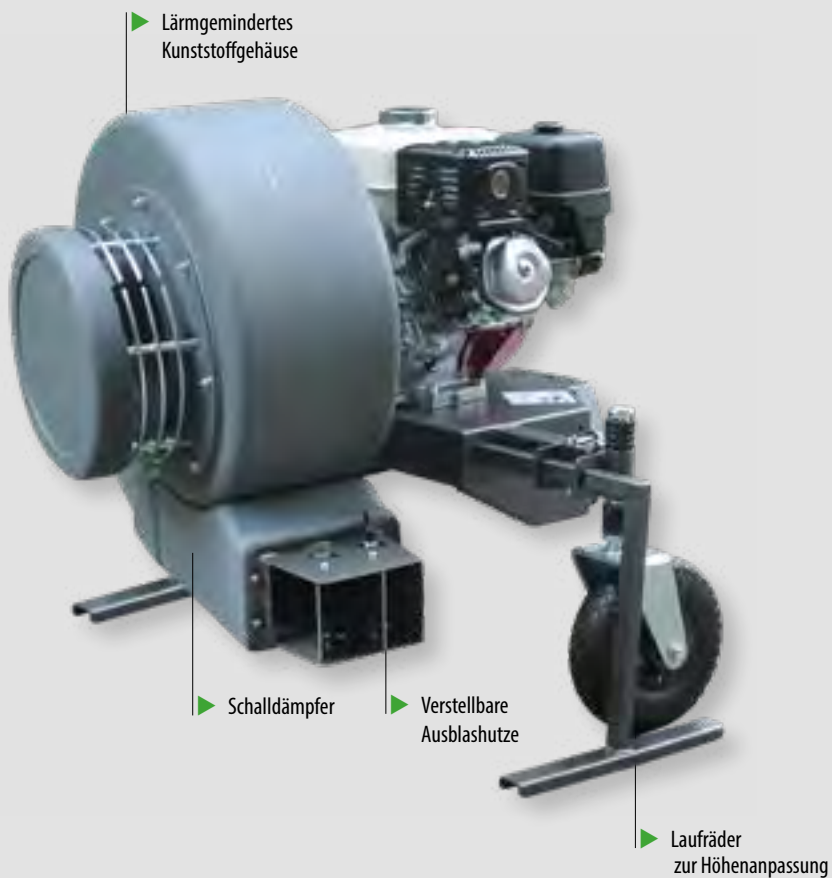



Laub-
beseitigung

Artikelnummer

Beschreibung

Laubblasgeräte für Aufsitzmäher

LBV-HO-FKDR



Laubblasgerät

- 8,7 kW (11,7 PS) Industriemotor
- Luftleistung 90 m³/min
- Mit Ölabschaltautomatik
- Lärmgeminderte Turbine
- Lüfterrad aus Aluminium
- Turbinengehäuse aus PE-Kunststoff
- Ausblasrichtung rechts
- Ausblasreichweite ca. 8 Meter
- 2 schwenkbare, kugelgelagerte Laufräder 180x85 mm
- Abstellstützen zur Lagerung

Frontkuppeldreieck

Bei Anfragen und Bestellungen immer genauen Aufsitzmähertyp angeben. Achtung: Aufgrund der neuen EN ISO 5395 nicht mehr für alle Aufsitzmäher verfügbar!

FKDR-HYDR-...



Frontkuppeldreieck hydraulisch

- Integrierte hydraulische Aushebung
- Hydraulische Schwenkung vom Fahrersitz aus
- Hydrauliktank mit Steuerventil
(1 dw + 1 dw mit Schwimmstellung)
- Stufenlose Drehzahleinstellung für Anbaugeräte
- Zum Anbau von Kehmaschine, Schneeschild und Schleuderstreuer
- Inklusive Anbaurahmen zum Aufsitzmäher

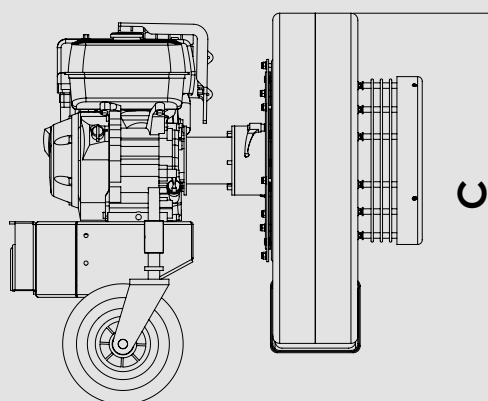
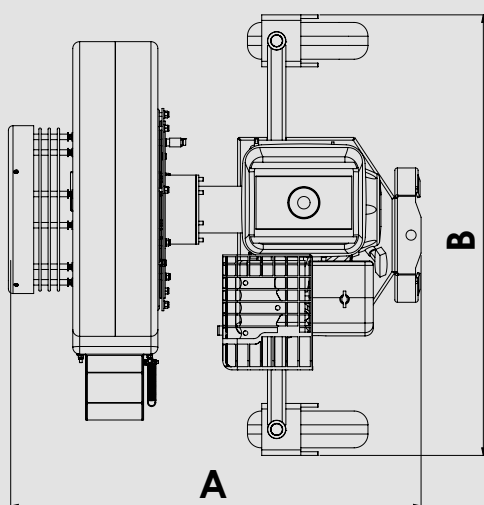

Maße LBV-HO-FKDR

A: Länge [cm] 89

B: Durchfahrtsbreite [cm] 97

C: Höhe [cm] 85

Gewichte

Grundgerät [kg] 91

Für Schlepper und Kommunalfahrzeuge

Laubbläser

LBV 5100 M (mechanischer Antrieb)

LBV 5100 H (hydraulischer Antrieb)

Luftleistung bis 110 m³ (theoretischer Wert)

LBV 6900 M (mechanischer Antrieb)

LBV 6900 H (hydraulischer Antrieb)

Luftleistung bis 140 m³ (theoretischer Wert)

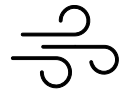

**Sehr hohe
Blasleistung**
bis 140 m³/min
(theoretischer Wert)



▼
Kunststoffgehäuse für
optimalen Luftfluss



▼
Höhenverstellbare
Laufräder



▼
Stabiler Tragrahmen
für unterschiedliche
Aufnahmen





Laub-
beseitigung



▼
Ausblashutze



▼
Optimiertes Lüfterrad
für hohes Luftvolumen



Maße	LBV 5100 H-ABR	LBV 6900 H-ABR	LBV 5100 M-ABR	LBV 6900 M-ABR
A: Länge [cm]	88	93	88	93
B: Breite [cm]	110	110	110	110
C: Höhe [cm]	96	96	96	96
Gewichte				
Grundgerät [kg]	81	85	81	85

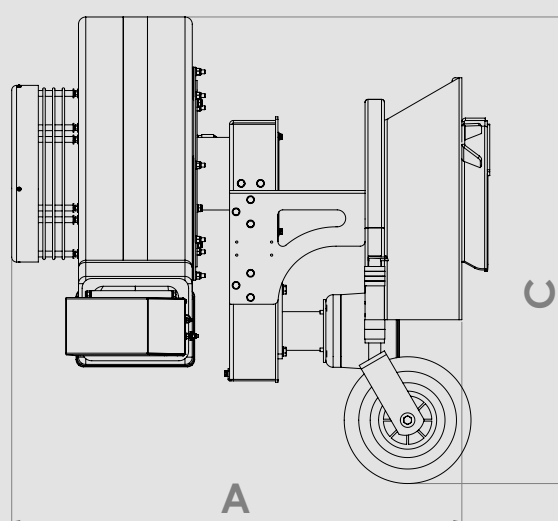
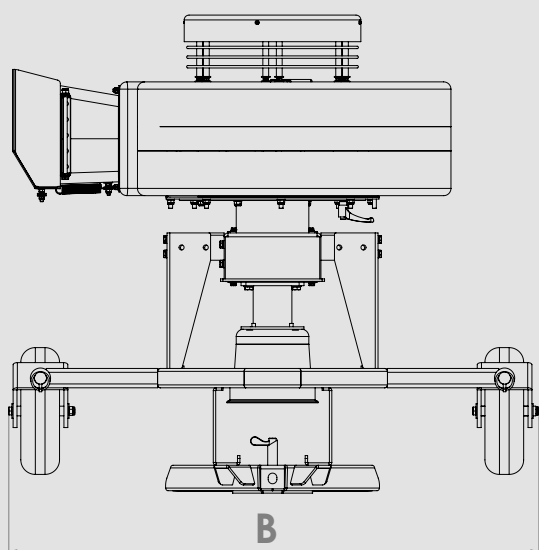



Laub-
beseitigung

Artikelnummer

Beschreibung

Hydraulisch angetriebene Laubblasgeräte für Schlepper. Am Trägerfahrzeug ist ein Steuerventil und ein druckloser Rücklauf in den Tank erforderlich. Der empfohlene Volumenstrom beträgt 40 L/min bei 180 bar Druck. Volumenstrom bitte bei der Bestellung angeben!

LBV 5100 H-ABR



Laubblasgerät

- Luftleistung 110 m³/min (theoretischer Wert)
- Hydraulisch angetrieben
- Lärmgeminderte Turbine
- Lüfterrad aus Aluminium
- Turbinengehäuse aus Kunststoff (PE)
- Ausblasreichweite ca. 8 m
- 2 Laufräder 260 x 85 mm

ABR-LBV erforderlich

LBV 6900 H-ABR



Laubblasgerät

- Luftleistung 140 m³/min (theoretischer Wert)
- Hydraulisch angetrieben
- Lärmgeminderte große Turbine
- Lüfterrad aus Aluminium
- Turbinengehäuse aus Kunststoff (PE)
- Ausblasreichweite ca. 12 m
- 2 Laufräder 260 x 85 mm

ABR-LBV erforderlich

LBV 5100 M-ABR



Laubblasgerät

- Luftleistung 110 m³/min (theoretischer Wert)
- Mechanisch angetrieben
- Lärmgeminderte Turbine
- Lüfterrad aus Aluminium
- Turbinengehäuse aus Kunststoff (PE)
- Ausblasreichweite ca. 8 m
- 2 Laufräder 260 x 85 mm
- Inklusive Gelenkwelle

ABR-LBV erforderlich

LBV 6900 M-ABR



Laubblasgerät

- Luftleistung 140 m³/min (theoretischer Wert)
- Mechanisch angetrieben
- Lärmgeminderte große Turbine
- Lüfterrad aus Aluminium
- Turbinengehäuse aus Kunststoff (PE)
- Ausblasreichweite ca. 12 m
- 2 Laufräder 260 x 85 mm
- Inklusive Gelenkwelle

ABR-LBV erforderlich

Anbaurahmen für Laubblasgeräte Bei Bestellung genauen Trägerfahrzeugtypen und Anbauart angeben (siehe Datenblatt Seite 154/155) Weitere Anbaurahmen auf Anfrage.

ABR-LBV-KD-...

Anbaurahmen Kuppeldreieckanbau

ABR-LBV-DP-...

Anbaurahmen Dreipunktanbau Kat I und II

ABR-LBV-FM-...

Anbaurahmen Flächenmäher (2-Punkt-Aufnahme)

ABR-LBV-US- ...

Anbaurahmen Quick Hitch 2-Punkt-Aufnahme

ABR-LBV-HECK-X 900

Anbaurahmen Heckaufnahme John Deere X 900

Zubehör für Laubblasgeräte

LBV-HUT-HD 5100

Ausblastrichter

- 360° stufenlos über Drehkranz verstellbar
 - Antrieb über Hydromotor
- 1 Steuergerät dw erforderlich**

LBV-HUT-HD 6900

Ausblastrichter

- 360° stufenlos über Drehkranz verstellbar
 - Antrieb über Hydromotor
- 1 Steuergerät dw erforderlich**

LBV-HUT-E 6900

Ausblastrichter

- 360° stufenlos über Drehkranz verstellbar
- Antrieb elektrisch

MP-LR-LBV

Drittes Stützrad zum Anbau an Laubblasgerät LBV 5100/6900

Für Schlepper und Kommunalfahrzeuge

VOTEX Laubbläser B 10

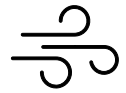

Sehr hohe
Blasleistung
bis 80 m³/min

Laubbläser B10 M

- ▶ Mit Gelenkwellenantrieb mit 540 U/min.
- ▶ Für Kleintraktoren ab 10 PS Leistung an der Zapfwelle
- ▶ Luftleistung bis 80 m³/min
- ▶ Heck- oder Frontanbau

Laubbläser B10 H

- ▶ Hydraulisch angetrieben
- ▶ Empfohlener Volumenstrom 28 L/min. bei 175 bar
- ▶ Luftleistung bis 80 m³/min
- ▶ Heck- oder Frontanbau



Optimiertes Lüfterrad
für hohes Luftvolumen



Kombirahmen
für Kat1N/Kat1/Kat2



Geschützter
Lufteinlass

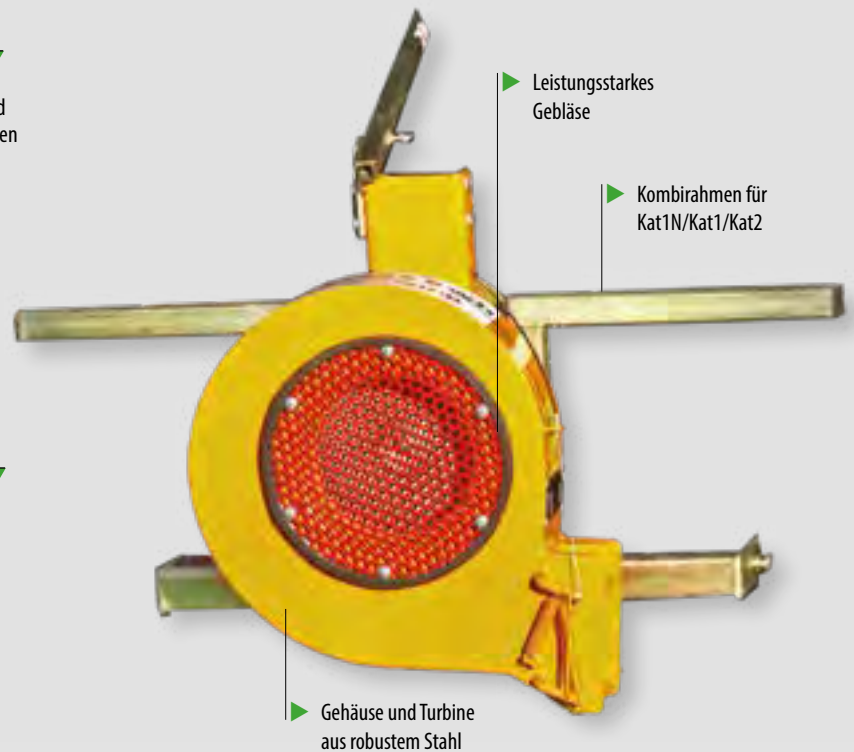

Leistungstarkes
Gebläse

Kombirahmen für
Kat1N/Kat1/Kat2

Gehäuse und Turbine
aus robustem Stahl



Laub-
beseitigung

Für Schlepper und Kommunalfahrzeuge

VOTEX Laubbläser B 20

Laubbläser B20 M

- ▶ Mit Gelenkwellenantrieb, wahlweise mit 540 U/min. oder 1000 U/min.
- ▶ Für Kleintraktoren ab 20 PS Leistung an der Zapfwelle
- ▶ Luftleistung bis 285 m³/min. (theoretischer Wert)
- ▶ Heck- oder Frontanbau

Laubbläser B20 H

- ▶ Hydraulisch angetrieben
- ▶ Empfohlener Volumenstrom 50 L/min. bei 175 bar
- ▶ Luftleistung bis 285 m³/min. (theoretischer Wert)
- ▶ Heck- oder Frontanbau

▼ Geschützter Lufteinlass



▼ Starres Ausblasrohr



▼ Hydraulisch verstellbare Ausblashutze



▼ Kombirahmen für Kat1N/Kat1/Kat2



▶ Gehäuse und Turbine aus robustem Stahl

▶ Leistungsstarkes Gebläse

▶ Kombirahmen für Kat1N/Kat1/Kat2

▶ Verstellmotor für verstellbare Ausblashutze

▶ Mechanische vertikale Verstellung der Luftklappe (Option)

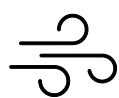

Sehr hohe Blastleistung
bis 285 m³/min
(theoretischer Wert)



Optimiertes Lüfterrad für hohes Luftvolumen



Pendelräder (Option)

Maße	LBG-B10 H	LBG-B10 M	LBG-B20 H	LBG-B20 M-DP- HZW 540	LBG-B20 M-DP- HZW 1000
A: Länge [cm]	38	50	74	70	70
B: Breite [cm]	56	60	65	95	95
C: Höhe [cm]	56	62	70	83	83
Gewichte					
Grundgerät [kg]	48	48	72	98	98

B 10

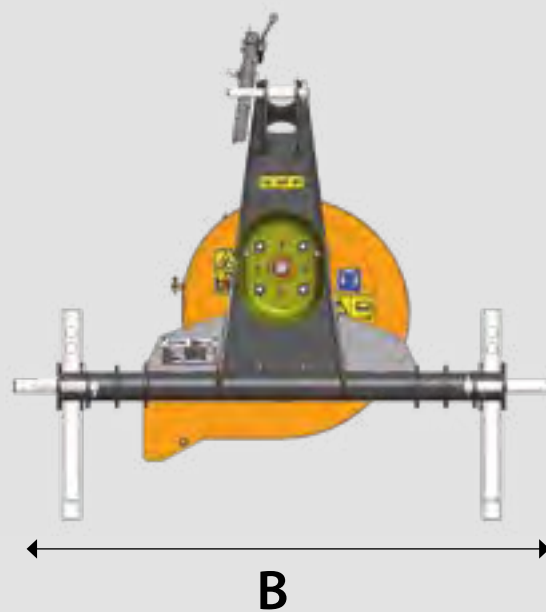
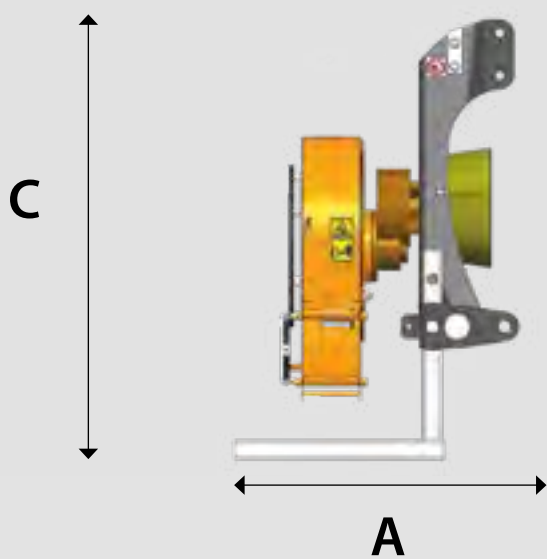

B 20

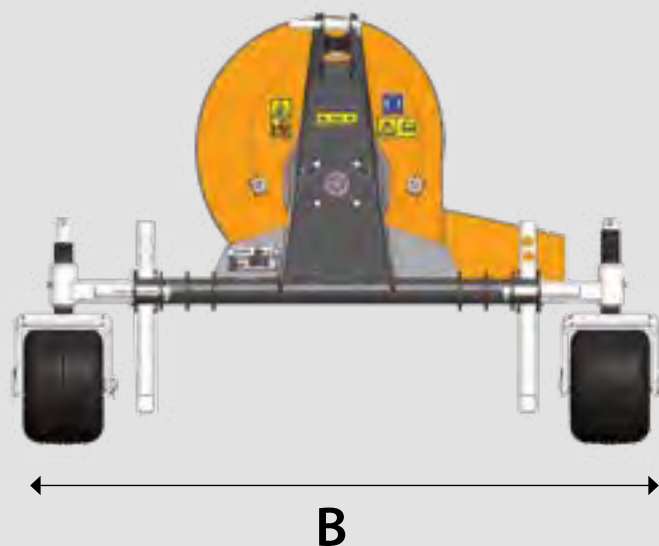
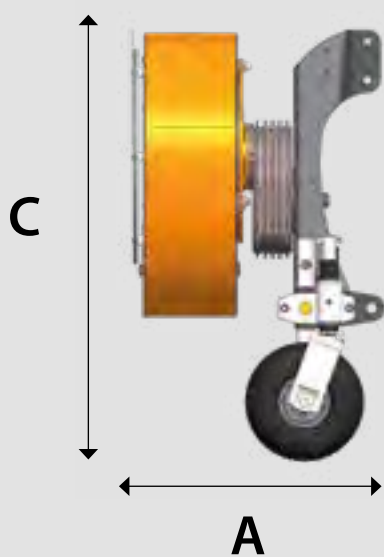



Laub-
beseitigung

Artikelnummer

Beschreibung

LBG-B10 H
hydraulisch angetrieben

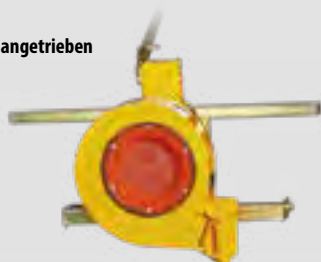

Laubblasgerät

- Luftleistung 75 m³/min
- Antrieb hydraulisch über Orbitalmotor
- Vertikal verstellbare Luftklappe mit Fernbedienung
- Alu-Lüfterrad
- Abstellstütze (Option)
- Dreipunktaufnahme optional

Empfohlener Volumenstrom 28 L/min. bei 175 bar

LBG-B10 M-DP
mit Gelenkwelle
angetrieben

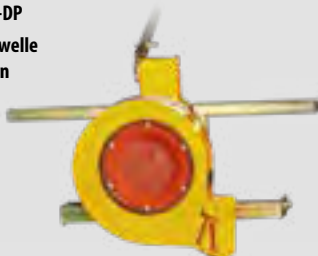

Laubblasgerät

- Luftleistung 75 m³/min
- Antrieb mechanisch über Gelenkwelle
- Passend für KAT 1, KAT 1N und KAT 2
- Mit Standard Ausblasrohr
- Alu-Lüfterrad
- Vertikal verstellbare Luftklappe mit Fernbedienung
- Inklusive Gelenkwelle mit Freilauf

Zapfwellendrehzahl 540 U/min

Leistungsbedarf mindestens 10 PS erforderlich

LBG-B20 H
hydraulisch angetrieben



Laubblasgerät

- Luftleistung 285 m³/min (theoretischer Wert)
- Antrieb hydraulisch über Orbitalmotor
- mechanisch vertikal verstellbare Luftklappe
- Passend für KAT 1 und KAT 1N
- Agrarkupplungen Hydraulikstecker ISO7241-1-A-BG3
Schlauchlänge ab Koppelpunkt: 1 m

Empfohlener Volumenstrom 50 L/min. bei 175 bar

LBG-B20 M-DP-HZW 540
mit Gelenkwelle
angetrieben



Laubblasgerät

- Luftleistung 285 m³/min (theoretischer Wert)
- Mechanisch angetrieben
- Zapfwellendrehzahl 540 U/min
- Starres Ausblasrohr
- Turbinengehäuse aus Stahl
- Lüfterrad aus Stahl
- Inklusive Gelenkwelle mit Freilauf
- Passend für KAT 1, KAT 1N und KAT 2

LBG-B20 M-DP-HZW 1000
mit Gelenkwelle
angetrieben



Laubblasgerät

- Zapfwellendrehzahl 1000 U/min
- Weitere Eigenschaften siehe LBG-B20 M-DP-HZW 540

Optionen für Votex Laubbläser LBG B20 M-DP-HZW 540 / 1000

3612.0008

Ausblasrohr aus Stahlblech 125° Bogen

- Zur Reinigung von Fuß- und Radwegen

3612.0001

Ausblasrohr aus Stahlblech um 180° drehbar

- Hydraulisch verstellbar

1 Steuergerät dw erforderlich

3613.0001

Pendelräder mit Breitbereifung 11 x 7 4PR

3602.0002

45° Ausblasbogen für B10

3602.0001

90° Ausblasbogen für B10

3602.0004

Anbaurahmen für Dreipunkt zum B10H

ABR-B20-KD

Kuppeldreieck mit Adapterrahmen für VOTEX B20

RED-GETR-LBG-B

Reduziergetriebe für Votex Laubblasgerät 2000 U/min

Für Schlepper und Kommunalfahrzeuge

VOTEX Laubbläser B 40 / B60

Laubbläser B40 M

- ▶ Mit Gelenkwellenantrieb
- ▶ Ab 30 PS Leistung an der Zapfwelle bei 540 U/min
- ▶ Ab 40 PS Leistung an der Zapfwelle bei 1000 U/min
- ▶ Luftleistung bis 315 m³/min. (theoretischer Wert)
- ▶ Heck- oder Frontanbau

Laubbläser B60 M

- ▶ Mit Gelenkwellenantrieb
- ▶ Ab 44 PS Leistung an der Zapfwelle bei 540 U/min
- ▶ Ab 60 PS Leistung an der Zapfwelle bei 1000 U/min
- ▶ Luftleistung bis 430 m³/min. (theoretischer Wert)
- ▶ Heck- oder Frontanbau



Ausblashutze hydraulisch verstellbar vom Fahrerhaus (Option)



Stabile Laufräder



Hohes Blasvolumen durch leistungsstarke Turbine



Sehr hohe Blasleistung
bis 430 m³/min
(theoretischer Wert)



Seitlich geschlossenes Lüfterrad



Laub-
beseitigung

Artikelnummer	Beschreibung		
LBG-B40 M-DP-HZW 540 mit Gelenkwelle angetrieben 540 U/min	 Laubblasgerät <ul style="list-style-type: none"> • Luftleistung bis 315 m³/min (theoretischer Wert) • Antrieb mechanisch über Gelenkwelle, Gelenkwellendrehzahl 540 U/min • Passend für KAT 1 und KAT 2 • Mit mechanisch vertikal verstellbarer Luftklappe • Pendelräder mit Breitreifung 11 x 7 4PR • Inklusive Gelenkwelle mit Freilauf Leistungsbedarf des Trägerfahrzeugs 40 PS		
LBG-B40 M-DP-HZW 1000 mit Gelenkwelle angetrieben 1000 U/min	Laubblasgerät <ul style="list-style-type: none"> • Luftleistung bis 315 m³/min (theoretischer Wert) • Gelenkwellendrehzahl 1000 U/min Leistungsbedarf des Trägerfahrzeugs 40 PS Weitere Beschreibung siehe Art.-Nr. LBG-B40 M-DP-HZW 540		
LBG-B60 M-DP-HZW 540 mit Gelenkwelle angetrieben 540 U/min	Laubblasgerät <ul style="list-style-type: none"> • Luftleistung bis 430 m³/min (theoretischer Wert) • Gelenkwellendrehzahl 540 U/min Leistungsbedarf des Trägerfahrzeugs 60 PS Weitere Beschreibung siehe Art.-Nr. LBG-B40 M-DP-HZW 540		
LBG-B60 M-DP-HZW 1000 mit Gelenkwelle angetrieben 1000 U/min	Laubblasgerät <ul style="list-style-type: none"> • Luftleistung bis 430 m³/min (theoretischer Wert) • Gelenkwellendrehzahl 1000 U/min Leistungsbedarf des Trägerfahrzeugs 60 PS Weitere Beschreibung siehe Art.-Nr. LBG-B40 M-DP-HZW 540		

Optionen für Votex Laubbläser LBG B40 und B60

3622.0010	Ausblasrohr aus Stahlblech 180° drehbar <ul style="list-style-type: none"> • Hydraulisch verstellbar • Manuell vertikal höhenverstellbare Luftklappe Nicht verwendbar mit Luftklappe Art. 3622.0006		
3622.0013	Ausblasrohr aus Stahlblech 180° drehbar <ul style="list-style-type: none"> • Hydraulisch verstellbar • Elektronisch vertikal höhenverstellbare Luftklappe 1 Steuergerät dw erforderlich		

Alle Dreipunktausführungen sind gegen Aufpreis auch mit Kuppeldreieck erhältlich.

Maße	LBG-B40 M-DP 540 U/min	LBG-B60 M-DP 540 U/min	LBG-B40 M-DP 1000 U/min	LBG-B60 M-DP 1000 U/min
A: Länge [cm]	125	125	125	125
B: Breite [cm]	130	130	130	130
C: Höhe [cm]	130	130	130	130
Gewichte				
Grundgerät [kg]	250	250	250	250

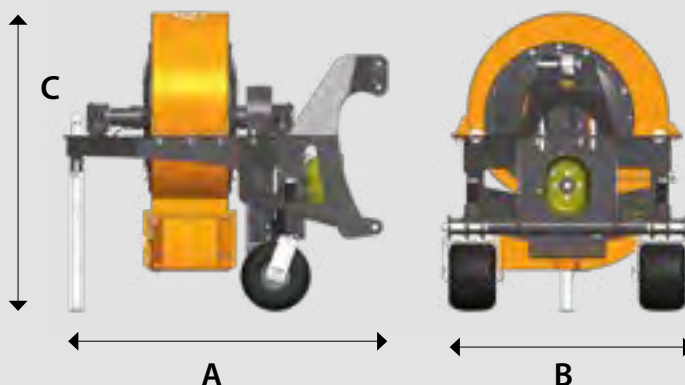

Mobiler Laubsauger

VOTEX LVG 521 TL

Gehäuse und
Turbine aus
Hardox-Stahl



Stabiles Lüfterrad



Wartungsklappe mit elektronischer Nachlaufsicherung. Gehäuse aus verschleißfestem Stahl.



Verstellbare Auswurfklappe zur Regulierung der Wurfweite.



Balancer zur Hebeunterstützung des Schlauchs.

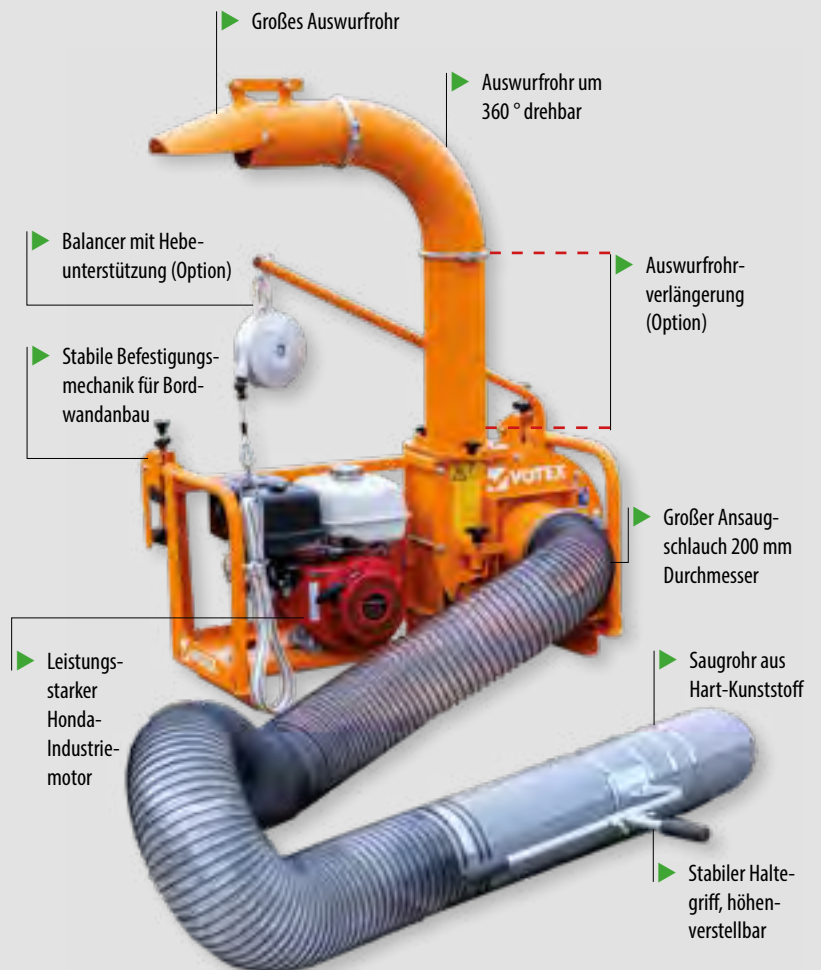

Facts

- Einfach auf einem Anhänger oder Kastenwagen montierbar
- Kein Werkzeug erforderlich
- Flexibel einsetzbar und für lange Lebensdauer entwickelt
- Indirekter Antrieb mit Keilriemen schützt den Motor bei unerwarteten Blockaden des Ventilators
- Ventilator und Ventilatorgehäuse aus verschleißfesten Materialien



Laub-
beseitigung

Mobiler Laubsauger VOTEX LVG 525 TL

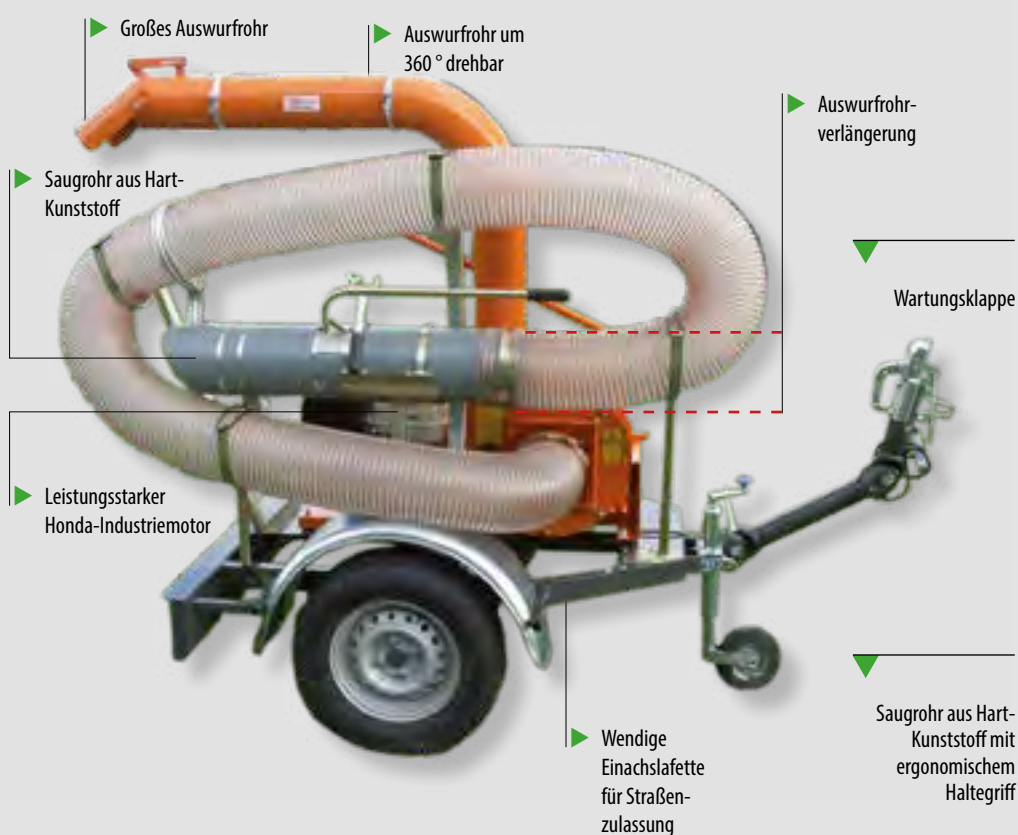

Saugrohr aus Hart-Kunststoff mit ergonomischem Haltegriff



Wechselbare Kugelkopf- oder DIN-Anhängekupplung

Facts

- ▶ Ähnlich wie der 521 TL, aber auf Fahrgestell
- ▶ Flexibel einsetzbar
- ▶ Für lange Lebensdauer entwickelt
- ▶ Indirekter Antrieb mit Keilriemen schützt den Motor bei unerwarteten Blockaden des Ventilators
- ▶ Ventilator und Ventilatorgehäuse aus verschleißfesten Materialien

Maße	LVG 521 TL	LVG 525 TL
A: Länge	78	140
B: Breite	118	180
C: Höhe	126	190
Gewichte		
Grundgerät [kg]	145	310

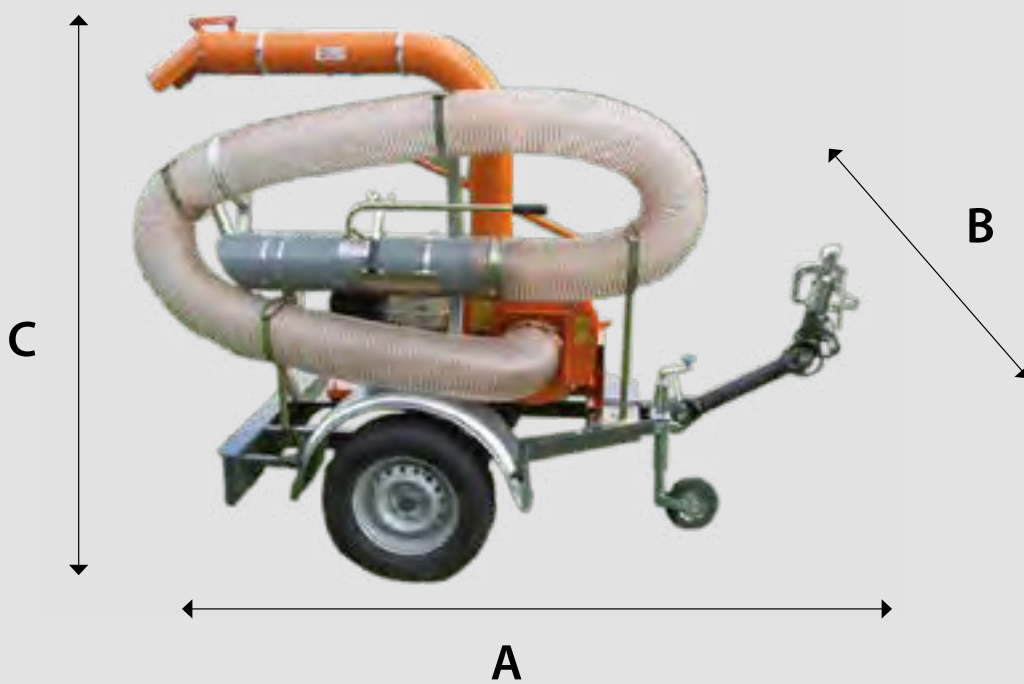
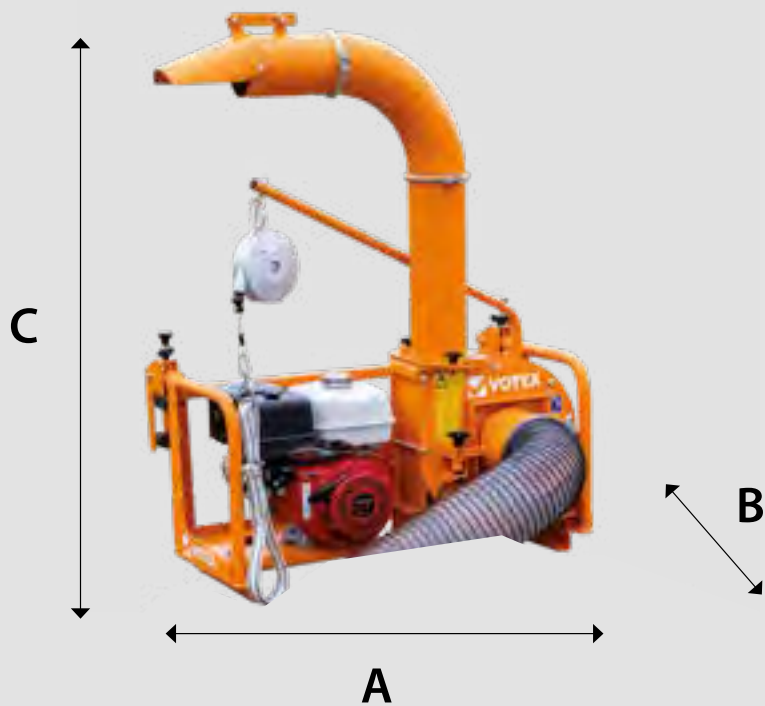



Laub-
beseitigung

Artikelnummer

Beschreibung

Votex Laubsaugergerät für Bordwandanbau

3300.0001



Laubverladegerät LVG 521 TL

- Luftleistung bis 85 m³/min
- Für Bordwandanbau bis 60 mm Stärke
- Werkzeugloser An- und Abbau möglich
- 9,6 kW (13 PS) Honda Industriemotor
- 3,3 m Spezialsaugschlauch 200 mm Durchmesser aus UV-beständigem Panzer-Polyurethan
- Kunststoffsaugdüse mit verstellbarem Handgriff
- Auswurfrohr 360° drehbar
- Lüfterrad und Gehäuse aus verschleißfestem Material

Optionen für Votex Laubsaugergerät LVG 521 TL

3300.0005

Auswurfrohrverlängerung Länge 500 mm, Durchmesser 150 mm

3300.0004

Saugschlauchverlängerung

- 5,0 m statt 3,3 m

3300.0002

Balancer

- zur Entlastung des Saugschlauches 2-4 kg

51126

Hebelift

- Zur einfachen Montage an die Bordwand

Votex Laubsaugergerät auf Einachslafette

3320.0001



Laubverladegerät LVG 525 TL

- Luftleistung bis 85 m³/min
- Auf Einachslafette montiert
- 9,6 kW (13 PS) Honda Industriemotor
- 5 m Spezialsaugschlauch 200 mm Durchmesser aus UV-beständigem Panzer-Polyurethan
- Kunststoffsaugdüse mit verstellbarem Handgriff
- Auswurfrohr 360° drehbar
- Transporthalterung für Saugschlauch
- Lüfterrad und Gehäuse aus verschleißfestem Material
- Verstellbare Zugdeichsel mit Kugelkopfkupplung
- Bereifung 185 R 13
- Inklusive TÜV-Gutachten

Optionen für Votex Laubsaugergerät LVG 525 TL

3300.0005

Auswurfrohrverlängerung Länge 500 mm, Durchmesser 150 mm

3300.0002

Balancer

- zur Entlastung des Saugschlauches 2-4 kg

3320.0002

Aufpreis DIN Zugöse statt Kugelkopfkupplung

Laubsauger zum Aufbau für Anhänger oder Pick Up

VOTEX LVG 541 SA

Gehäuse und
Turbine aus
Hardox-Stahl



Wartungsklappe



Lüfterrad aus
Hardox Stahl



Verstellbare
Auswurfklappe zur
Wurfweitenregulierung

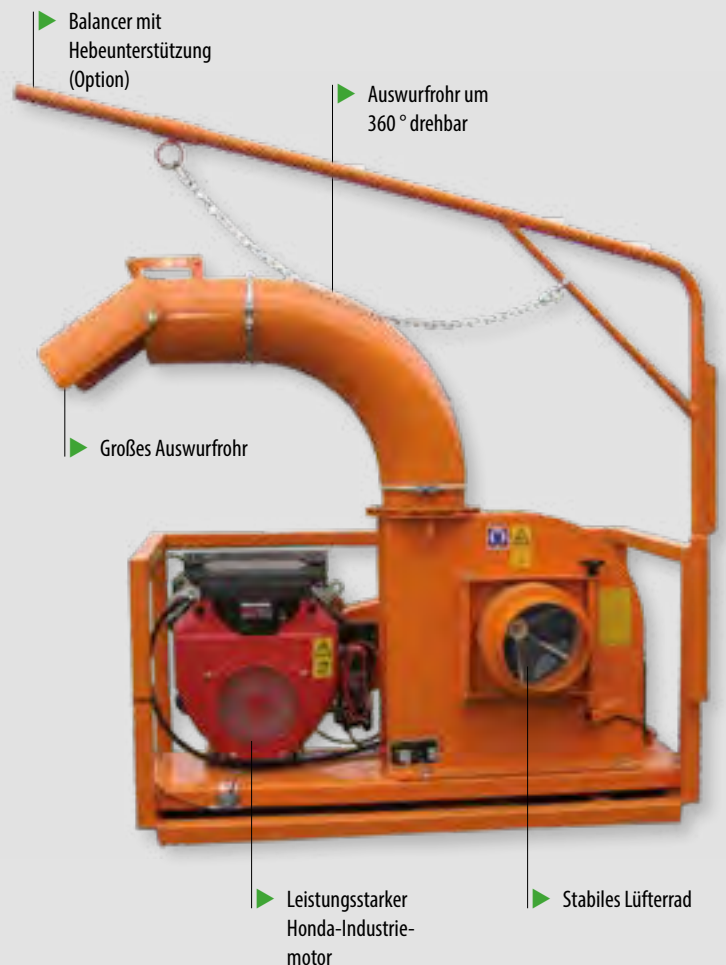

Facts

- Einfach auf einem Anhänger oder Pickup montierbar
- Kein Werkzeug erforderlich
- Flexibel einsetzbar und für lange Lebensdauer entwickelt
- Indirekter Antrieb mit Keilriemen schützt den Motor bei unerwarteten Blockaden des Ventilators
- Ventilator und Ventilatorgehäuse aus verschleißfesten Materialien
- Saugschlauch aus UV-beständigem Panzer-Polyurethan



Laub-
beseitigung

Laubsauger auf Einachslafette

VOTEX LVG 546 A

Gehäuse und
Turbine aus
Hardox-Stahl

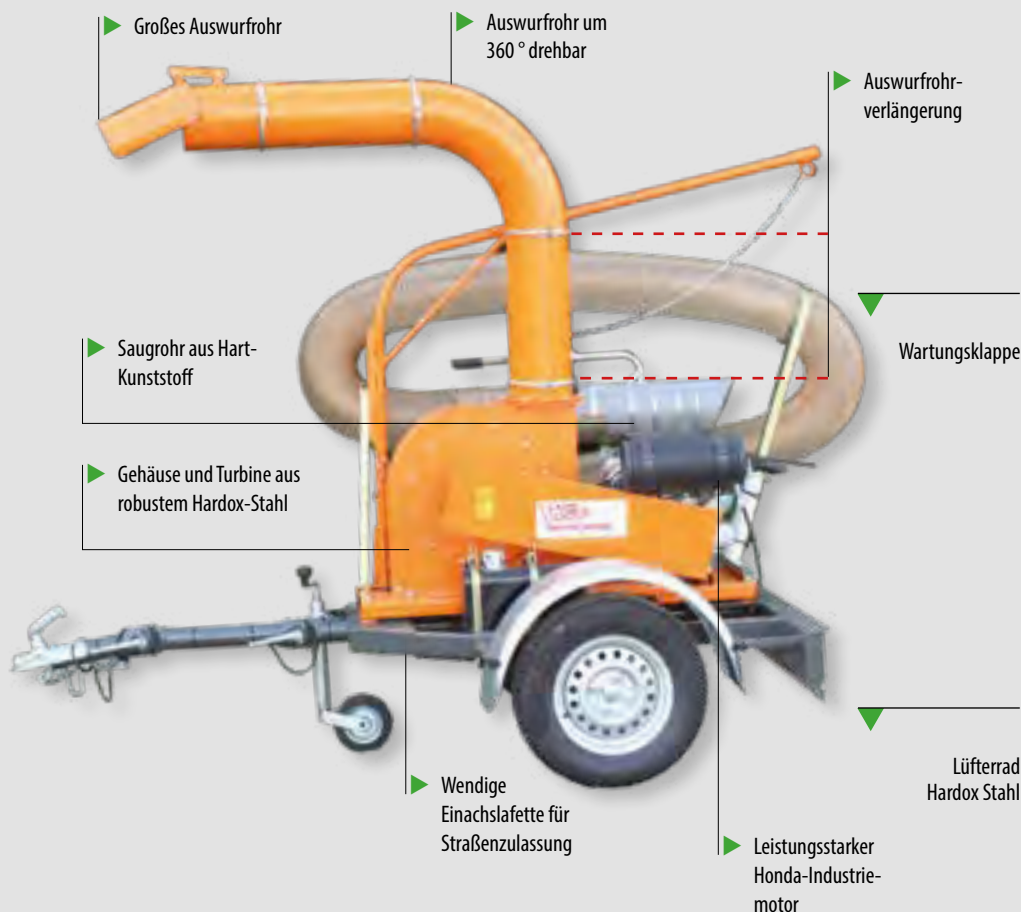

Facts

- Wie der 541 SA, jedoch auf einer Lafette montiert
- Kein Werkzeug erforderlich
- Flexibel einsetzbar
- Durch robuste Materialien für lange Lebensdauer entwickelt
- Indirekter Antrieb mit Keilriemen schützt den Motor bei unerwarteten Blockaden des Ventilators
- Ventilator und Ventilatorgehäuse aus verschleißfesten Materialien
- Zuverlässiger 20 PS Honda Benzinmotor
- Kräftig und flexibel einsetzbar
- Saugschlauch aus UV-beständigem Panzer-Polyurethan

Maße	LVG 541 SA	LVG 546 A
A: Länge	70	140
B: Breite	132	180
C: Höhe	130	210
Gewichte		
Grundgerät [kg]	280	420

LVG 541 SA

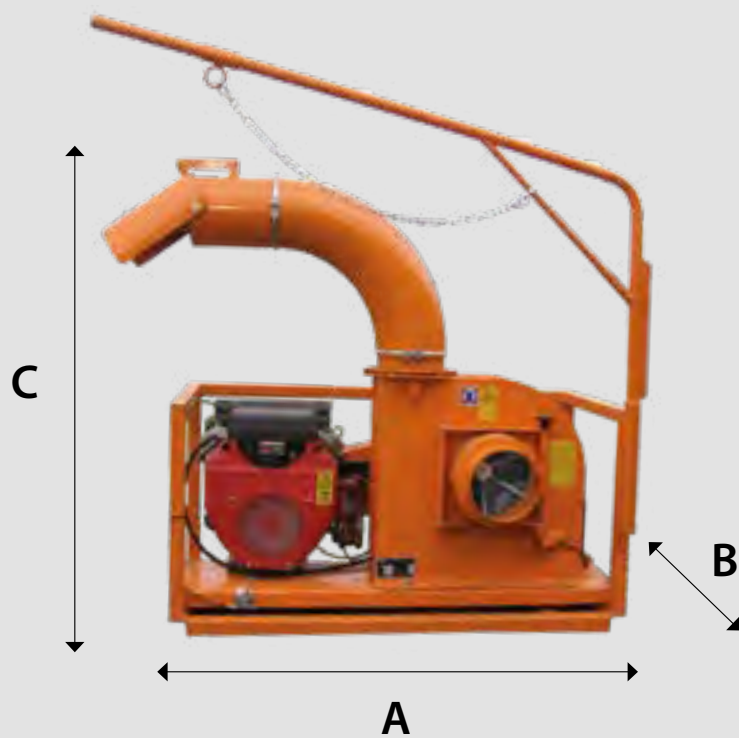

LVG 546 A

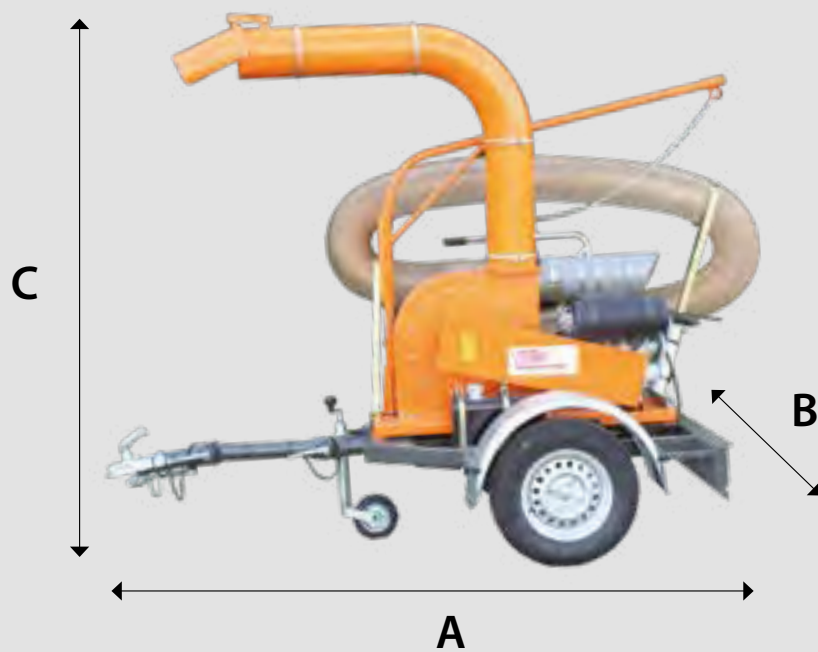



Laub-
beseitigung

Artikelnummer

Beschreibung

Laubverladegerät zum Selbstanbau

3310.0001



Laubverladegerät LVG 541 SA

- Luftleistung bis 140 m³/min
- Mit Aufbaukonsole für Selbstanbau
- 14,7 kW (20 PS) Honda Industriemotor mit E-Start
- 3,3 m UV-beständiger Panzer Polyurethan Saugschlauch 200 mm Durchmesser
- Kunststoffsaugdüse mit verstellbarem Handgriff
- Lüfterrad und Gehäuse aus verschleißfestem Material
- Auswurfrohr 360° drehbar

Optionen für Laubverladegerät LVG 541 SA

3310.0002

Auswurfrohrverlängerung, Länge 500 mm, Durchmesser 200 mm

3310.0003

Saugschlauchverlängerung

- 5 m anstelle von 3,3 m

3300.0002

Balancer

- Zur Entlastung des Saugschlauches 2-4 kg

Laubverladegeräte auf Einachsلافette

3330.0001



Laubverladegerät LVG 546 A

- Luftleistung bis 140 m³/min
- auf Einachsلافette montiert
- 14,7 kW (20 PS) Honda Industriemotor mit E-Start
- 5 m UV-beständiger Panzer Polyurethan Saugschlauch 200 mm Durchmesser
- Kunststoffsaugdüse mit verstellbarem Handgriff
- Auswurfrohr 360° drehbar
- Transporthalterung für Saugschlauch
- Lüfterrad und Gehäuse aus verschleißfestem Material
- Verstellbare Zugdeichsel mit Kugelkopfkupplung
- Bereifung 185 R 13
- Inklusive TÜV-Gutachten

Optionen für Votex Laubverladegerät LVG 546 A

3310.0002

Auswurfrohrverlängerung, Länge 500 mm, Durchmesser 200 mm

3300.0002

Balancer

- zur Entlastung des Saugschlauches 2-4 kg

3320.0002

DIN Zugöse

- Anstelle der Kugelkopfkupplung

Laubsauger zum Heckanbau an Traktoren

VOTEX LVG 570 M-DP

Gehäuse und
Turbine aus
Hardox-Stahl



Zum Heckanbau
an Traktoren



Wartungsklappe



Auswurfrohr um
360° drehbar

Großes Auswurfrohr

Leistungsstarke
Saug-Turbine

Stabiler Haltegriff,
höhenverstellbar

Stabiler Befesti-
gungsrahmen für
Heckanbau

Saugrohr
aus Metall

Gehäuse und Turbine aus
robustem Hardox-Stahl



Lüfterrad aus
10 mm Hardox Stahl



Verstellbare
Auswurfklappe zur
Wurfweitenregulierung



Facts

- ▶ Zapfwellenbetrieben mit 3-Punkt-Rahmen
- ▶ Für Traktoren ab 40 PS
- ▶ Drehbares Ausblasrohr
- ▶ Langer Saugschlauch aus Panzer-Polyurethan mit großem Saugdurchmesser
- ▶ Lässt sich immer gut in Position bringen
- ▶ Indirekter Antrieb mit Keilriemen schützt den Motor bei unerwarteten Blockaden des Ventilators
- ▶ Ventilator und Ventilatorgehäuse aus verschleißfesten Materialien



Laub-
beseitigung

Artikelnummer

Beschreibung

Gelenkwellenbetriebene Laubverladegeräte

3340.0001



Laubverladegerät verstärkte Version LVG 570 M-DP mit Zapfwelle angetrieben

- Luftleistung bis 240 m³/min
- Antrieb mechanisch über Gelenkwelle
- Passend für KAT 1 und KAT 2
- Auswurfrohr 360° drehbar mit Verschleißeinlage
- Lüfterrad und Gehäuse aus verschleißfestem Material
- 3,3 m UV-beständiger Panzer Polyurethan Saugschlauch, Durchmesser 300 mm
- Kunststoffsaugrohr mit verstellbarem Handgriff
- Inklusive Gelenkwelle mit Freilauf

Bei Heckanbau Dreipunkt Leistungsbedarf mindestens 40 PS erforderlich.

Optionen für LVG 570 KAT 1/2

3340.0005

Auswurfrohrverlängerung, Länge 500 mm, Durchmesser 300 mm

3300.0002

Balancer

- zur Entlastung des Saugschlauches 2-4 kg

3340.0004

Saugschlauch

5 m anstelle von 3,3 m - Durchmesser 300 mm

3340.0007

Verstärkter Auswurfbogen

Maße

LVG 570 M-DP

A: Länge

105

B: Breite

90

C: Höhe

210

Mindestleistung Zapfwelle [kW/PS]

30/40

Zapfwelldrehzahl [U/min]

540

Gewichte

Grundgerät [kg]

325

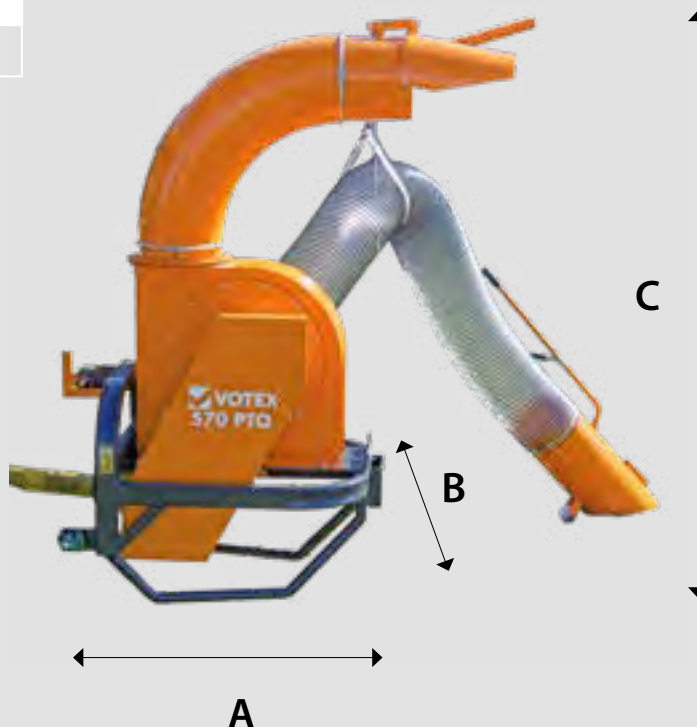



Für eisige Tage

Winterdienstgeräte

Kersten-Schneeschilder sind aus besonders haltbarem Stahl, mit 14 Kanten konvex geformt und pulverbeschichtet. Diese Methode verleiht dem Schneeschild eine extrem hohe Festigkeit, anders als bei einfach nur rund gebogenen Schneeschildern, denn eine rückseitige Verstärkung ist deshalb nicht notwendig. Durch den speziellen Biegeradius des Schildes gleitet das Schneematerial sichtbar besser zur Seite ab. Ausgestattet sind alle Schneeschilder mit einer verschleißarmen, nachjustierbaren und austauschbaren ROBALON-Schürfleiste. Der standardmäßige Federklappmechanismus über zwei große Spannfedern verhindert durch nach hinten klappen bei heftigen Stößen oder harten Hindernissen eine Deformierung. Spezielle, verstellbare Gleitkufen halten das Schneeschild sicher auf dem Untergrund.

Schneeschilder mit der Schildhöhe 45 cm für Rasentraktoren lassen sich mechanisch oder hydraulisch nach rechts oder links schwenken. Einige Schneeschild-Modelle lassen sich auch für einige Rasentraktor-Modelle verschiedener Hersteller mit einer speziellen mechanischen oder hydraulischen Aushebung und Schwenkeinrichtung bequem vom Fahrersitz bedienen.





Winterdienst



Schneeschilder mit der Schildhöhe 60 cm für den Einsatz bei Kommunalfahrzeugen sind durch den kurzen Anbau äußerst stabil. Durch die Schildhöhe und durch den speziellen Radius lässt sich der Schnee besser rollen und abtransportieren. Der besondere Federklappmechanismus mit zwei großen Hauptfedern bietet im Gegensatz zu kleinen Federklappensegmenten erheblich bessere Laufruhe. Die serienmäßig angebauten Schildabweiser schließen bei engen Durchfahrten ein Einfädeln aus. Optional erhältlich sind Warnflaggen, Begrenzungsleuchten und nachrüstbare Laufräder. Durch den integrierten Pendelausgleich ist eine perfekte Boden Anpassung möglich.

Kersten-Schleuderstreuer sind die optimale Ergänzung für den umfangreichen Winterdienst für Einachser (Frontanbau) und Rasentraktoren (Heckanbau). Hydraulisch oder mechanisch angetrieben geben sie das Streugut über einen großen Wurfeller ab. Dabei lässt sich die Streumenge und Wurfweite exakt einstellen. Das Fassungsvermögen des Trichters beträgt etwa 70 Liter, der wahlweise mit Streusalz oder Splitt gefüllt wird. Ein Gitter an der Trichteröffnung verhindert, dass verklumptes Streugut den Wurfeller behindert. Eine optional erhältliche Abdeckhaube aus Kunststoff schützt das Streumaterial gegen ein schnelles Durchfeuchten.

Für Einachser (Fremdfabrikate)

Schneeschilder



Schneeschild-
höhe
45 cm



Arbeitsbreiten
110/125 cm



Schneeschild wird
auf verstellbaren
Kufen geführt



Anbauflansch für
alle gängigen
Einachsertypen



Federklappendes
Schneeschild



Verstellbare ROBALON
Schürfleiste

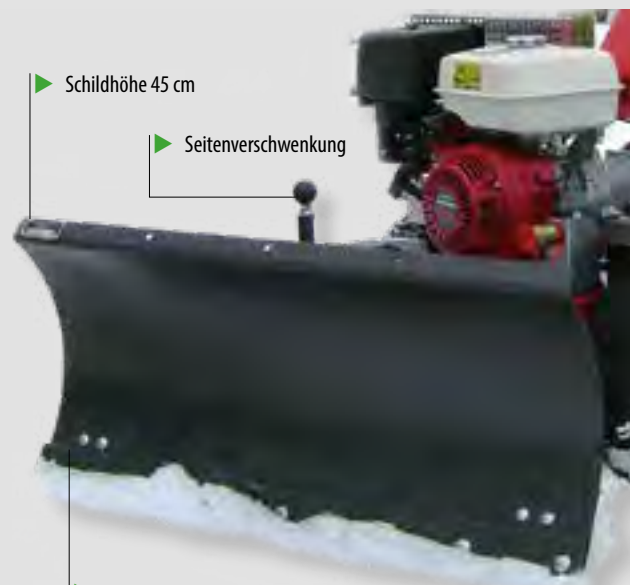

Schildhöhe 45 cm

Seitenverschwenkung

Nachstellbare- und aus-
wechselbare ROBALON-
Schürfleiste

Standardausstattung mit an
der Rückseite montierten
Zusatzgewichten (2 x 7 kg,
demonierbar)

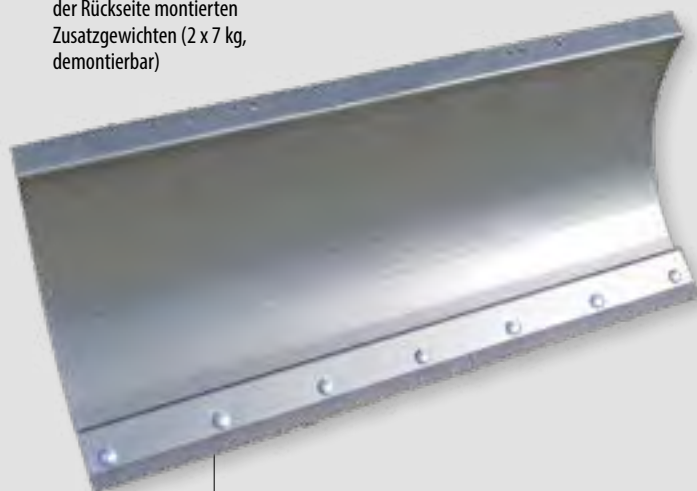

Extrem Verwindungssteif
durch 14 Kantungen



Winterdienst

Für Einachser (Fremdfabrikate) Schleuderstreuer



► Streuweitenbegrenzer von 0,5-4 Meter einstellbar

▼ Rührfinger zur Verteilung des Streuguts



▼ Klumpengitter/Ablage für Zusatzstreugut



▼ Mengenregler Streugut



▼ Abdeckplane gegen Feuchtigkeit



Wir produzieren für alle gängigen Einachser-Fabrikate maßgeschneiderte Adapter, die es ermöglichen einige unserer Kehrmaschinen, Wildkrautbürsten, Schneeschilder und Laubbläser mit diesen Geräten zu kombinieren.

Schneeschilder

Maße	SCHN 11045	SCHN 12545
	FK-ABF	FK-ABF
A: Arbeitsbreite/ Durchfahrtsbreite gerade [cm]	110	125
B: Schildhöhe [cm]	45	45
C: Länge ab Koppelpunkt [cm] (variiert je nach Anbaufansch)	43	43
D: Arbeitsbreite schräg [cm]	102	110
E: Durchfahrtsbreite schräg [cm]	105	115
F: Schwenkwinkel [Grad]	30	30
Gewichte		
Grundgerät [kg]	46	51

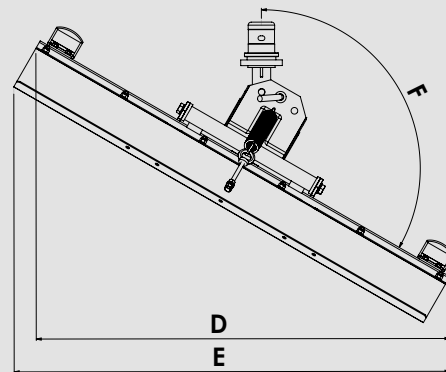
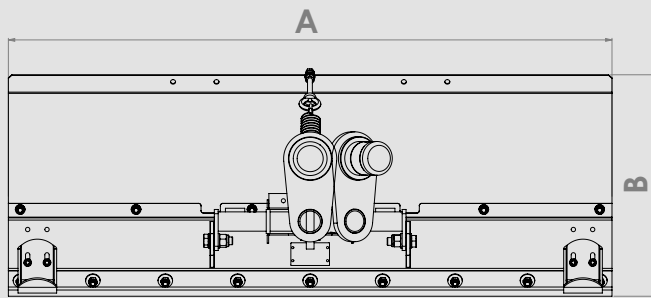
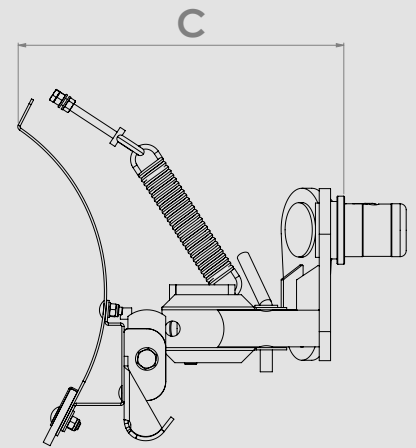

Schleuderstreuer

Maße	SLDST 70
A: Breite [cm]	75
B: Länge [cm]	65
C: Höhe [cm]	74
Gewichte	
Grundgerät [kg]	56

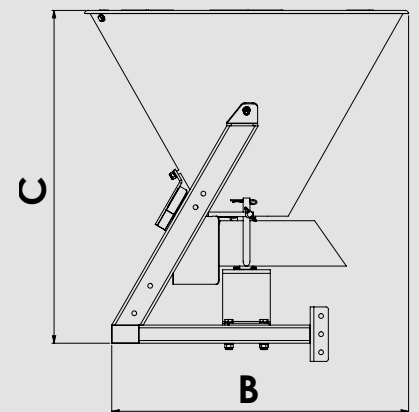
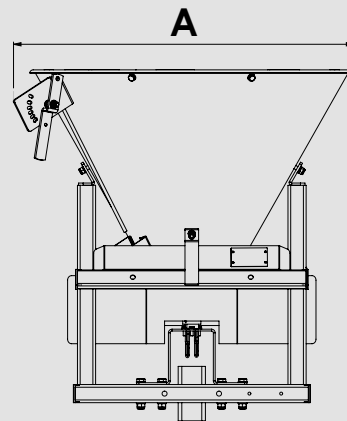



Winterdienst

Artikelnummer	Beschreibung		
SCHN 11045 FK- ABF 	Schneeschild 110 cm Arbeitsbreite <ul style="list-style-type: none">• Federklappend• Mechanisch rechts und links schwenkbar• Schildhöhe 45 cm• ROBALON-Schürfleiste• Höhenverstellbare Schleifkufen• Belastungsgewichte (2 x 7 kg)		
SCHN 12545 FK-ABF 	Schneeschild 125 cm Arbeitsbreite Weitere Beschreibung siehe Art. SCHN 110 FK-ABF		
ABF-SCHN ...	Anbauflansch für Schneeschild		
SLDST 70 M-U 70 	Schleuderstreuer 70 ltr. Trichterinhalt zum Ausstreuen von Salz, Sand, Splitt <ul style="list-style-type: none">• Mechanisch angetrieben• Stremengenregulierung• Langer Rührstab• Streubreiten von 0,5 - 4,0 m einstellbar• 2 Lenkrollen		
ABF-SLDST	Anbauflansch für Schleuderstreuer		
ADP-SLDST	Abdeckplane für Streuer		

Winterdienstgeräte für Rasentraktoren

FK-FKDR



Schneeschild-
höhe
45 cm



Arbeitsbreiten
110/125/135 cm



Schneeschild wird
auf verstellbaren
Kufen geführt



Kersten
Kuppeldreieck



Federklappmechanismus



Verstellbare ROBALON
Schürfleiste



Schildhöhe 45 cm

Gleitkufen

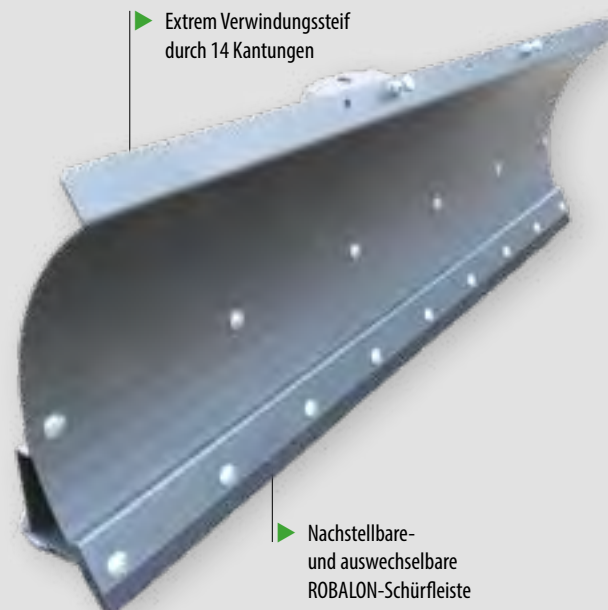

Extrem Verwindungssteif
durch 14 Kantungen

Nachstellbare-
und auswechselbare
ROBALON-Schürfleiste

Winterdienstgeräte für Rasentraktoren

Schleuderstreuer



Winterdienst



Rührfinger zur Verteilung des Streuguts



Klumpengitter/Ablage für Zusatzstreugut



Mengenregler Streugut



Abdeckplane gegen Feuchtigkeit



Schneeschild, Höhe 45 cm

Maße	SCHN 11045 FK-FKDR	SCHN 12545 FK-FKDR	SCHN 13545 FK-FKDR
A: Arbeitsbreite/ Durchfahrtsbreite gerade [cm]	110	125	135
B: Schildhöhe [cm]	45	45	45
C: Länge ab Koppelpunkt [cm]	25	25	25
Durchfahrtsbreite schräg [cm]	102	115	126
Schwenkwinkel FKDR [Grad]	30	30	30
Gewichte			
Grundgerät [kg]	36	38	40
Zusatzgewicht [kg]	2 x 7	2 x 7	2 x 7

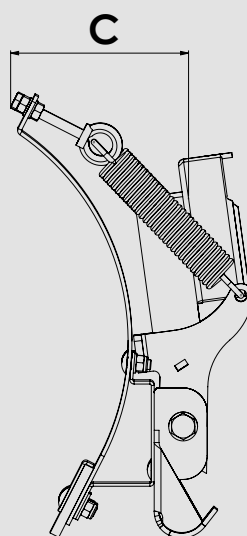
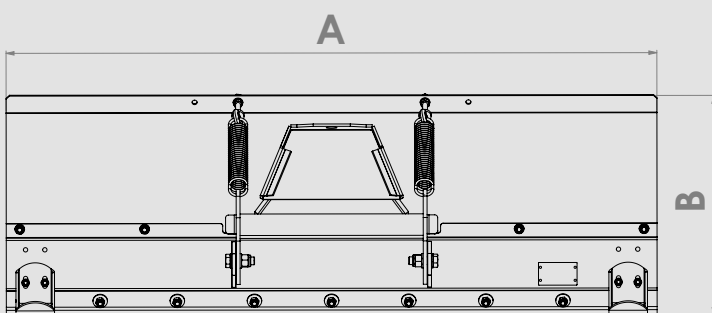

Schleuderstreuer

Maße	SLDST 70
A: Breite [cm]	75
B: Länge [cm]	65
C: Höhe [cm]	74
Gewichte	
Grundgerät [kg]	56

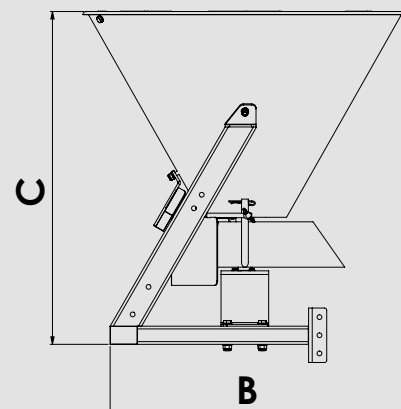
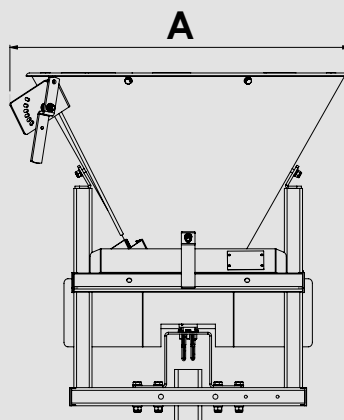



Winterdienst

Artikelnummer	Beschreibung		
Schneeschilder			
SCHN 11045 FK-FKDR 	Schneeräumschild 110 cm Arbeitsbreite <ul style="list-style-type: none">Federklappende Ausführung2 RückzugsfedernHöhenverstellbare LaufkufenVerstellbare ROBALON-SchürfleistePassend zum Anbau an Frontkuppeldreieck FKDR oder FKDR-HYDR erforderlich		
SCHN 12545 FK-FKDR	Schneeräumschild 125 cm Arbeitsbreite Weitere Beschreibung siehe SCHN 11045 FK-FKDR		
SCHN 13545 FK-FKDR	Schneeräumschild 135 cm Arbeitsbreite Weitere Beschreibung siehe SCHN 11045 FK-FKDR		
Frontaushebung für Aufsitzmäher Bei Anfragen und Bestellungen immer genauen Aufsitzmähertyp angeben. Achtung: Aufgrund der neuen EN ISO 5395 nicht mehr für alle Aufsitzmäher verfügbar!			
FKDR-HYDR-... 	Frontkuppeldreieck hydraulisch-hydraulisch <ul style="list-style-type: none">integrierte hydraulische AushebungHydraulische Schwenkung vom Fahrersitz ausHydrauliktank mit Steuerventil (1 dw + 1 dw mit Schwimmstellung)Stufenlose Drehzahleinstellung für AnbaugeräteZum Anbau von Kehrmaschine, Schneeschild und SchleuderstreuerInklusive Anbaurahmen zum Aufsitzmäher		
Schleuderstreuer			
SLDST 70 H-FKDR (ohne Anbaukonsole) 	Schleuderstreuer 70 Liter <ul style="list-style-type: none">Zum Ausbringen von Salz, Sand und SplittHydraulisch angetrieben über Leistungshydraulik des FrontkuppeldreieckStreumengenregulierungStreubreiten von 0,5 - 4,0 mLanger RührfingerSchleuderteller und Wurf Flügel aus rostfreiem Stahl Anbaukonsole erforderlich		
AK-SLDST-H-...	Anbaukonsole zum Heckanbau an Aufsitzmäher Anbau nicht an alle Aufsitzmäher möglich. Bitte genauen Aufsitzmähertyp angeben (Marke und Baujahr).		
ADP-SLDST	Abdeckplane für Schleuderstreuer		

Schneeschild, Höhe 45 cm

Maße	SCHN 12545 FK-PAK-M-JOH	SCHN 12545 FK- PAK-M-KUB	SCHN 12545 FK-PAK - JOH	SCHN 12545 FK-PAK - KUB	SCHN 13545 FK-PAK - JOH	SCHN 13545 FK-PAK - KUB
A: Arbeitsbreite/ Durchfahrtsbreite gerade [cm]	125	125	125	125	135	135
B: Schildhöhe [cm]	45	45	45	45	45	45
C: Länge ab Koppelpunkt [cm]	25	25	25	25	25	25
Durchfahrtsbreite schräg [cm]	115	115	115	115	126	126
Schwenkwinkel FKDR [Grad]	30	30	30	30	30	30
Gewichte						
Grundgerät [kg]	38	38	38	38	40	40
Zusatzgewicht [kg]	2 x 7	2 x 7	2 x 7	2 x 7	2 x 7	2 x 7

SCHN 12545 FK-PAK-M-JOH



SCHN 12545 FK-PAK 2 JOH / SCHN 13545 FK-PAK - JOH

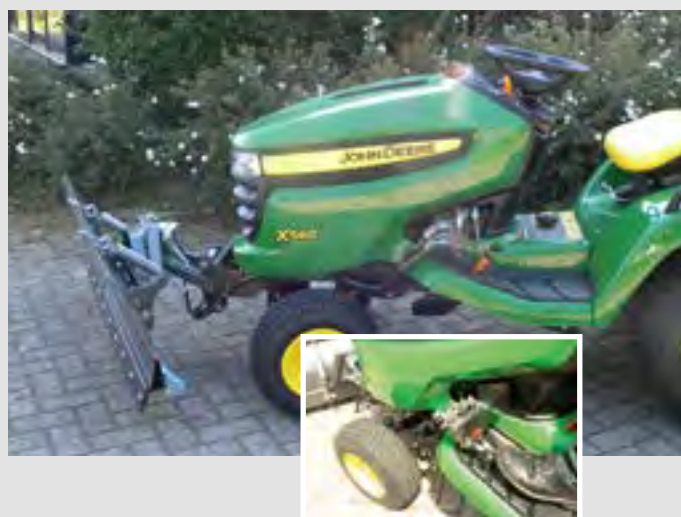

SCHN 12545 FK-PAK-M-KUB



SCHN 12545 FK-PAK 2 KUB / SCHN 13545 FK-PAK - KUB





Winterdienst

Artikelnummer

Beschreibung

Schneeschilder

SCHN 12545 FK-PAK-M-JOH



Schneeräumschild 125 cm Arbeitsbreite

- Federklappende Ausführung
- 2 Rückzugsfedern
- Höhenverstellbare Laufkufen
- Verstellbare ROBALON-Schürfleiste
- Inklusive Frontaushebung
- Mechanisches Ausheben des Schneeschildes
- Mechanisches Schwenken des Schneeschildes
- Nur zum Anbau von Schneeschildern
- Inklusive aller Anbauteile

passend zu John Deere X100/X300

SCHN 12545 FK-PAK-M-KUB



Schneeräumschild 125 cm Arbeitsbreite

Weitere Beschreibung siehe SCHN 12545 FK-PAK Mech JOH

passend zu Kubota GR-Serie

SCHN 12545 FK-PAK- JOH



Schneeräumschild 125 cm Arbeitsbreite

- Federklappende Ausführung
- 2 Rückzugsfedern
- Höhenverstellbare Laufkufen
- Verstellbare ROBALON-Schürfleiste
- Inklusive Frontkuppeldreieck
- Hydraulisch Ausheben über Bordhydraulik per Fußpedal
- Hydraulisch Schwenken über Bordhydraulik per Fußpedal
- Nur zum Anbau von Schneeschildern
- Inklusive aller Anbauteile

passend zu John Deere X 540/X590

SCHN 13545 FK-PAK- JOH



Schneeräumschild 135 cm Arbeitsbreite

Weitere Beschreibung siehe SCHN 12545-FK-PAK 2 JOH

passend zu John Deere X 540/590

SCHN 12545 FK-PAK -KUB



Schneeräumschild 125 cm Arbeitsbreite

Weitere Beschreibung siehe SCHN 12545-FK-PAK 2 JOH

passend zu Kubota GR 21xx Serie

SCHN 13545 FK-PAK -KUB



Schneeräumschild 135 cm Arbeitsbreite

Weitere Beschreibung siehe SCHN 12545-FK-PAK 2 JOH

passend zu Kubota GR 21xx Serie

Schneeschilder für professionelle Rasentraktoren und Kommunalfahrzeuge

FK-ABR



**Schneeschild-
höhe**
 45 cm



Arbeitsbreiten
 125/135 cm



 Schneeschild
 wird auf
 verstellbaren
 Kufen geführt



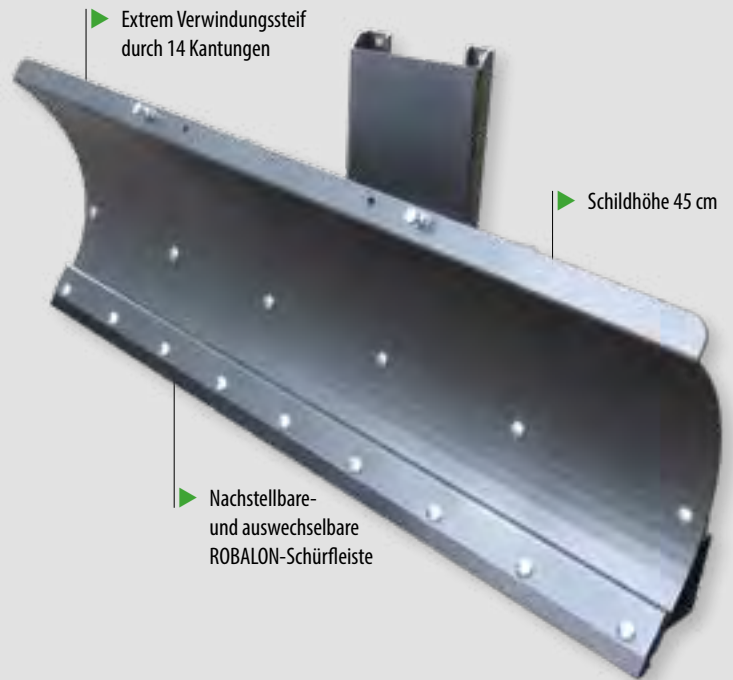

 Anbauflansch mit
 Lochschiene zur
 optimalen Anpassung
 an das Trägerfahrzeug





 Extrem Verwindungssteif
 durch 14 Kantungen

 Schildhöhe 45 cm



 Nachstellbare-
 und auswechselbare
 ROBALON-Schürfleiste

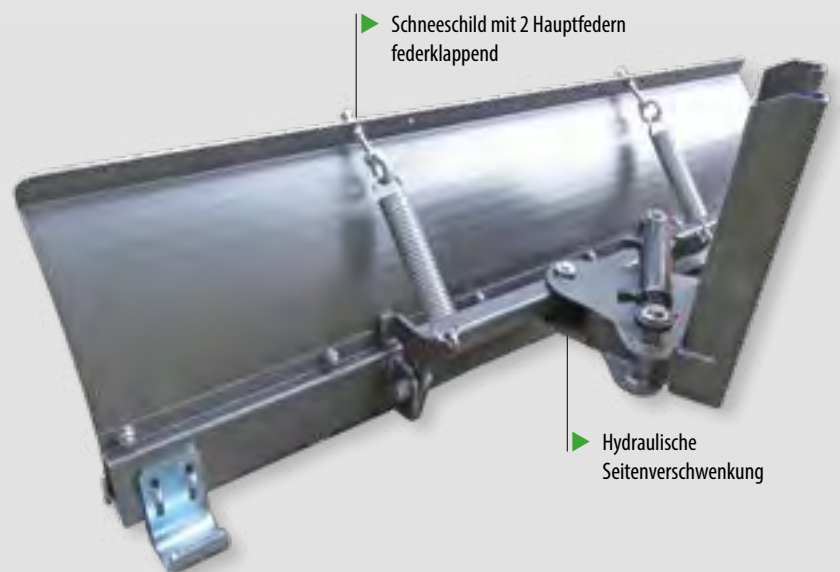

 Federklappender
 Schneeschildmechanismus



 Schneeschild mit 2 Hauptfedern
 federklappend

 Hydraulische
 Seitenverschwenkung



 Verstellbare ROBALON
 Schürfleiste

Schneeschilder für Kommunalfahrzeuge FK-ABR



Winterdienst

**Schneeschild-
höhe**
60 cm

Arbeitsbreiten
130/140/150/
160/180/200 cm



▶ Pendelausgleich zur besseren Bodenanpassung



▶ Massiver Schwenkpunkt und hydraulisches Schwenken



▶ Gleitteller und Schildabweiser



▶ Seitliches Schwenken per Hand (Option)



Maße	SCHN 12545 FK-ABR	SCHN 13545 FK-ABR	S1092	S1093	S1094	S1095	S1096	S1097
A: Arbeitsbreite/ Durchfahrtsbreite gerade [cm]	125	135	130	140	150	160	180	200
B: Schildhöhe [cm]	45	45	60	60	60	60	60	60
C: Länge ab Koppelpunkt [cm] (variiert je Anbaurahmen)	53	53	75	75	75	75	75	75
Arbeitsbreite schräg [cm]	110	119	115	124	133	142	159	178
Durchfahrtsbreite schräg [cm]	117	126	125	134	143	152	170	188
Schwenkwinkel [Grad]	28	28	28	28	28	28	28	28
Gewichte (variiert nach Ausstattung; ohne Anbaurahmen)								
Grundgerät [kg]	54	61	98	107	112	118	128	138

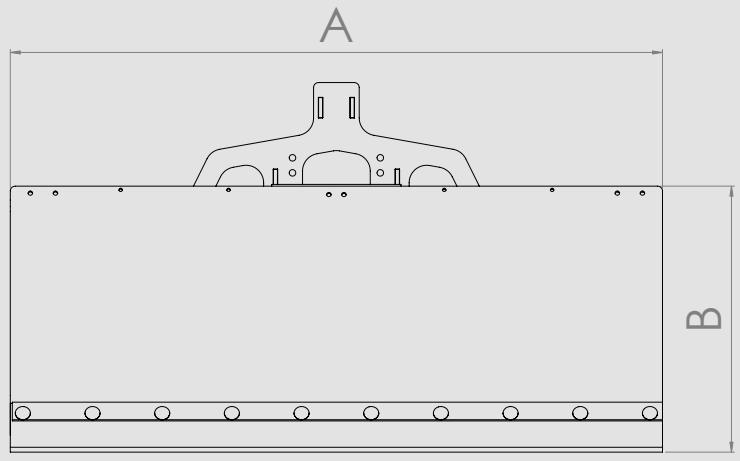
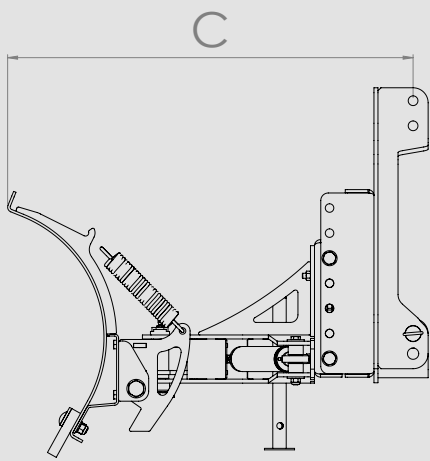



Winterdienst

Artikelnummer

Beschreibung

Schneeschilder für Gabelstapler, Schlepper, Flächenmäher, Hoftrac

SCHN 12545 FK-ABR



Schneeräumschild 125 cm Arbeitsbreite

Schildhöhe 45 cm

- Federklappende Ausführung mit 2 Rückzugsfedern
- Hydraulische Schwenkvorrichtung
- Gleitkufen
- Verstellbare ROBALON-Schürfleiste

Anbaurahmen ABR-SCHN erforderlich

SCHN 13545 FK-ABR

Schneeräumschild 135 cm Arbeitsbreite

Weitere Beschreibung siehe SCHN 12545 FK-ABR

S1092



Schneeräumschild 130 cm Arbeitsbreite Typ SCHN 13060 FK-ABR

Schildhöhe 60 cm

- Federklappende Ausführung
- 2 Rückzugsfedern
- ROBALON-Schürfleiste (Hartkunststoff)
- Hydraulische Schwenkvorrichtung
- 1 Satz Anfahrerschutz/Abweiser

Anbaurahmen ABR-SCHN erforderlich

S1093

Schneeräumschild 140 cm Arbeitsbreite Typ SCHN 14060 FK-ABR

Weitere Beschreibung siehe SCHN 13060 FK-ABR

S1094

Schneeräumschild 150 cm (ohne Anbaurahmen) Typ SCHN 15060 FK-ABR

Weitere Beschreibung siehe SCHN 13060 FK-ABR

S1095

Schneeräumschild 160 cm (ohne Anbaurahmen) Typ SCHN 16060 FK-ABR

Weitere Beschreibung siehe SCHN 13060 FK-ABR

S1096

Schneeräumschild 180 cm (ohne Anbaurahmen) Typ SCHN 18060 FK-ABR

Weitere Beschreibung siehe SCHN 13060 FK-ABR

S1097

Schneeräumschild 200 cm (ohne Anbaurahmen)^b Typ SCHN 20060 FK-ABR

Weitere Beschreibung siehe SCHN 13060 FK-ABR

Anbaurahmen für Schneeschilder: Bei Bestellung genauen Trägerfahrzeugtyp und Anbauart angeben (siehe Datenblatt Seite 154/155) Weitere Anbaurahmen auf Anfrage.

ABR-SCHN-US-...

Anbaurahmen Quick Hitch

ABR-SCHN-KD-KERSTEN

Anbaurahmen für Schneeschild Kuppeldreieck Kersten

ABR-SCHN-KD-...

Anbaurahmen Kuppeldreieckanbau

ABR-SCHN-DP-...

Anbaurahmen Dreipunktanbau Kat I und II

ABR-SCHN-FM-...

Anbaurahmen Flächenmäher (2-Punkt)

ABR-SCHN-TELE-...

Anbaurahmen für Teleskoplader/Radlader/Hoflader

Optionen für Schneeschilder

S1102

Schwenkräder für Schneeschilder 60er Serie

S1210

Begrenzungsleuchten rot-weiß (LED)

S1211

Satz Warnflaggen mit Halter

Allgemeine Geschäftsbedingungen

für die Lieferung von neuen und gebrauchten Motorgeräten, landwirtschaftlichen Maschinen, Geräten und Bedarfsgegenständen an gewerbliche Kunden (Lieferbedingungen L-M/G) - Stand Januar 2020

I. Allgemeines

Nachstehende Geschäfts- und Lieferbedingungen gelten für die Lieferung von neuen und gebrauchten Motorgeräten, landwirtschaftlichen Maschinen, Geräten und Bedarfsgegenständen für gewerbliche Kunden einschließlich sich darauf beziehender Beratungsleistungen, die nicht Gegenstand eines eigenständigen Beratungsvertrags sind und sofern sie nicht mit der ausdrücklichen, schriftlichen Zustimmung des Verkäufers abgeändert oder ausgeschlossen werden. Sie gelten für Verträge, die mit Kunden geschlossen werden, die Unternehmer im Sinne von § 14 BGB oder juristischen Personen des öffentlichen Rechts und öffentlich-rechtlichen Sondervermögen sind. Haupt- oder nebenberuflich tätige Landwirte, die aus ihrer Tätigkeit Einkünfte erzielen, sind nicht Verbraucher im Sinne des Gesetzes.

Bedingungen des Käufers werden auch dann nicht Vertragsbestandteil, wenn ihnen der Verkäufer nicht nochmals widerspricht und die vertraglich geschuldete Lieferung / Leistung vorbehaltlos erbringt. Von diesen Bedingungen abweichende Vereinbarungen sollen in die Auftragsbestätigung aufgenommen werden.

II. Angebot und Lieferumfang

1. Angebote des Verkäufers sind stets freibleibend. Die zu dem Angebot gehörenden Unterlagen wie Abbildungen, Zeichnungen, Gewichts- und Maßangaben sind nur annähernd maßgebend, soweit sie nicht ausdrücklich als verbindlich bezeichnet sind. Die Änderungen sind unangemessen und vom Käufer nicht mehr zu akzeptieren, sofern sie über das handelsübliche Maß hinausgehen. Leistungen und Betriebskosten werden als Durchschnittswerte angegeben. An Kostenvorschlägen, Zeichnungen und anderen Unterlagen behält sich der Verkäufer Eigentums- und Urheberrechte vor; sie dürfen Dritten nicht zugänglich gemacht werden.

2. Der Käufer ist, soweit nicht eine andere Lieferfrist ausdrücklich bestimmt ist, an die Bestellung höchstens 6 Wochen gebunden. Der Kaufvertrag ist abgeschlossen, wenn der Verkäufer die Annahme der Bestellung des näher bezeichneten Kaufgegenstandes innerhalb dieser Frist schriftlich bestätigt hat oder die Lieferung ausgeführt ist. Der Verkäufer ist jedoch verpflichtet, eine etwaige Ablehnung der Bestellung unverzüglich schriftlich mitzuteilen.

3. Sämtliche zwischen Verkäufer und Käufer getroffenen Vereinbarungen sind im jeweiligen Liefervertrag schriftlich niederzulegen. Dies gilt auch für Nebenabreden und Zusicherungen. Nachträgliche Vertragsänderungen, die mündlich vereinbart werden, werden von den Vertragsparteien zeitnah schriftlich fixiert und als Ergänzung dem Liefervertrag hinzugefügt.

4. Angaben in dem Käufer ausgehändigten Beschreibungen über Lieferumfang, Aussehen, Leistungen, Maße, Gewichte, Betriebsstoffverbrauch und Betriebskosten sind Vertragsinhalt. Sie dienen als Maßstab zur Feststellung, ob der Kaufgegenstand fehlerfrei ist. Konstruktions- und Formänderungen des Liefergegenstandes bleiben vorbehalten, soweit der Liefergegenstand nicht erheblich geändert und die Änderungen dem Käufer zumutbar sind.

III. Preis und Zahlung

1. Die Preise gelten mangels besonderer Vereinbarung ab Lager des Verkäufers oder bei Versendung vom Herstellerwerk aus ab Werk. Nicht enthalten im Preis sind die Liefer- und Versandkosten. Die Preise verstehen sich zuzüglich der jeweils geltenden Umsatzsteuer. Soll die Lieferung mehr als 4 Monate nach Vertragsabschluss erfolgen, ist der Verkäufer bei Preiserhöhungen seiner Vorlieferanten oder unerwarteten Steigerungen von Lohn- und Transportkosten berechtigt, Verhandlungen über eine Neufestsetzung des Preises zu verlangen. An den vereinbarten Preis ist der Verkäufer nur für die vereinbarte Lieferzeit – jedoch mindestens 4 Monate – gebunden. Mehraufwendungen, die dem Verkäufer durch den Annahmeverzug des Käufers entstehen, kann er vom Käufer ersetzt verlangen.

2. Mangels besonderer Vereinbarung ist die Zahlung bei Lieferung oder Bereitstellung und Erhalt der Rechnung ohne jeden Abzug innerhalb von 12 Tagen frei Zahlstelle des Verkäufers zu leisten. Die dem Käufer aus § 320 BGB zustehenden Zurückbehaltungsrechte werden hierdurch nicht berührt. Skonti-Zusagen gelten nur für den Fall, dass sich der Käufer mit der Bezahlung früherer Lieferungen nicht im Rückstand befindet.

3. Der Verkäufer nimmt nur bei entsprechender Vereinbarung diskontfähige und ordnungsgemäß versteuerte Wechsel zahlungshalber an. Gutschriften über Wechsel und Schecks erfolgen vorbehaltlich des Eingangs abzüglich der Auslagen mit Wertstellung des Tages, an dem der Verkäufer über den Gegenwert verfügen kann.

4. Die Aufrechnung mit etwaigen vom Verkäufer bestrittenen oder nicht rechtskräftig festgestellten Gegenansprüchen des Käufers ist nicht statthaft. Ein Zurückbehaltungsrecht kann der Käufer nur geltend machen, soweit es auf Ansprüchen aus dem Kaufvertrag beruht. Wenn eine Mängelrüge geltend gemacht wird, dürfen Zahlungen des Käufers in einem Umfang zurückgehalten werden, die in einem angemessenen Verhältnis zu den aufgetretenen Mängeln stehen.

5. Zahlungen dürfen an Angestellte des Verkäufers nur erfolgen, wenn diese eine gültige Inkassovollmacht vorweisen.

IV. Lieferfristen und Verzug

1. Lieferfristen und Termine sind nur dann verbindlich vereinbart, wenn sie vom Verkäufer ausdrücklich so bezeichnet worden sind. Die Lieferfrist beginnt mit Zustandekommen des Vertrages, jedoch nicht vor der Beibringung etwaiger vom Käufer zu beschaffenden Unterlagen, Genehmigungen, Freigaben sowie vor Eingang einer vereinbarten Anzahlung.

2. Richtige und rechtzeitige Selbstbelieferung ist vorbehalten.

3. Die Lieferfrist verlängert sich angemessen bei Maßnahmen im Rahmen rechtmäßiger Arbeitskämpfe, insbesondere Streiks und Aussperrung sowie beim Eintritt unvorhergesehener Hindernisse, welche außerhalb des Einflussbereichs des Verkäufers oder seiner Erfüllungsgehilfen liegen, soweit solche Hin-

dernisse nachweislich auf die Lieferung des verkauften Gegenstandes von Einfluss sind.

4. Entsprechendes gilt, wenn der Verkäufer seinerseits nicht rechtzeitig beliefert wird. Der Verkäufer ist zum Rücktritt berechtigt, wenn der Hersteller ihn nicht beliefert. Dies gilt je-doch nicht, wenn die Nichtlieferung vom Verkäufer zu vertreten ist (z. B. Zahlungsverzug).

5. Die Einhaltung der Lieferfrist setzt die Erfüllung der Vertragspflichten des Käufers voraus.

6. Wenn dem Käufer wegen einer Verzögerung Schaden erwächst, so haftet der Verkäufer nach den gesetzlichen Bestimmungen.

7. Für durch Verschulden seines Vorlieferanten verzögerte oder unterbliebene (Unmöglichkeit) Lieferungen hat der Verkäufer – ausgenommen Auswahl- oder Überwachungsverschulden – nicht einzustehen. Satz 1 gilt nicht, falls sich das Verhältnis zwischen Verkäufer und Käufer nach Werkvertragsrecht bestimmt. In jedem Fall ist der Verkäufer verpflichtet, den Käufer schadlos zu halten, sofern dieser die ihm abgetretenen Ansprüche gegenüber dem Zulieferer nicht vollständig durchsetzen kann.

8. Der Verkäufer kann neben der gesetzlichen Frist des § 286 Abs. 3 BGB und der Mahnung den Käufer auch abweichend von der Frist nach Ziffer III.2. durch ein anderes nach dem Kalender bestimmtes Zahlungsziel im Sinne des § 286 Abs. 2 BGB in Verzug setzen.

9. Gerät der Käufer mit seiner Zahlungsverpflichtung in Verzug, werden Verzugszinsen in Höhe von 5% über dem jeweiligen Basiszinssatz p.a. (§ 247 BGB) berechnet. Die Geltendmachung eines höheren Verzugs Schadens bleibt vorbehalten. Für den Fall, dass der Verkäufer einen höheren Verzugs Schaden geltend macht, hat der Käufer die Möglichkeit nachzuweisen, dass der geltend gemachte Verzugs Schaden nicht oder in zumindest wesentlich geringerer Höhe angefallen ist.

V. Gefahrübergang und Transport

1. Versandweg und -mittel sind mangels besonderer Vereinbarung der Wahl des Verkäufers überlassen.

2. Im Falle des Versendungskaufes geht die Gefahr mit der Übergabe der Ware an den Spediteur oder Frachtführer, spätestens jedoch mit dem Verlassen des Lagers oder bei Direktversand ab Werk mit dem Verlassen des Werkes auf den Käufer über. Das gilt auch dann, wenn Teillieferungen erfolgen oder der Verkäufer noch Weitere Leistungen übernommen hat. Die Ware wird auf Wunsch und Kosten des Käufers versichert.

3. Verzögert sich der Versand infolge von Umständen, die der Käufer zu vertreten hat, so geht die Gefahr vom Tage des Angebots der Übergabe an auf den Käufer über. Jedoch ist der Verkäufer verpflichtet, auf Wunsch und Kosten des Käufers die Versicherungen zu bewirken, die dieser verlangt.

4. Angelieferte Gegenstände sind, auch wenn sie unwesentliche Mängel aufweisen, vom Käufer unbeschadet der Rechte aus Abschnitt VII (Mängelrüge und Haftung für Mängel) entgegenzunehmen.

5. Teillieferungen sind zulässig, soweit dies dem Käufer zumutbar ist.

VI. Eigentumsvorbehalt

1. Der Verkäufer behält sich das Eigentumsrecht bis zur vollständigen Bezahlung aller Forderungen aus der Geschäftsvereinbarung mit dem Käufer vor.

2. Der Käufer ist verpflichtet, den Kaufgegenstand pfleglich zu behandeln, gegen Eingriffe von dritter Seite zu sichern sowie - wenn dies schriftlich vereinbart wird, ein verlängertes Zahlungsziel eingeräumt ist oder es sich um einen Finanzierungskauf handelt - unverzüglich gegen Feuer, Diebstahl und Wasserschäden zum Neuwert zu versichern und dies auf Verlangen nachzuweisen; andernfalls ist der Verkäufer berechtigt, diese auf Kosten des Käufers selbst zu versichern. Der Käufer verpflichtet sich, etwaige Entschädigungsansprüche an den Verkäufer abzutreten.

3. Der Käufer darf den Kaufgegenstand ohne die Zustimmung des Verkäufers nicht verpfänden noch zur Sicherheit übereignen. Der Käufer ist verpflichtet, den Verkäufer bei Pfändungen oder sonstigen Eingriffen Dritter unverzüglich schriftlich zu benachrichtigen, damit der Verkäufer Klage gemäß § 771 ZPO erheben kann. Soweit der Dritte nicht in der Lage ist, dem Verkäufer die gerichtlichen und außergerichtlichen Kosten einer Klage nach § 771 ZPO zu erstatten, ist der Käufer zum Ausgleich der Kosten verpflichtet.

4. Der Käufer ist berechtigt, die Ware im ordnungsgemäßen Geschäftsgang weiter zu verkaufen. Er tritt dem Verkäufer aber bereits jetzt alle Forderungen in Höhe des Faktura-Endbetrags (einschl. Umsatzsteuer) des Verkäufers ab, die ihm aus der Weiterveräußerung gegen seine Abnehmer oder Dritte erwachsen, und zwar unabhängig davon, ob der Kaufgegenstand ohne oder nach Verarbeitung weiterverkauft worden ist. Zur Einziehung dieser Forderungen ist der Käufer auch nach Abtretung ermächtigt. Die Befugnis des Verkäufers, die Forderungen selbst einzuziehen, bleibt hiervon unberührt, jedoch verpflichtet sich der Verkäufer, die Forderungen nicht einzuziehen, solange der Käufer seinen Zahlungsverpflichtungen ordnungsgemäß nachkommt. Andernfalls kann der Verkäufer verlangen, dass der Käufer ihm die abgetretenen Forderungen und deren Schuldner bekannt gibt, alle zum Einzug erforderlichen Angaben macht, die dazugehörigen Unterlagen aushändigt und dem Schuldner die Abtretung mitteilt.

5. Soweit für den Kaufgegenstand ein Kfz-Brief ausgestellt ist, steht dem Verkäufer während der Dauer des Eigentumsvorbehalts das alleinige Recht zum Besitz des Kfz-Briefes zu.

6. Bei vertragswidrigem Verhalten des Käufers, insbesondere bei Zahlungsverzug, ist der Verkäufer zur Rücknahme der Ware nach Mahnung und Rücktrittserklärung berechtigt und der Käufer zur Herausgabe verpflichtet.

7. Sämtliche Kosten der Rücknahme und der Verwertung des Kaufgegenstandes trägt der Käufer. Die Verwertungskosten betragen ohne Nachweis 10 % des Verwertungserlöses einschließlich Umsatzsteuer. Sie sind höher oder niedriger anzusetzen, wenn der Verkäufer höhere oder der Käufer niedrigere Kosten nachweist. Der Erlös wird dem Käufer nach Abzug der Kosten und sonstiger mit dem Kaufvertrag zusammenhängender Forderungen des Verkäufers gutgebracht.

VII. Mängelrüge und Haftung für Mängel

Für Mängel haftet der Verkäufer wie folgt:

1. Der Käufer hat die empfangene Ware nach Eintreffen unverzüglich auf Menge, Beschaffenheit und zugesicherte Eigenschaften zu untersuchen und offensichtliche Mängel zeitnah schriftlich zu rügen. Ist der Vertrag für beide Teile ein Handelsgeschäft, so gilt § 377 HGB mit der Maßgabe, dass erkennbare Mängel binnen 14 Tagen durch schriftliche Anzeige an den Verkäufer zu rügen sind.
2. Ware ist unentgeltlich auszubessern oder neu zu liefern, die sich infolge eines vor dem Gefahrenübergang liegenden Umstandes – insbesondere wegen fehlerhafter Bauart, schlechter Baustoffe oder mangelhafter Ausführung – als unbrauchbar oder in ihrer Brauchbarkeit nicht unerheblich beeinträchtigt herausstellen. Das diesbezügliche Wahlrecht liegt beim Verkäufer. Ersetzte Teile werden Eigentum des Verkäufers. Bei Austausch der gesamten Kaufsache im Wege der Nacherfüllung hat der Verkäufer für die zurückgenommene Sache gegen den Käufer einen Anspruch auf uneingeschränkte Nutzungsentschädigung. Die Nutzungsentschädigung richtet sich nach den durchschnittlichen Mietkosten für die Sache, die in dem Zeitraum der Nutzung angefallen wären.
3. Das Recht des Käufers, Ansprüche aus Mängeln geltend zu machen, verjährt bei neuen Verkaufsgegenständen vom Zeitpunkt des Gefahrübergangs an in 12 Monaten. Bei gebrauchten Kaufgegenständen stehen dem Käufer Mängelansprüche nur dann zu, wenn dies mit dem Verkäufer ausdrücklich schriftlich vereinbart wurde.
4. Es wird keine Gewähr übernommen für Schäden, die aus nachfolgenden Gründen entstanden sind: Ungeeignete oder unsachgemäße Verwendung, fehlerhafte Montage bzw. Inbetriebsetzung durch den Käufer oder Dritte, versäumte Wartungsarbeiten, wenn diese üblich sind und /oder vom Hersteller empfohlen werden, normale Abnutzung - insbesondere von Verschleißteilen -, fehlerhafte oder nachlässige Behandlung, ungeeignete Betriebsmittel, Austauschwerkstoffe, mangelhafte Bauarbeiten, ungeeigneter Baugrund, chemische, elektronische oder elektrische Einflüsse, sofern sie nicht auf ein Verschulden des Verkäufers zurückzuführen sind.
5. Im Falle der Mängelbeseitigung hat der Käufer dem Verkäufer für die notwendigen Arbeiten eine angemessene Frist zu setzen. Nur in dringenden Fällen der Gefährdung der Betriebssicherheit und zur Abwehr unverhältnismäßig großer Schäden, wobei der Verkäufer sofort zu verständigen ist, oder wenn der Verkäufer mit der Beseitigung des Mangels in Verzug ist, hat der Käufer das Recht, den Mangel selbst durch Dritte beseitigen zu lassen und vom Verkäufer Ersatz der notwendigen Kosten zu verlangen.
6. Für Ersatzstücke und Ausbesserungen verjähren die Mängelansprüche in 12 Monaten. Die Frist für die Mängelhaftung an dem Liefergegenstand wird um die Dauer der durch die Nachbesserungsarbeiten verursachten Nutzungsunterbrechung verlängert.
7. Durch etwa seitens des Käufers oder Dritter unsachgemäß ohne vorherige Genehmigung des Verkäufers vorgenommene Änderungen oder Instandsetzungsarbeiten wird die Haftung für die daraus entstandenen Folgen aufgehoben.

8. Schlägt eine vom Verkäufer zu erfüllende Nachbesserung oder Ersatzlieferung trotz mehrerer Versuche fehl, so kann der Käufer vom Vertrag zurücktreten (Rücktritt) oder entsprechende Herabsetzung der Vergütung (Minderung) verlangen. Für die Nacherfüllung sind dem Verkäufer unter Berücksichtigung der Belastung für den Käufer und der Kompliziertheit des Mangels in der Regel zwei Gelegenheiten innerhalb einer angemessenen Frist zu geben.

9. Für Schadensersatzansprüche gilt Abschnitt VIII.

VIII. Haftungsbegrenzung - Schadensersatz

1. Die Haftung des Verkäufers richtet sich nach den gesetzlichen Bestimmungen. Diese ist jedoch – gleichgültig aus welchem Rechtsgrund – ausgeschlossen, soweit eine nicht wesentliche Pflichtverletzung vorliegt, die weder vorsätzlich noch grob fahrlässig begangen wurde. Dies gilt nicht, soweit Schäden an Leben, Körper oder Gesundheit entstanden sind oder zugunsten des Verkäufers eine Haftpflichtversicherungsdeckung besteht. In diesem Fall tritt der Verkäufer seinen Anspruch gegenüber der Versicherung an den Käufer ab.

2. Die vom Käufer gegenüber dem Verkäufer geltend zu machenden Ansprüche verjähren nach den gesetzlichen Bestimmungen. Es besteht jedoch eine Ausschlussfrist von sechs Monaten, sofern der Verkäufer schriftlich einen Anspruch des Käufers als unbegründet zurückgewiesen hat.

IX. Erfüllungsort, Gerichtsstand, anzuwendendes Recht

1. Erfüllungsort und ausschließlicher Gerichtsstand für Lieferung und Zahlungen sowie für sämtliche zwischen den Parteien sich aus dem Vertragsverhältnis ergebenden Streitigkeiten ist der Hauptsitz des Verkäufers, wenn beide Vertragsparteien Kaufleute im Sinne des HGB oder juristische Personen des öffentlichen Rechts oder öffentlich-rechtliche Sondervermögen sind (§ 38 ZPO). Ansonsten gelten die gesetzlichen Bestimmungen.

2. Die Beziehungen zwischen den Vertragsparteien richten sich ausschließlich nach dem in der Bundesrepublik Deutschland geltenden Recht unter Ausschluss des UN-Kaufrechts.

X. Datenschutz

Personenbezogene Daten des Käufers werden unter Beachtung der datenschutzrechtlichen Bestimmungen durch den Verkäufer ausschließlich im Rahmen des zwischen Käufer und Verkäufer bestehenden Vertragsverhältnisses gespeichert und verarbeitet und werden nicht an Dritte ohne ausdrückliche Zustimmung des Käufers weiter gegeben.

Kersten Arealmaschinen GmbH · Empeler Straße 95 · D-46459 Rees · Tel.: +49 (0) 28 51/92 34-10 · Fax: +49 (0) 28 51/92 34-44 · www.kersten-maschinen.de · info@kersten-maschinen.de

FELDPROBEBEDINGUNGEN

Feldprobenaufträge werden wie Festaufträge geliefert und berechnet.

Lieferungen zu Feldprobedingungen gelten als vereinbart, wenn die Lieferung vom Werk zu Feldprobedingungen bestätigt wird.

Die Feldprobe ist innerhalb von 5 Werktagen durchzuführen. Die Lieferfirma ist berechtigt, die Feldprobe durch einen Beauftragten durchführen oder überwachen zu lassen.

Leistet die Maschine die unter normalen Witterungs- und Einsatzverhältnissen zu erwartenden Arbeiten und Ergebnisse, ist die Feldprobe bestanden.

Die Feldprobe gilt als nicht bestanden, wenn der Beauftragte des Lieferers feststellt, dass mit der Maschine die zugesicherte Arbeit nicht erreicht werden kann.

Die Rücksendung ist unverzüglich und in gereinigtem Zustand, nach Vereinbarung mit dem Lieferer zulasten des Empfängers an das Lieferwerk oder an die vom Lieferwerk angegebene Adresse vorzunehmen.

Kersten Arealmaschinen GmbH

Lieferprogramm



Kehren

Kehren

Anbauehrmaschinen – vom Rasenmähtraktor bis zum Teleskoplader



Mähen und Mulchen

Mähen und Mulchen

Anbaumaschinen: Messerbalken, Schlegelmulcher, Kreismäher, Vertikalmulcher
Einzweckgeräte: RoughCutter, Mähraupen



Laub-beseitigung

Laub beseitigen

Selbstfahrende Laubbläser/VentoSilent, Anbaulaubbläser und -sauger, Laubsaugwagen



Einachser

Universelle Einachser

universelle, vollhydraulische Einachser
K-Line: von 5,5 PS bis 13 PS 
UBS-Line: von 9 PS bis 23 PS



Kunstrasen-pflege

Kunstrasenpflege

Kunstrasenbesen, Kunstrasenkehrmaschinen



Boden-bearbeitung

Bodenbearbeitung

Anbaumaschinen: Kreiseleggen, Aufsattel-Sämaschinen
Einzweckgeräte: Bodenfräsen, Rasensähmaschinen/Seedomat 



Wildkraut-beseitigung

Wildkraut beseitigen

Anbaumaschinen und Einzweckgeräte zur mechanischen und thermischen Wildkrautbeseitigung für Flächen und Randstreifen 



Wegebau

Wegebau

Mini-, Maxi-, Profi-Planierhobel, Baggerhobel



Bewässerungs-technik

Bewässerungstechnik

Gießbarme mit externer Wasserversorgung
Wasserfass-Anhänger



Winterdienst

Winterdienst

Schneeschilder, Streuer, Schnee-Kehrmaschinen

