

100
Profitechnik seit 1926

VOGT[®]
Profitechnik für die Landschaftspflege

01 | 26



SCHLEGELMULCHER

PROFITECHNIK
FÜR DIE LANDSCHAFTSPFLEGE



Profitechnik seit 1926



VOGT GMBH & CO. KG

PROFITECHNIK FÜR DIE LANDSCHAFTSPFLEGE

VOGT steht gleichermaßen für Tradition, Innovation und Qualität. Der Grundstein unseres heutigen Handelns wurde bereits im Jahr 1926 gelegt. Von dem einstigen Schmiedebetrieb haben wir uns zum Spezialisten und führenden Anbieter für professionelle Landschaftspflegetechnik entwickelt.

Als 100% eigenständiger Familienbetrieb in der nun 4. Generation trägt unser langjähriges Know-how ebenso zu unserem Erfolg bei, wie unser Gespür für Innovationen. Wir verstehen uns als langfristigen Partner mit besonderem Augenmerk auf technischen Entwicklungen und Serviceleistungen.

Bereits vor über 40 Jahren etablierten wir den Einsatz von Mulchgeräten für die Landschaftspflege und verkaufen noch heute ausgezeichnete Mulchtechnik mit modernsten Qualitätsstandards. Dank dieser Erfahrung können wir auf sehr gute Branchenkenntnisse zurückgreifen, sodass wir immer die individuell bestmögliche Lösung für Ihre Anforderungen finden. Qualität steht für uns in jeder Hinsicht an erster Stelle.

Unsere eigene Konstruktionsabteilung entwickelt, in enger Zusammenarbeit mit unseren ausgewählten Zulieferern, technisch hochwertige Maschinen in stabiler Bauweise, speziell konzipiert für den professionellen Dauereinsatz.

Mit mehreren eigenen VOGT-Standorten sowie einem Netzwerk aus über 100 Vertriebspartnern in Deutschland und Österreich garantieren wir Ihnen eine kompetente Beratung durch Ihren persönlichen VOGT Ansprechpartner. Gerne überzeugen wir Sie von der Leistungsstärke unserer Maschinen im Rahmen einer Vorführung.

Bei Auslieferung erhalten Sie eine ausführliche Einweisung durch unsere Servicemitarbeiter. Auch unser neu errichtetes Service-Center mit großem Zentrallager, am Hauptstandort in Schmallenberg, sorgt für eine jederzeit schnelle und zuverlässige Versorgung mit Ersatzteilen. Für schnelle Hilfe vor Ort ist unser mobiler VOGT Kundendienst immer für Sie da.

Wir sind Ihr Partner für professionelle Mulchtechnik!

1926 GEGRÜNDET

**ÜBER 100
VERTRIEBSPARTNER**

**FAMILIENBETRIEB
IN 4. GENERATION**

**MEHRERE STANDORTE IN
DEUTSCHLAND & ÖSTERREICH**



PROFITECHNIK IM DETAIL

DRAGONE SCHLEGELMULCHER



01 DRAGONE Rotorachse

Statt den sonst üblichen, einfachen Wellenstummeln sind alle DRAGONE-Modelle mit einer innenliegenden, durchgehenden Rotorachse ausgestattet, die dem Rotorrohr eine einzigartige Stabilität verleiht. Stützteller (mit Rotorachse und Rotor verschweißt) gewährleisten zusätzliche Abrissicherung. Auch massive Fremdkörper führen somit nicht direkt zur Rotorunwucht!



02 DRAGONE Doppelspiralrotor

Der Doppelspiralrotor sorgt für eine maximale Ansaugung des Mulchmaterials und damit für sauberste Mulcharbeit und ein herausragendes Schnittbild.

Gleichzeitig wird das Gerät durch die gleichmäßige Rotorbelastung deutlich leichtzügiger und laufruhiger.



03 DRAGONE Spezialschlegel

Hochvergüteter Spezialstahl und die 80 mm breite Aufhängung auf einem 18 mm Bolzen verschaffen den DRAGONE-Hammerschlegeln eine herausragende Standfestigkeit. Durch die stabile Aufhängung wird ein Bruch des Schlegels verhindert. Dank der ergonomischen Form ist eine einzigartige Sogentwicklung und optimale Materialführung (ohne festhängende Grasbüschel) garantiert!



PROFITECHNIK IM DETAIL

DRAGONE SCHLEGELMULCHER

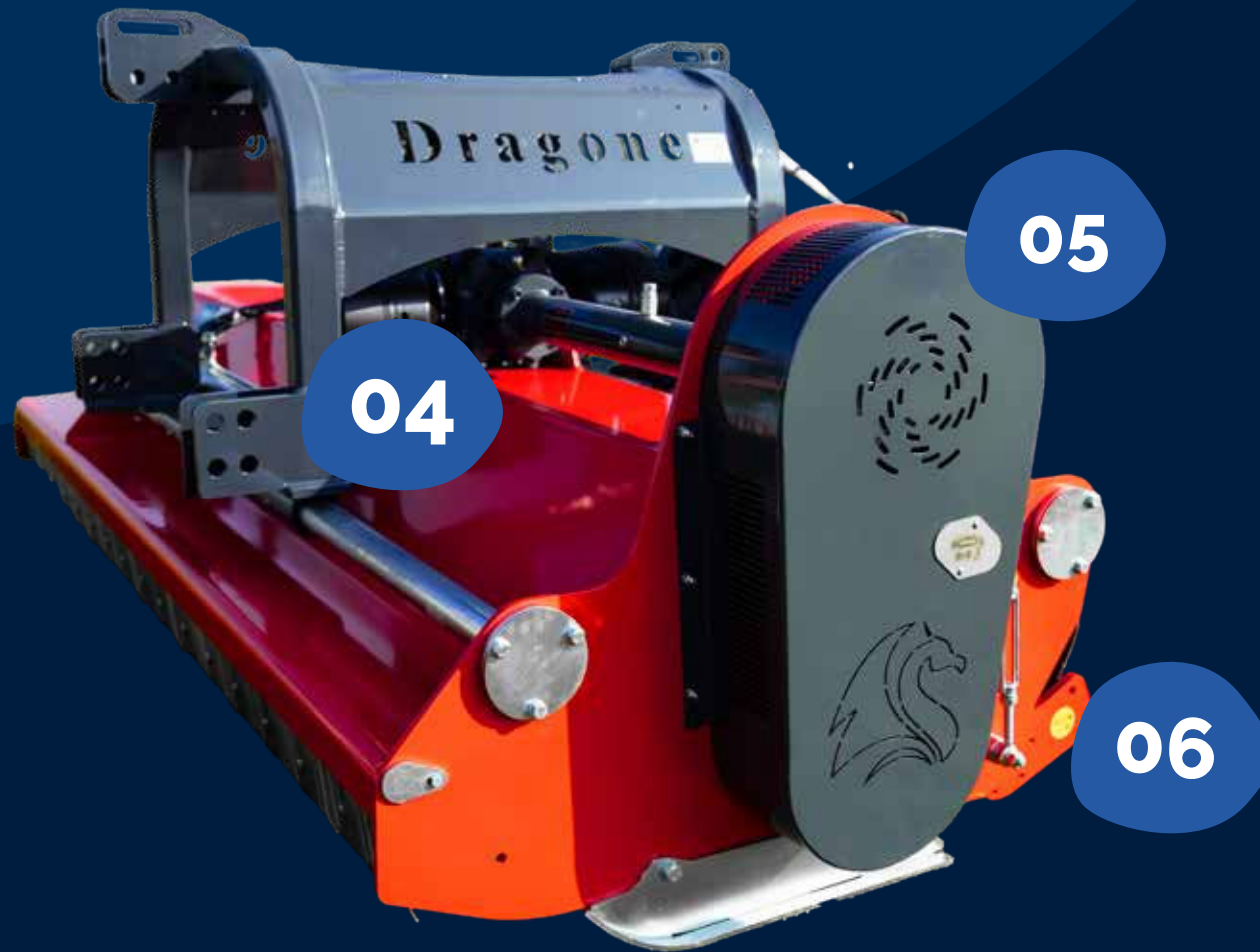

04 STRENX S700 Feinkornstahl

Grundsätzlich werden alle DRAGONE-Mulcher aus hochfestem Feinkornstahl gebaut. Für besonders leistungsstarke Geräte mit hoher Beanspruchung (u. a. Serie VP/VX/VD/ROAD V/COBRA) verwendet DRAGONE den hochfesten Spezial-Konstruktionsstahl STRENX S700. Gegenüber vergleichbaren Mulchgeräten aus gewöhnlichem Konstruktionsstahl wird eine doppelt so hohe Zugfestigkeit und damit längere Lebensdauer des Mulchgehäuses erreicht.



05 HEAVY-DUTY Antrieb

Getriebe (serienmäßig mit integriertem Freilauf) und Riemenantrieb sind bewusst überdimensioniert ausgelegt, sodass auch unter außergewöhnlicher Einsatzbelastung keine Überlastung entsteht. Durch diesen HEAVY-DUTY-Antriebsstrang ist auch beim Einsatz großer Traktoren ausreichend Sicherheit gegeben. Große Riemenscheiben mit integriertem Lüfterflügel bewirken eine ideale Kraftübertragung.



06 Profi-Laufwalze

Großdimensionierte Laufwalzen garantieren Laufruhe und eine optimale Boden-anpassung. Hochwertige SKF Doppel-Pendelrollenlager in großen Abmessungen werden innenliegend, geschützt verbaut und zeichnen sich durch ausgezeichnete Laufeigenschaften und geringen Wartungsaufwand aus. Alle Laufwalzen sind bodenschonend abgerundet und höhenverstellbar. NEU: Bei den Serien VG4 und VD8000 kann die Position der Laufwalze variabel verstellt werden. So kann das Mulchmaterial sowohl vor der Laufwalze (zum Andrücken von Ausfallgetreide) als auch hinter der Walze (für eine optimale Verrottung) gleichmäßig und ohne Schwadbildung ausgeworfen werden.



INHALT

DRAGONE SCHLEGELMULCHER

Flächenmulcher

- | | | | |
|----|---|----|---|
| 16 | SERIE L
Mulcher für kleine Traktoren | 28 | SERIE VP
Mulcher mit max. Schlagkraft |
| 18 | SERIE MTL
Leichtzügiger Mulcher | 30 | SERIE VG4
Hohe Flexibilität für den Profi-Einsatz |
| 20 | SERIE MTL FE
Serie MTL in Sonderedition | 32 | SERIE VX
Mulcher mit TWIN Rotor |
| 22 | SERIE VL
Stabiler Profi-Mulcher | 34 | SERIE VD 7700
Mulcher mit hoher Flächenleistung |
| 24 | SERIE VL FE
Serie VL in Sonderedition | 36 | SERIE VD 8000
Max. Schlagkraft für große Flächen |
| 26 | SERIE V
Robuster & leistungsstarker Mulcher | 38 | SERIE AB
Mulcher mit Sammelbehälter |





Seitenmulcher

42 **SERIE ROAD L**
Leichtzügiger Seitenmulcher

44 **SERIE ROAD MTL**
Kompakter Seitenmulcher

46 **SERIE ROAD VL**
Flexibler Seitenmulcher

48 **SERIE ROAD V**
Leistungsstarker Seitenmulcher

50 **SERIE COBRA**
Profi-Seitenmulcher

52 **SERIE COBRA FS**
Profi-Seitenmulcher für den Forst

54 **SERIE EXTREME**
Profi-Seitenmulcher für Extremeinsätze

INHALT

DRAGONE SCHLEGELMULCHER

Spezialgeräte zur Kulturpflege

58 **SERIE BM**
Zwischenreihenmulcher

60 **SERIE CR**
Fadenmäher für Reihenkulturen

62 **SERIE G**
Randstreifenmäher

64 **SERIE VP/ VD-K**
Mulcher für Kartoffelkraut

66 **SERIE FS**
Gestrüpp- und Forstmulcher

68 **SERIE HY**
Hydr. Mulchköpfe



Technik & Service

- 72 SCHWENKBEREICH
- 74 ARBEITSWERKZEUGE
- 76 ZUBEHÖR & AUSSTATTUNG
- 78 VORFÜHRUNG & FINANZIERUNG
- 80 SERVICE
- 82 ANSPRECHPARTNER
- 84 STANDORTE





EXT
ED

Drago

LJIDBERG
www.ljidberg.com





FLÄCHEN MULCHER

DRAGONE SERIE L

PROFESSIONELLE MULCHER FÜR KLEINE TRAKTOREN

Geeignet für:

Weideland
Obstwiesen
Ödland
Parkpflege
Sonderkulturen

- Kompakte, stabil konstruierte Geräte mit geringem Gewicht
- Leichtzügige Bauweise für Klein- und Kompakttraktoren an KAT 0 / KAT I
- Einzigartige, durchgehende Rotorachse mit Mittenabstützung
- Doppelspiralrotor bewirkt enorme Laufruhe und sauberste Mulcharbeit
- DRAGONE Feinschnittschlegel und starke Gegenschneide für einen sauberen Pflegeschnitt
- Serienmäßig mechanische Seitenverschiebung (optional: hydraulisch)
- Großdimensioniertes Getriebe mit Freilauf
- Bodenschonend abgerundete Laufwalze (höhenverstellbar)
- Hochwertige, innenliegend geschützte Pendelrollenlager
- Standardmäßig mit Heck-Anbau
- Auch mit angepasstem Anbaurahmen (Gerätedreieck Kommunal / KAT 0) und gewünschter Getriebedrehzahl für Spezialtraktoren / Geräteträger erhältlich

Optionen

- WALTERSCHEID Gelenkwelle
- Frontanbau
- Hydr. Seitenverschiebung
- Anbaurahmen anpassbar
- Getriebedrehzahl anpassbar
- Hydr. Antrieb

Typ	Arbeitsbreite	Gesamtbreite	Seitenvershub	Gewicht	Schlegel	Riemen	Rotorachse Ø	Rotor Ø	Wirkdurchmesser Rotor	Laufwalze	Leistungsbedarf ab
L 100	1.000 mm	1.070 mm	250 mm	170 kg	16	3	35 mm	130 mm	340 mm	135 mm	15 PS (11 kW)
L 130	1.300 mm	1.370 mm	300 mm	185 kg	22	3	35 mm	130 mm	340 mm	135 mm	20 PS (15 kW)
L 160	1.600 mm	1.670 mm	400 mm	200 kg	28	3	35 mm	130 mm	340 mm	135 mm	24 PS (18 kW)

Individueller Anbau
möglich



Feinschnittschlegel



Doppelspiralrotor
mit durchgehender
Rotorachse

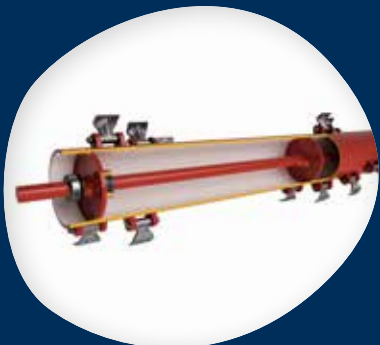

Ab 15 PS (11 kW)



1.000 - 1.600 mm



170 - 200 kg



Bis 30 mm Material

DRAGONE SERIE MTL

LEICHTZÜGIGE MULCHER MIT FEINEM SCHNITTBILD

Geeignet für:

Weideland
Obstwiesen
Ödland
Parkpflege
Sonderkulturen

- Kompakte Bauweise für Klein- und Kompakttraktoren an KAT I / KAT II
- Durchgehende Rotorachse garantiert maximale Rotorstabilität
- Doppelspiralrotor erzielt optimale Sogwirkung und Laufruhe
- Gleichmäßige Rotorbelastung dank doppelspiralförmiger Schlegelanordnung
- Ergonomische Schlegelform für gleichmäßige Mulchgutzerkleinerung
- Serienmäßig mechanische Seitenverschiebung (optional: hydraulisch)
- Überdimensioniertes Getriebe mit Freilauf
- Starker Antrieb über Qualitätsriemen
- Bodenschonend abgerundete Stützwalze (höhenverstellbar)
- Innenliegende, geschützte Pendelrollenlager
- Front, Heck- oder Front-Heck-Anbau möglich
- Auch mit angepasstem Anbaurahmen (Gerätedreieck Kommunal / KAT 0) und gewünschter Getriebedrehzahl für Spezialtraktoren / Geräteträger erhältlich

Optionen

- WALTERSCHEID Gelenkwelle
- Frontanbau
- Front-Heck-Anbau
- Hydr. Seitenverschiebung
- Anbaurahmen anpassbar
- Getriebedrehzahl anpassbar
- Hydr. Antrieb

Typ	Arbeitsbreite	Gesamtbreite	Seitenverschub	Gewicht	Schlegel	Riemen	Rotorachse Ø	Rotor Ø	Wirkdurchmesser Rotor	Laufwalze	Leistungsbedarf ab
MTL 100	1.000 mm	1.100 mm	250 mm	225 kg	14	3	40 mm	130 mm	390 mm	135 mm	20 PS (15 kW)
MTL 120	1.200 mm	1.300 mm	250 mm	240 kg	16	3	40 mm	130 mm	390 mm	135 mm	20 PS (15 kW)
MTL 140	1.400 mm	1.500 mm	300 mm	275 kg	18	3	40 mm	130 mm	390 mm	135 mm	24 PS (18 kW)
MTL 160	1.600 mm	1.700 mm	400 mm	320 kg	22	3	40 mm	130 mm	390 mm	135 mm	30 PS (22 kW)
MTL 180	1.800 mm	1.900 mm	400 mm	410 kg	24	3	40 mm	155 mm	415 mm	160 mm	35 PS (26 kW)
MTL 200	2.000 mm	2.100 mm	400 mm	450 kg	28	3	50 mm	160 mm	420 mm	160 mm	40 PS (29 kW)

Gleichmäßige Zerkleinerung
des Mulchmaterials



MTL Schlegel



Doppelspiralrotor
mit durchgehender
Rotorachse



Ab 20 PS (15 kW)



1.000 - 2.000 mm



225 - 375 kg



Bis 50 mm Material

DRAGONE SERIE MTL FARMERS EDITION

SONDEREDITION DER SERIE MTL IN SPEZIFISCHER AUSSTATTUNG

NEU

- Leichtzügige Bauweise für kompakte Traktoren mit 20-95 PS Leistung
- Durchgehende Rotorachse garantiert maximale Rotorstabilität
- Doppelspiralrotor erzielt optimale Sogwirkung und Laufruhe
- Gleichmäßige Rotorbelastung dank doppelspiralförmiger Schlegelanordnung
- Ergonomische Schlegelform für gleichmäßige Mulchgutzerkleinerung
- Serienmäßig Heckanbau mit hydraulischer Seitenverstellung
- Hydr. Seitenverschiebung (serienmäßig)
- Überdimensioniertes Getriebe mit Freilauf
- Starker Antrieb über Qualitätsriemen
- Bodenschonend abgerundete Stützwalze (höhenverstellbar)
- Innenliegende, geschützte Pendelrollenlager
- Schmale Gleitkufen in einfacher Ausführung (höhenverstellbar)
- Serienmäßig mit elastischen Frontschutz-Pendelklappen aus Kunststoff

Optionen

- WALTERSCHEID Gelenkwelle

Typ	Arbeitsbreite	Gesamtbreite	Seitenverschub	Gewicht	Schlegel	Riemen	Rotorachse Ø	Rotor Ø	Wirkdurchmesser Rotor	Laufwalze	Leistungsbedarf ab
MTL 120 FE	1.200 mm	1.300 mm	250 mm	240 kg	16	3	40 mm	130 mm	390 mm	135 mm	20 PS (15 kW)
MTL 140 FE	1.400 mm	1.500 mm	300 mm	275 kg	18	3	40 mm	130 mm	390 mm	135 mm	24 PS (18 kW)
MTL 160 FE	1.600 mm	1.700 mm	400 mm	320 kg	22	3	40 mm	130 mm	390 mm	135 mm	30 PS (22 kW)
MTL 180 FE	1.800 mm	1.900 mm	400 mm	410 kg	24	3	40 mm	155 mm	415 mm	160 mm	35 PS (26 kW)
MTL 200 FE	2.000 mm	2.100 mm	400 mm	450 kg	28	3	50 mm	160 mm	420 mm	160 mm	40 PS (29 kW)
MTL 220 FE	2.200 mm	2.300 mm	400 mm	470 kg	30	3	50 mm	160 mm	420 mm	160 mm	45 PS (33 kW)

Elastische
Frontschutzklappen



Hydr. Seitenverschiebung
(serienmäßig)



Doppelspiralrotor
mit durchgehender
Rotorachse

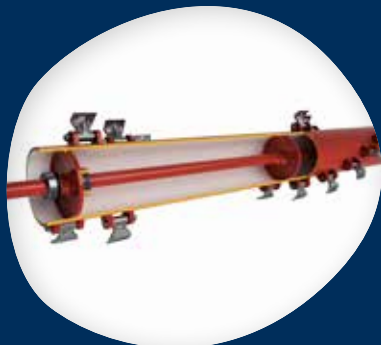

Ab 20 PS (15 kW)



1.200 - 2.200 mm



240 - 470 kg



Bis 50 mm Material

DRAGONE SERIE VL

STABILER PROFI-MULCHER FÜR ANSPRUCHSVOLLE ARBEITEN

Geeignet für:

Weideland
Feldränder
Obstkulturen
Brachland
Gründung

- Leistungsstarkes Mulchgerät für den vielseitigen Einsatz (KAT II)
- Robuster Doppelspiralrotor mit schweren Hammerschlegeln für Geäst bis 80 mm Ø
- Starker Antrieb mit überdimensionierter Transmission und Freilauf im Getriebe
- Durchgehende Rotorachse garantiert maximale Rotorstabilität in allen Lagen
- Schwere Hammerschlegel mit breiter Aufhängung
- Mechanische oder hydraulische Seitenverstellung
- Großdimensionierte Stützwalze, bodenschonend abgerundet
- Zweireihige Pendelrollenlager von SKF für eine maximale Lebensdauer
- Typ VL-260/ VL-280 serienmäßig mit verschleißfestem S700 Konstruktionsstahl
- Front- und Heckanbau mit einzigartigem AUTO-REVERSE-Getriebe = automatische Umschaltung des Antriebsstrangs für Front-, Heck- oder Rückfahranbau

Optionen

- WALTERSCHEID Gelenkwelle
- Frontanbau
- Front-Heck-Anbau
- Hydr. Seitenverschiebung
- Sonderanbau für Spezialgeräteträger (z. B. Reform, Aebi, Holder, etc.)
- Hydr. Antrieb

Typ	Arbeitsbreite	Gesamtbreite	Seitenvershub	Gewicht	Schlegel	Riemen	Rotorachse Ø	Rotor Ø	Wirkdurchmesser Rotor	Laufwalze	Leistungsbedarf ab
VL 120	1.200 mm	1.300 mm	300 mm	355 kg	14	3	50 mm	135 mm	415 mm	160 mm	30 PS (22 kW)
VL 140	1.400 mm	1.500 mm	400 mm	395 kg	16	4	50 mm	135 mm	415 mm	160 mm	30 PS (22 kW)
VL 160	1.600 mm	1.700 mm	450 mm	495 kg	18	4	50 mm	135 mm	415 mm	160 mm	35 PS (26 kW)
VL 175	1.750 mm	1.880 mm	500 mm	525 kg	20	5	50 mm	135 mm	415 mm	160 mm	40 PS (29 kW)
VL 200	2.000 mm	2.130 mm	500 mm	590 kg	22	5	50 mm	160 mm	440 mm	200 mm	43 PS (32 kW)
VL 220	2.200 mm	2.330 mm	500 mm	615 kg	24	5	50 mm	200 mm	480 mm	200 mm	47 PS (35 kW)
VL 240	2.400 mm	2.530 mm	500 mm	675 kg	26	5	50 mm	200 mm	480 mm	200 mm	57 PS (42 kW)
VL 260	2.600 mm	2.730 mm	500 mm	730 kg	36	5	50 mm	220 mm	480 mm	200 mm	68 PS (50 kW)
VL 280	2.800 mm	2.930 mm	500 mm	760 kg	38	5	50 mm	220 mm	480 mm	200 mm	73 PS (54 kW)



Optimale Sogwirkung & Mulchgutzerkleinerung



Schwere Hammerschlegel



SKF Pendelrollenlager



Ab 30 PS (22 kW)



1.200 - 2.800 mm



355 - 760 kg



Bis 80 mm Material

DRAGONE SERIE VL FARMERS EDITION

SONDEREDITION DER SERIE VL IN SPEZIFISCHER AUSSTATTUNG

- Leistungsstarkes Mulchgerät für den vielseitigen Einsatz (KAT II)
- Robuster Doppelspiralrotor mit schweren Hammerschlegeln für Geäst bis 80 mm Ø
- Starker Antrieb mit überdimensionierter Transmission und Freilauf im Getriebe
- Durchgehende Rotorachse garantiert maximale Rotorstabilität in allen Lagen
- Schwere Hammerschlegel mit breiter Aufhängung
- Serienmäßig Heckanbau mit hydraulischer Seitenverstellung
- Großdimensionierte Stützwalze, bodenschonend abgerundet
- Zweireihige Pendelrollenlager von SKF für eine maximale Lebensdauer
- Typ VL-260/ VL-280 serienmäßig mit verschleißfestem S700 Konstruktionsstahl
- Schmale Gleitkufen in einfacher Ausführung (höhenverstellbar)
- Serienmäßig mit elastischen Frontschutz-Pendelklappen aus Kunststoff

Optionen

- WALTERSCHEID Gelenkwelle
- Front-Heck-Anbau (nur für VL FE 280 möglich)

Typ	Arbeitsbreite	Gesamtbreite	Seitenverschub	Gewicht	Schlegel	Riemen	Rotorachse Ø	Rotor Ø	Wirkdurchmesser Rotor	Laufwalze	Leistungsbedarf ab
VL FE 175	1.750 mm	1.880 mm	500 mm	525 kg	20	5	50 mm	135 mm	415 mm	160 mm	40 PS (29 kW)
VL FE 200	2.000 mm	2.130 mm	500 mm	590 kg	22	5	50 mm	160 mm	440 mm	200 mm	43 PS (32 kW)
VL FE 220	2.200 mm	2.330 mm	500 mm	615 kg	24	5	50 mm	200 mm	480 mm	200 mm	47 PS (35 kW)
VL FE 240	2.400 mm	2.530 mm	500 mm	675 kg	26	5	50 mm	200 mm	480 mm	200 mm	57 PS (42 kW)
VL FE 260	2.600 mm	2.730 mm	500 mm	730 kg	36	5	50 mm	220 mm	480 mm	200 mm	68 PS (50 kW)
VL FE 280	2.800 mm	2.930 mm	500 mm	760 kg	38	5	50 mm	220 mm	480 mm	200 mm	73 PS (54 kW)



Elastische
Frontschutzklappen



Serienmäßig hydr.
Seitenverschiebung



Doppelspiralrotor



Ab 40 PS (29 kW)



1.750 - 2.800 mm



525 - 760 kg



Bis 80 mm Material

DRAGONE SERIE V

ROBUST UND LEISTUNGSSTARK

Geeignet für:

Brachland
Mais
Stroh
Gründung
Sonderkulturen

- Schwere Ausführung für Geäst bis 100 mm Ø
- Verstärktes Mulchgehäuse mit abgerundeten Kanten für beschädigungsfreies Arbeiten an Hindernissen
- Serienmäßig mit automatischer Riemenspannung
- Einzigartige Stabilität dank durchgehender Rotorachse
- Gleichmäßige Belastung und optimale Zerkleinerung durch Doppelspiralrotor
- Überdimensioniertes Getriebe (mit Freilauf) und große Riemenscheiben sorgen für maximale Kraftübertragung
- Optimale Kühlung durch integrierten Lüfterflügel
- Serienmäßig mit hydr. Seitenverschiebung
- Große, abgerundete Stützwalze (höhenverstellbar) absorbiert Bodenunebenheiten
- Front, Heck- oder Front-Heck-Anbau (KAT II)
- Front-Heck-Anbau (Option) mit massivem Doppel-Anbaubock inkl. Verstärkungsstreben

Optionen

- WALTERSCHEID Gelenkwelle
- Front-/ Front-Heck-Anbau
- Sonderanbau für Spezialgeräteträger
- Getriebe mittig positioniert (optimal für Front-Heck)
- Hydr. Antrieb
- Abstreiferschiene
- Kettenschutzvorhang
- Rebholzrechen

Typ	Arbeitsbreite	Gesamtbreite	Seitenvershub	Gewicht	Schlegel	Riemen	Rotorachse Ø	Rotor Ø	Wirkdurchmesser Rotor	Laufwalze	Leistungsbedarf ab
V 120	1.200 mm	1.330 mm	300 mm	445 kg	14	4	60 mm	160 mm	440 mm	160 mm	30 PS (22 kW)
V 140	1.400 mm	1.530 mm	400 mm	500 kg	16	5	60 mm	160 mm	440 mm	160 mm	33 PS (24 kW)
V 160	1.600 mm	1.730 mm	450 mm	530 kg	18	5	60 mm	160 mm	440 mm	160 mm	35 PS (26 kW)
V 175	1.750 mm	1.880 mm	500 mm	565 kg	20	5	60 mm	160 mm	440 mm	160 mm	44 PS (32 kW)
V 200	2.000 mm	2.130 mm	500 mm	625 kg	22	5	60 mm	160 mm	440 mm	200 mm	54 PS (40 kW)
V 220	2.200 mm	2.330 mm	500 mm	710 kg	24	5	60 mm	200 mm	480 mm	200 mm	65 PS (48 kW)
V 240	2.400 mm	2.530 mm	500 mm	770 kg	26	5	60 mm	200 mm	480 mm	200 mm	72 PS (53 kW)
V 260	2.600 mm	2.760 mm	600 mm	940 kg	28	6	60 mm	220 mm	500 mm	245 mm	82 PS (60 kW)
V 280	2.800 mm	2.960 mm	600 mm	990 kg	30	6	60 mm	220 mm	500 mm	245 mm	88 PS (65 kW)



Abgerundetes
Mulchgehäuse



Serienmäßig mit hydr.
Seitenverschiebung

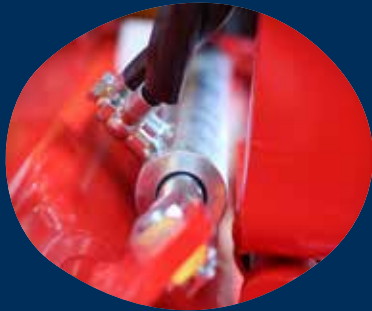

Riemenscheiben mit
autom. Riemenspannung



Ab 30 PS (22 kW)



1.200 - 2.800 mm



445 - 990 kg



Bis 100 mm Material

DRAGONE SERIE VP

DER STÄRKSTE MULCHER AUF DEM MARKT

Geeignet für:

Brachland
Getreide
Zwischenfrucht
Forstpflge

- Der stärkste Schlegelmulcher: Testsieger im großen profi-Mulchervergleich!
- Einzigartige Schlagkraft des Doppelspiralrotors: Zerkleinert Äste bis 120 mm Ø
- Robuste Bauweise aus STRENX S700 Feinkornstahl = doppelte Zugfestigkeit
- HEAVY-DUTY Rotor: 300 mm Rotordurchmesser + 600 mm Gesamtdurchmesser
- 60 mm massive Rotorachse mit Mittenabstützung = unübertroffene Rotorstabilität
- Großer Mulchkörper mit abgerundetem Gehäuse ermöglicht saubere Zerkleinerung von großen Mulchmassen
- DRAGONE Spezialschlegel (1,45 kg) mit äußerst starker Aufhängung (18er Bolzen)
- Getriebe mit Freilauf und 1 ¼ Zoll Zapfwellenprofil
- Power-Keilriemen auf großen Riemenscheiben übertragen die maximale Kraft
- Ständige Kühlung des Riemenantriebs durch integrierten Lüfterflügel
- Sehr große Stützwalze (245 mm) für eine optimale Boden Anpassung
- Massiver Dreipunktbock mit verstärkter Doppelabstrebung
- 600 mm hydraulische Seitenverschiebung
- Automatische Keilriemenspannung
- Front-Heck-Anbau (Option) mit massivem Doppel-Anbaubock inkl. Verstärkungsstreben

Optionen

- WALTERSCHEID Gelenkwelle
- Front-Heck-Anbau
- Getriebe mittig positioniert (optimal für Front-Heck-Kombination)
- Kettenschutzvorhang
- Abstreiferschiene
- TWIN-Rotor (Hammer-schlegel + TWIN-Messer)
- AUTO-FLOAT Frontentlastung
- Rebholzrechen

STRENX
PERFORMANCE STEEL

Typ	Arbeitsbreite	Gesamtbreite	Seitenverschiebung	Gewicht	Schlegel	Riemen	Rotorachse Ø	Rotor Ø	Wirkdurchmesser Rotor	Laufwalze	Leistungsbedarf ab
VP 180	1.800 mm	1.960 mm	600 mm	870 kg	20	6	60 mm	300 mm	600 mm	245 mm	72 PS (53 kW)
VP 200	2.000 mm	2.160 mm	600 mm	925 kg	22	6	60 mm	300 mm	600 mm	245 mm	82 PS (60 kW)
VP 220	2.200 mm	2.360 mm	600 mm	980 kg	24	6	60 mm	300 mm	600 mm	245 mm	82 PS (60 kW)
VP 240	2.400 mm	2.560 mm	600 mm	1.050 kg	26	6	60 mm	300 mm	600 mm	245 mm	88 PS (65 kW)
VP 260	2.600 mm	2.760 mm	600 mm	1.120 kg	28	6	60 mm	300 mm	600 mm	245 mm	95 PS (70 kW)
VP 280	2.800 mm	2.960 mm	600 mm	1.195 kg	30	6	60 mm	300 mm	600 mm	245 mm	102 PS (75 kW)
VP 300	3.000 mm	3.160 mm	600 mm	1.255 kg	32	6	60 mm	300 mm	600 mm	245 mm	109 PS (80 kW)
VP 320	3.200 mm	3.360 mm	600 mm	1.325 kg	34	6	60 mm	300 mm	600 mm	245 mm	122 PS (90 kW)

Überdimensionierter
Rotor mit 600 mm
Wirkdurchmesser



Mulchgehäuse
serienmäßig mit S700
Feinkornstahl



HEAVY-DUTY-GETRIEBE



Ab 72 PS (53 kW)



1.800 - 3.200 mm



870 - 1.325 kg



Bis 120 mm Material

DRAGONE SERIE VG4

MAXIMALE FLEXIBILITÄT FÜR EIN PERFEKTES MULCHERGEBNIS

Geeignet für:

Ernterückstände
Zwischenfrucht
Brachland
Forstpflge

NEU

- Außergewöhnlich leistungsstarkes Mulchgerät für professionelle Einsätze
- Flexible Anpassung der Zerkleinerungsintensität an unterschiedlichste Einsatzbedingungen durch verstellbare Auswurfklappe + justierbare Gegenschneide
- Materialleitblech zur verbesserten Materialführung und Staubreduzierung
- Variable Laufwalzenposition: Mulchgutablage vor (zum Andrücken von Ausfallgetreide) oder hinter (für eine optimale Verrottung) der Laufwalze möglich
- Sauberer Gutfluss und gleichmäßige Ablage durch zusätzliche Materialräumer an der Laufwalzenlagerung
- Großer Mulchkörper ermöglicht starke Zerkleinerung von großen Mulchmassen (Testsieger)
- Doppelspiralrotor mit optimaler Sogwirkung auch bei niedergefahrenem oder heruntergedrücktem Material
- Einzigartige Schlagkraft zerkleinert Äste bis 120 mm
- Robuste Bauweise aus STRENX S700 Feinkornstahl = doppelte Zugfestigkeit
- HEAVY-DUTY Rotor: 300 mm Rotordurchmesser + 600 mm Gesamtdurchmesser
- 60 mm massive Rotorachse mit Mittenabstützung = unübertroffene Rotorstabilität
- DRAGONE Spezialschlegel (1,45 kg) mit äußerst starker Aufhängung (18er Bolzen)
- HEAVY-DUTY-Antrieb mit HD-Getriebe (1 3/4-Zoll) und 6 POWER-BELT-Keilriemen für optimale Kraftübertragung
- Ergonomisch geformter Stahl-Riemenkasten mit seitlichen Anfahrschutz erhöht die Stabilität
- Hochwertige SKF-Pendelrollenlager (geschützt verbaut)
- Sehr große Stützwalze (245 mm) für eine optimale Boden Anpassung auch auf nassen Böden
- 600 mm hydraulische Seitenverschiebung
- Automatische Keilriemenspannung
- Doppelter Wurfkörperschutz durch Kettenschutzvorhang und Gummischutz
- Serienmäßig Front-Heck-Anbau mit massivem Doppel-Anbaubock (KAT III) inkl. Verstärkungsstreben

Optionen

- WALTERSCHEID Gelenkwelle
- Front-Heck-Anbau
- Getriebe mittig positioniert (optimal für Front-Heck-Kombination)
- Kettenschutzvorhang
- Abstreiferschiene
- TWIN-Rotor (Hammer-schlegel + TWIN-Messer)
- AUTO-FLOAT Frontentlastung
- Rebholzrechen



Typ	Arbeitsbreite	Gesamtbreite	Seitenverschiebung	Gewicht	Schlegel	Riemen	Rotorachse Ø	Rotor Ø	Wirkdurchmesser Rotor	Laufwalze	Leistungsbedarf ab
VG4	2.800 mm	2.960 mm	600 mm	1.520 kg	30	6	60 mm	300 mm	600 mm	245 mm	122 PS (90 kW)

Mulchgehäuse
serienmäßig mit S700
Feinkornstahl



Variabel verstellbare
Laufwalze



Stahl-Riemenkasten mit
Anfahrtschutz



Ab 122 PS (90 kW)



2.800 mm



1.520 kg



Bis 120 mm Material

DRAGONE SERIE VX

DOPPELTE FLÄCHENLEISTUNG DANK TWIN-ROTOR

Geeignet für:

Maisstroh
Getreide
Zwischenfrucht

- TWIN-Rotor ermöglicht doppelte Arbeitsgeschwindigkeit gegenüber herkömmlichen Schlegelmulchern + bessere Zerkleinerungswirkung
- Arbeitsgeschwindigkeiten bis zu 16 km/h, auch bei extremen Mulchmassen
- Erste Doppelspirale mit Hammerschlegeln für eine optimale Sogwirkung + Schlagkraft
- Zweite Doppelspirale mit TWIN-Messer für eine zusätzliche Zerkleinerungswirkung
- Höherer Materialeinlass und vergrößerter Mulchkanal für extreme Mulchmassen (z. B. Maisstroh, Getreide, Zwischenfrucht) = Saubere Zerkleinerung auch bei hohem Materialaufkommen
- Massiver Anbaubock mit Profilverstärkung
- 600 mm hydraulische Seitenverschiebung
- Längere Lebensdauer durch verstärktes, abgerundetes Mulchgehäuse aus verschleißfestem S700 Feinkornstahl
- 60 mm massive Rotorachse mit Mittenabstützung + 300 mm Rotordurchmesser (620 mm Gesamt-Ø)
- HEAVY-DUTY-Antrieb mit HD-Getriebe (1 ¾-Zoll) und 6 POWER-BELT-Keilriemen
- Inkl. automatischer Riemenspannung
- Deutlich geringerer Kraftbedarf im Vergleich zu Mulchern mit vergleichbarer Flächenleistung
- Serienmäßig Front-Heck-Anbau (KAT II/ III) mit massivem Doppel-Anbaubock inkl. Verstärkungsstreben
- Überdimensionierte Stützwalze (245 mm Ø) für eine perfekte Boden Anpassung
- Hochwertige SKF-Pendelrollenlager

Optionen

- WALTERSCHEID Gelenkwelle
- Kettenschutzvorhang
- Abstreiferschiene
- AUTO-FLOAT Frontentlastung
- Getriebe mittig positioniert



Typ	Arbeitsbreite	Gesamtbreite	Seitenvershub	Gewicht	Schlegel	Riemen	Rotorachse Ø	Rotor Ø	Wirkdurchmesser Rotor	Laufwalze	Leistungsbedarf ab
VX 280	2.800 mm	2.980 mm	600 mm	1.520 kg	30 + 30	6	60 mm	300 mm	620 mm	245 mm	122 PS (90 kW)
VX 300	3.000 mm	3.180 mm	600 mm	1.580 kg	32 + 32	6	60 mm	300 mm	620 mm	245 mm	136 PS (100 kW)
VX 320	3.200 mm	3.380 mm	600 mm	1.650 kg	34 + 34	6	60 mm	300 mm	620 mm	245 mm	150 PS (110 kW)

Massives Mulchgehäuse aus
STRENX S700



Großdimensioniertes Mulch-
gehäuse für große Mulch-
massen



TWIN Rotor mit
zwei Doppelspiralen



Ab 122 PS (90 kW)



2.800 - 3.200 mm



1.520 - 1.650 kg



Bis 120 mm Material

DRAGONE SERIE VD 7700

GROSSE LEISTUNG FÜR GROSSE FLÄCHEN

Geeignet für:

Getreide
Mais
Zwischenfrucht
Brachland

- Leichtzügiger Großflächenmulcher mit hoher Mulchleistung
- Zwei Mulchsektionen mit jeweils 2,80 m Arbeitsbreite + VP-280 Frontmulcher = 7,70 m Gesamtarbeitsbreite
- Schlagkräftige Doppelspiralrotoren mit außergewöhnlicher Sogwirkung garantieren eine optimale Mulchgutzerkleinerung
- AUTO-FLOAT = optimale Tiefenführung durch hydraulische Entlastung und Stabilisierung für beide Hecksektionen
- Ideale Boden Anpassung durch zentrale Pendelaufhängung
- Überdimensioniertes 350 PS Verteilergetriebe mit Freilauf
- Hydraulisch klappbare Seitenarme
- Mit Beleuchtungseinrichtung gemäß StVo.
- Kraftvoller Direktantrieb der Mulchsektionen über innenliegende Kardanwellen
- Verstärktes Mulchgehäuse (Stahlgüte: S700) mit abgerundeten Kanten für beschädigungsfreies Arbeiten an Hindernissen (Bäume, Zäune etc.)
- Extreme Rotorstabilität durch 60 mm durchgehende Rotorachse
- Überdimensionierte Stützwalze (245 mm Ø) für perfekte Boden Anpassung
- Verstellbarer Auswurfkanal je nach Materialaufkommen und Mulchintensität
- Traktoranbau KAT III

Optionen

- WALTERSCHEID Gelenkwelle
- TWIN-Rotor (Hammer-schlegel + TWIN-Messer)
- AUTO-FLOAT-System
- Kettenschutzvorhang
- Abstreiferschiene



Typ	Arbeitsbreite	Gesamtbreite	Transportbreite	Gewicht	Schlegel	Riemen	Rotorachse Ø	Rotor Ø	Wirkdurchmesser Rotor	Laufwalze	Leistungsbedarf ab
VD 7700	7.700 mm	7.700 mm	2.800 mm	2.580 kg	2 x 28	12 (2 x 6)	60 mm	220 mm	500 mm	245 mm	170 PS (125 kW)

Verstellbare
Auswurfklappen



Hydr. klappbare
Seitenarme



Optimale Boden Anpassung
durch AUTO-FLOAT



Ab 170 PS (125 kW)



7.700 mm



2.580 kg



Bis 100 mm Material

DRAGONE SERIE VD 8000

MAXIMALE FLÄCHENLEISTUNG & FLEXIBLE ZERKLEINERUNG

Geeignet für:

Ernterückstände
Zwischenfrucht
Brachland

NEU

- Außergewöhnlich leistungsstarker Großflächenmulcher für professionelle Einsätze
- Zwei Mulchsektionen mit jeweils 2,90 m Arbeitsbreite + VG4-280 Frontmulcher = 8000 mm Gesamtarbeitsbreite
- HEAVY-DUTY Rotor: 300 mm Rotordurchmesser + 600 mm Gesamtdurchmesser
- Vergrößerter Mulchkörper ermöglicht hohe Schlagkraft bei großen Mulchmassen (Testsieger)
- Schlagkräftige Doppelspiralrotoren mit außergewöhnlicher Sogwirkung garantieren optimale Mulchgutzerkleinerung
- Flexible Anpassung der Zerkleinerungsintensität an unterschiedlichste Einsatzbedingungen durch verstellbare Auswurfklappe + justierbare Gegenschneide
- Materialleitblech zur verbesserten Materialführung und Staubreduzierung
- Variable Laufwalzenposition: Mulchgutablage vor (zum Andrücken von Ausfallgetreide) oder hinter (für eine optimale Verrottung) der Laufwalze möglich
- Sauberer Gutfluss und gleichmäßige Ablage durch zusätzliche Materialräumer an der Laufwalzenlagerung
- AUTO-FLOAT (optional) = optimale Tiefenführung durch hydraulische Entlastung und Stabilisierung
- Ideale Boden Anpassung durch zentrale Pendelaufhängung
- Verstärktes Mulchgehäuse (STRENX S700) mit abgerundeten Kanten für beschädigungsfreies Arbeiten an Hindernissen (Bäume, Zäune etc.)
- DRAGONE Spezialschlegel (1,45 kg) mit äußerst starker Aufhängung (18er Bolzen)
- Überdimensionierte Stützwalze (245 mm Ø) für perfekte Boden Anpassung auch auf nassen Böden
- HEAVY-DUTY 350 PS Verteilergetriebe und 6 POWER-BELT-Keilriemen je Mulchsektion
- Kraftvoller Direktantrieb der Mulchsektionen über innenliegende Kardanwellen
- Hydraulisch klappbare Seitenarme mit automatischer Transportverriegelung
- Mit Beleuchtungseinrichtung gemäß StVo.
- Doppelter Wurfkörperschutz durch Kettenschutzvorhang und Gummischutz
- Massiver Doppelportal-Anbaubock (KAT III)

Optionen

- WALTERSCHEID Gelenkwelle
- TWIN-Rotor (Hammer-schlegel + TWIN-Messer)
- AUTO-FLOAT-System
- Abstreiferschiene



Typ	Arbeitsbreite	Gesamtbreite	Transportbreite	Gewicht	Schlegel	Riemen	Rotorachse Ø	Rotor Ø	Wirkdurchmesser Rotor	Laufwalze	Leistungsbedarf ab
VD 8000	8.000 mm	8.050 mm	2.850 mm	3.730 kg	2 x 30	12 (2 x 6)	60 mm	300 mm	600 mm	245 mm	200 PS (150 kW)

HEAVY-DUTY-Rotor mit
600 mm Wirkdurchmesser



Verstellbare Auswurfklappe



Variable Laufwalzenposition



Ab 200 PS (150 kW)



8.000 mm



3.730 kg



Bis 120 mm Material

DRAGONE SERIE AB

MULCHEN & AUFSAMMELN IN KOMBINATION

Geeignet für:

Aufsammeln von Pferdekot
 Aufsammeln von Laub
 Parkanlagen
 Weidepflege
 Brachland

- Großer Sammelbehälter mit hydraulischer Entleerung zum Aufsammeln des Mulchmaterials
- Hohe Sogleistung des Doppelspiralrotors bewirkt sauberes Schnittbild und gründliches Aufsammeln des Mulchmaterials
- Maximale Materialverdichtung und höhere Ladekapazität durch unübertroffene Sogwirkung
- Mulchkörper der Serie AB basiert auf der Serie V
- Äußerst stabiler Profi-Mulcher für Geäst bis 100 mm Ø
- Einzigartige Konstruktion ermöglicht auch normale Mulcharbeit mit geöffneter Ladeklappe
- Verstärkte, durchgehende Rotorachse für unübertroffene Stabilität
- Massive Dreipunktaufhängung mit doppelter Abstrebung
- Mit innenliegenden, geschützt verbauten Pendelrollenlagern für Laufwalze und Rotor
- Serienmäßig mit automatischer, wartungsfreier Riemenspannung
- Sammelwanne in verschiedenen Größen (Volumen kann um 50% vergrößert werden)

Optionen

- WALTERSCHEID Gelenkwelle
- Sammelbehälter in verschiedenen Größen
- Zum Entfilzen und Belüften der Grasnarbe ist eine zusätzliche Doppelspirale mit Vertikutiermesser erhältlich
- Abstreiferschiene

Typ	Arbeitsbreite	Gesamtbreite	Volumen	Gewicht	Schlegel	Riemen	Rotorachse Ø	Rotor Ø	Wirkdurchmesser Rotor	Laufwalze	Leistungsbedarf ab
V 130 AB	1.300 mm	1.430 mm	1,3 m ³	460 kg	14	5	60 mm	160 mm	440 mm	160 mm	48 PS (35 kW)
V 150 AB	1.500 mm	1.630 mm	1,5 m ³	525 kg	16	5	60 mm	160 mm	440 mm	160 mm	54 PS (40 kW)
V 175 AB	1.750 mm	1.880 mm	1,9 m ³	680 kg	20	5	60 mm	160 mm	440 mm	160 mm	61 PS (45 kW)
V 200 AB	2.000 mm	2.130 mm	2,2 m ³	770 kg	22	5	60 mm	160 mm	440 mm	200 mm	71 PS (52 kW)
V 220 AB	2.200 mm	2.330 mm	2,4 m ³	840 kg	24	5	60 mm	200 mm	480 mm	200 mm	82 PS (60 kW)
V 240 AB	2.400 mm	2.530 mm	2,6 m ³	875 kg	26	5	60 mm	200 mm	480 mm	200 mm	95 PS (70 kW)
V 260 AB	2.600 mm	2.760 mm	2,8 m ³	1.280 kg	28	5	60 mm	220 mm	500 mm	245 mm	116 PS (85 kW)
V 280 AB	2.800 mm	2.960 mm	3,0 m ³	1.390 kg	30	5	60 mm	220 mm	500 mm	245 mm	129 PS (95 kW)

Mulchkörper der Serie AB
basiert auf der Serie V



Doppelspiralrotor



Optional mit vergrößertem
Sammelbehälter für 50%
mehr Volumen



Ab 48 PS (35 kW)



1.300 - 2.800 mm



460 - 1.390 kg



Bis 100 mm Material



An orange side mulcher attachment for a tractor, featuring a blue dragon logo and the word 'Dragone' in blue text. The mulcher is positioned in a field of tall grass and yellow wildflowers. A white curved graphic element is overlaid on the right side of the image.

 Dragone

SEITEN MULCHER

DRAGONE SERIE ROAD L

LEICHTZÜGIGER SEITENMULCHER MIT HOHER FLEXIBILITÄT

Geeignet für:

Böschungen
Gräben
Wegebegleitgrün

- Kompakter Seitenmulcher für kleinere Traktoren
- Großer Arbeitsbereich von -65° im Graben bis 90° an Hecken
- Variabel einsetzbar, hinter und neben dem Traktor
- Parallelarme doppelt kugelgelagert
- Serienmäßige, dreidimensionale Anfahrsicherung (hydraulisch/ mechanisch)
- Geschwindigkeitsregler für Zylinderbewegungen
- Zusätzlicher Getriebe- und Riemenschutz für senkrechte Arbeiten
- Stufenlose, hydraulische Seitenverschiebung
- Mulchkörper des ROAD L basiert auf der Serie L
- Einzigartige, durchgehende Rotorachse garantiert unvergleichbare Stabilität
- Unübertroffen laufruhig und leichtzügig, durch DRAGONE-Doppelspiralrotor

Optionen

- WALTERSCHEID Gelenkwelle mit doppeltem Weitwinkelgelenk für Arbeiten in starker Neigung
- Gummischutz hinten

Typ	Arbeitsbreite	Gesamtbreite	Seitenvershub	Gewicht	Schlegel	Riemen	Rotorachse Ø	Rotor Ø	Wirkdurchmesser Rotor	Laufwalze	Leistungsbedarf ab
ROAD L 100	1.000 mm	1.350 mm	1.100 mm	295 kg	16	3	35 mm	130 mm	340 mm	135 mm	20 PS (15 kW)
ROAD L 130	1.300 mm	1.650 mm	1.100 mm	315 kg	22	3	35 mm	130 mm	340 mm	135 mm	24 PS (18 kW)
ROAD L 160	1.600 mm	1.950 mm	1.100 mm	335 kg	28	3	35 mm	130 mm	340 mm	135 mm	30 PS (22 kW)

Hinter und neben dem Schlepper einsetzbar



Mit schwerer WALTER-SCHEID Gelenkwelle



Arbeitsbereich von -65° bis 90°



Ab 20 PS (15 kW)



1.000 - 1.600 mm



295 - 335 kg



Bis 30 mm Material

DRAGONE SERIE ROAD MTL

KOMPAKTER SEITENMULCHER FÜR GRÄBEN & GRÜNLAND

Geeignet für:

Böschungen
Gräben
Randstreifen

- Laufruhiger Seitenmulcher mit großer Flexibilität für Klein- und Kompakttraktoren
- Großer Arbeitsbereich: hydraulische Neigungsverstellung von -65° im Graben bis 90° an Hecken
- Variabel einsetzbar - seitlich oder hinter dem Schlepper
- Parallelarme doppelt kugelgelagert
- Serienmäßige, dreidimensionale Anfahrssicherung (hydraulisch/ mechanisch)
- Geschwindigkeitsregler für Zylinderbewegungen
- Zusätzlicher Getriebe- und Riemenschutz für senkrechte Arbeiten
- Mulchkörper des ROAD MTL basiert auf der Serie MTL
- Durchgehende Rotorachse sorgt für unübertroffene Stabilität
- Einzigartig laufruhig und leichtzügig durch DRAGONE-Doppelspiralrotor
- Stufenlose hydraulische Seitenverschiebung

Optionen

- WALTERSCHEID Gelenkwelle mit doppeltem Weitwinkelgelenk für Arbeiten in starker Neigung
- Getriebe mit Freilauf außen- oder innenliegend verbaut
- Gummischutz hinten

Typ	Arbeitsbreite	Gesamtbreite	Seitenvershub	Gewicht	Schlegel	Riemen	Rotorachse Ø	Rotor Ø	Wirkdurchmesser Rotor	Laufwalze	Leistungsbedarf ab
ROAD MTL 120	1.200 mm	1.550 mm	1.100 mm	350 kg	16	3	40 mm	130 mm	390 mm	135 mm	25 PS (18 kW)
ROAD MTL 140	1.400 mm	1.750 mm	1.100 mm	380 kg	18	3	40 mm	130 mm	390 mm	135 mm	30 PS (22 kW)
ROAD MTL 160	1.600 mm	1.950 mm	1.100 mm	415 kg	22	3	40 mm	130 mm	390 mm	135 mm	34 PS (25 kW)

Mechanische & hydraulische Anfahrtsicherung



Mulchen neben und hinter dem Schlepper möglich



Getriebe- und Riemen-
schutz schützt bei
senkrechten Arbeiten



Ab 25 PS (18 kW)



1.200 - 1.600 mm



350 - 415 kg



Bis 50 mm Material

DRAGONE SERIE ROAD VL

FLEXIBLER SEITENMULCHER MIT GROSSEM SCHWENKBEREICH

Geeignet für:

Böschungen
Gräben
Randstreifen
Heckenschnitt

- Äste bis 80 mm Ø werden schlagkräftig zerkleinert
- Extrem großer Schwenkbereich bis 1750 mm
- Neigungsverstellung von -65° im Graben bis 90° an Hecken
- Variabel einsetzbar = seitlich oder hinter dem Schlepper
- Stabile Parallel-Schwenkarme mit Doppelkugellagerung
- Serienmäßige, dreidimensionale Anfahrssicherung (hydraulisch/ mechanisch)
- Zusätzlicher Getriebe- und Riemenschutz für senkrechtes Arbeiten
- Optimale Sogwirkung und gleichmäßige Mulchgutzerkleinerung dank Doppelspiralrotor
- Mulchkörper des ROAD VL basiert auf der Serie VL
- Durchgehende Rotorachse garantiert maximale Rotorsicherung in allen Lagen
- Starker Antrieb mit 5 Keilriemen auf großdimensionierten Riemenscheiben
- Innenliegende, geschützt verbaute Rotor- und Laufwalzenlagerung

Optionen

- WALTERSCHEID Gelenkwelle mit doppeltem Weitwinkelgelenk für Arbeiten in starker Neigung
- Getriebe mit Freilauf außen- oder innenliegend verbaut
- Gummischutz hinten

Typ	Arbeitsbreite	Gesamtbreite	Seitenverschub	Gewicht	Schlegel	Riemen	Rotorachse Ø	Rotor Ø	Wirkdurchmesser Rotor	Laufwalze	Leistungsbedarf ab
ROAD VL 120	1.200 mm	1.600 mm	1.640 mm	460 kg	14	3	50 mm	135 mm	415 mm	160 mm	35 PS (26 kW)
ROAD VL 140	1.400 mm	1.800 mm	1.640 mm	520 kg	16	4	50 mm	135 mm	415 mm	160 mm	41 PS (30 kW)
ROAD VL 160	1.600 mm	2.000 mm	1.640 mm	570 kg	18	4	50 mm	135 mm	415 mm	160 mm	48 PS (35 kW)
ROAD VL 175	1.750 mm	2.150 mm	1.640 mm	650 kg	20	5	50 mm	135 mm	415 mm	160 mm	54 PS (40 kW)
ROAD VL 200	2.000 mm	2.400 mm	1.640 mm	730 kg	22	5	50 mm	160 mm	440 mm	200 mm	68 PS (45 kW)
ROAD VL 220	2.200 mm	2.600 mm	1.640 mm	990 kg	24	5	50 mm	200 mm	480 mm	200 mm	82 PS (60 kW)
ROAD VL 240	2.400 mm	2.800 mm	1.640 mm	1.060 kg	24	5	50 mm	200 mm	480 mm	200 mm	82 PS (60 kW)

Anbaubock mit dreidimensionaler Anfahrtsicherung



Stabiler Parallelarm



90° Neigungsverstellung für Heckenschnitt



Ab 35 PS (26 kW)



1.200 - 2.400 mm



460 - 1.060 kg



Bis 80 mm Material

DRAGONE SERIE ROAD V

LEISTUNGSSTARKER PROFI-SEITENMULCHER

Geeignet für:

Böschungen
Gräben
Feld- & Wegeränder
Heckenschnitt
Forstwege

- Verstärkte Anbaukonstruktion für maximale Robustheit, auch bei sehr weiter Auslage
- Dank durchgehender Rotorachse und DRAGONE-Spezialschlegeln werden auch 100 mm dicke Äste problemlos verarbeitet
- Sehr großer Schwenkbereich bis 1750 mm
- Große Neigungsverstellung von -65° im Graben bis 90° an Hecken
- Doppelt kugelgelagerte Parallelarmschwenkung
- Variabel einsetzbar = seitlich oder hinter dem Schlepper
- Serienmäßige mechanische und hydraulische Anfahrtsicherung
- Zusätzlicher Getriebe- und Riemenschutz für senkrechtes Arbeiten
- HEAVY-DUTY-Getriebe und starker Riemenantrieb
- Mulchkörper des ROAD V basiert auf der Serie V (schwere Ausführung)
- Saubere Mulcharbeit durch Doppelspiralrotor
- Verstärktes, abgerundetes Mulchgehäuse (ab ROAD V-200 aus STRENX S700) ermöglicht komfortables Arbeiten ohne Beschädigung durch Hindernisse
- SKF-Pendelrollenlager (innenliegend)

Optionen

- WALTERSCHEID Gelenkwelle mit doppeltem Weitwinkelgelenk für Arbeiten in starker Neigung
- Getriebe mit Freilauf außen- oder innenliegend verbaut
- Gummischutz hinten
- Kettenschutzvorhang

Typ	Arbeitsbreite	Gesamtbreite	Seitenvershub	Gewicht	Schlegel	Riemen	Rotorachse Ø	Rotor Ø	Wirkdurchmesser Rotor	Laufwalze	Leistungsbedarf ab
ROAD V 140	1.400 mm	1.800 mm	1.640 mm	595 kg	16	5	60 mm	160 mm	440 mm	160 mm	41 PS (30 kW)
ROAD V 160	1.600 mm	2.000 mm	1.640 mm	650 kg	18	5	60 mm	160 mm	440 mm	160 mm	48 PS (35 kW)
ROAD V 175	1.750 mm	2.150 mm	1.640 mm	700 kg	20	5	60 mm	160 mm	440 mm	160 mm	54 PS (40 kW)
ROAD V 200	2.000 mm	2.400 mm	1.640 mm	780 kg	22	5	60 mm	160 mm	440 mm	200 mm	68 PS (50 kW)
ROAD V 220	2.200 mm	2.600 mm	1.640 mm	1.070 kg	24	5	60 mm	200 mm	480 mm	200 mm	82 PS (60 kW)
ROAD V 240	2.400 mm	2.850 mm	1.640 mm	1.140 kg	26	5	60 mm	200 mm	480 mm	200 mm	95 PS (70 kW)
ROAD V 260	2.600 mm	3.100 mm	1.640 mm	1.430 kg	28	6	60 mm	220 mm	500 mm	245 mm	109 PS (80 kW)

Verstärktes & großdimensioniertes Mulchgehäuse



HEAVY DUTY Getriebe & starker Riemenantrieb



Weitwinkel-Gelenkwelle von WALTERSCHEID



Ab 41 PS (30 kW)



1.400 - 2.600 mm



595 - 1.430 kg



Bis 100 mm Material

DRAGONE SERIE COBRA

PROFI-SEITENMULCHER MIT SAFETY-PLUS-ANFAHRSICHERUNG

Geeignet für:

Böschungen
Gräben
Feld- & Wegeränder
Heckenschnitt
Forstwege

- 1400 mm großer Seitenverschub ab Traktormitte nach rechts = weite Auslage, ideal für Kombination mit Front-Mulcher
- Große Neigungsverstellung von -65° im Graben bis 90° an Hecken
- Serie COBRA mit verstärkter Konstruktion aus verschleißfestem STRENX S700-Qualitätsstahl
- Massiver Mulchkörper mit abgerundeten Kanten und ohne Überstand, ermöglicht Arbeiten direkt am Hindernis
- Robuste Parallel-Schwenkarme mit Doppelkugellagerung aller Gelenke
- Mulcharbeiten neben und hinter dem Schlepper möglich
- Mulchkörper der Serie COBRA basiert auf Serie V (schwere Ausführung)
- Unübertroffene Schlagkraft bis 100 mm Materialdurchmesser
- NEU: Erweiterte, dreidimensionale SAFETY-PLUS-Anfahrsicherung über Druckgasspeicher ermöglicht automatisches Umsteuern von Hindernissen
- Maximale Rotorstärke durch einzigartige, durchgehende Rotorachse
- Doppelspiralrotor bewirkt sehr gute Sogwirkung und hohe Schlagkraft
- HEAVY-DUTY-Antriebsstrang mit schwerem Getriebe und starkem Keilriemenantrieb
- Integrierte WALTERSCHEID Weitwinkel-Gelenkwelle ermöglicht einfachen Anbau am Schlepper mit Standard-Gelenkwelle
- Zusätzlicher Getriebe- und Riemenschutz für senkrechte Arbeiten

Optionen

- WALTERSCHEID Gelenkwelle
- Gummischutz hinten
- Kettenschutzvorhang



Typ	Arbeitsbreite	Gesamtbreite	Seitenverschub	Gewicht	Schlegel	Riemen	Rotorachse Ø	Rotor Ø	Wirkdurchmesser Rotor	Laufwalze	Leistungsbedarf ab
COBRA 160	1.600 mm	2.000 mm	1.400 mm	930 kg	18	5	60 mm	160 mm	440 mm	160 mm	54 PS (40 kW)
COBRA 175	1.750 mm	2.150 mm	1.400 mm	980 kg	20	5	60 mm	160 mm	440 mm	160 mm	61 PS (45 kW)
COBRA 200	2.000 mm	2.400 mm	1.400 mm	1.060 kg	22	5	60 mm	160 mm	440 mm	200 mm	75 PS (55 kW)
COBRA 220	2.200 mm	2.600 mm	1.400 mm	1.250 kg	24	5	60 mm	200 mm	480 mm	200 mm	88 PS (65 kW)
COBRA 240	2.400 mm	2.850 mm	1.400 mm	1.360 kg	26	5	60 mm	200 mm	480 mm	200 mm	102 PS (75 kW)

Sehr großer Arbeits- und Schwenkbereich



STRENX S700
Feinkornstahl



SAFETY PLUS
Anfahrsicherung



Ab 54 PS (40 kW)



1.600 - 2.400 mm



930 - 1.360 kg



Bis 100 mm Material

DRAGONE SERIE COBRA FS

ROBUSTER PROFI-SEITENMULCHER MIT FORSTSCHLEGELN

Geeignet für:

Forstwege
Waldränder
Böschungen
Gräben

- Für anspruchsvolle Mulcharbeiten im Gestrüpp und Geäst bis 200 mm Ø
- Spezieller Rotoraufbau hebt das Gerät über Fremdkörper (Baumstümpfe, Steine)
- 1540 mm großer Seitenverschub ab Traktormitte nach rechts = weite Auslage
- Große Neigungsverstellung von -65° im Graben bis 90° an Hecken
- Massive Konstruktion aus HARDOX, mit zusätzlicher Verschleißeinlage und verstärktem Drehgelenk für extreme Beanspruchung
- Mulchkörper mit abgerundeten Kanten und ohne Überstand, ermöglicht Arbeiten direkt am Hindernis
- Robuste Parallel-Schwenkarme mit Doppelkugellagerung aller Gelenke
- Mulcharbeiten neben und hinter dem Schlepper
- Speziell gehärtete, 360° drehbare Forstschlegel mit robustem 25 mm Bolzen und 2 HARDOX-Gegenschneiden für eine optimale Zerkleinerungswirkung
- Abgeschrägte Schlegelaufhängung sorgt für zusätzliche Stabilität bei extremer Beanspruchung
- Erweiterte, dreidimensionale SAFETY-PLUS-Anfahr-sicherung über Druckgasspeicher für automatisches Umsteuern von Hindernissen
- Maximale Rotorstärke durch einzigartige, durchgehende Rotorachse
- Doppelspiralrotor bewirkt sehr gute Sogwirkung und hohe Schlagkraft
- HEAVY-DUTY-Antriebsstrang mit schwerem Getriebe und starkem Keilriemenantrieb (6 XPB-Riemen)
- Integrierte WALTERSCHEID Weitwinkel-Gelenkwelle ermöglicht einfachen Anbau am Schlepper mit Standard-Gelenkwelle
- Zusätzlicher Getriebe- und Riemenschutz für senkrechte Arbeiten, serienmäßig Kettenschutzvorhang + Gummischutz
- Gleitkufen aus HARDOX-Stahl

Optionen

- WALTERSCHEID Gelenkwelle

HARDOX®

Typ	Arbeitsbreite	Gesamtbreite	Seitenverschub	Gewicht	Schlegel	Riemen	Rotorachse Ø	Rotor Ø	Wirkdurchmesser Rotor	Laufwalze	Leistungsbedarf
COBRA FS 150	1.500 mm	1.950 mm	1.540 mm	1.340 kg	20	6	60 mm	195 mm	600 mm	245 mm	95 PS (70 kW) bis 200 PS (150 kW)
COBRA FS 175	1.750 mm	2.200 mm	1.540 mm	1.530 kg	22	6	60 mm	195 mm	600 mm	245 mm	110 PS (80 kW) bis 220 PS (160 kW)
COBRA FS 200	2.000 mm	2.450 mm	1.540 mm	1.720 kg	22	6	60 mm	195 mm	600 mm	245 mm	120 PS (90 kW) bis 250 PS (185 kW)
COBRA FS 225	2.250 mm	2.700 mm	1.540 mm	1.910 kg	24	6	60 mm	195 mm	600 mm	245 mm	135 PS (100 kW) bis 250 PS (185 kW)

Speziell gehärtete,
360° drehbare Forstschlegel



Massive Konstruktion mit
zusätzlicher Verschleißein-
lage und verstärktem Dreh-
gelenk



SAFETY-PLUS
Anfahrsicherung



95 PS (70 kW) -
250 PS (185 kW)



1.500 - 2.250 mm



1.340 - 1.910 kg



Bis 200 mm Material

DRAGONE SERIE EXTREME

DER PROFI-SEITENMULCHER FÜR EXTREMEINSÄTZE

Geeignet für:

Böschungen
Gräben
Heckenschnitt
Wegränder & Randstreifen
Forstwege

- Extrem stabile Ausführung für Mulchmaterial bis 150 mm Ø
- Sehr große Reichweite seitlich neben dem Schlepper
- 1.000 mm hydraulische Seitenverschiebung für hohe Flexibilität
- HEAVY-DUTY Schlegelrotor Serie VP (600 mm Wirkdurchmesser)
- Massive Konstruktion aus HARDOX, mit zusätzlicher Verschleißeinlage und verstärktem Drehgelenk
- Stabile Anbaukonstruktion für maximale Robustheit bei weiter Auslage
- Große Neigungsverstellung von -70° im Graben bis 90° an Hecken
- Großer Mulchkörper für saubere Zerkleinerung von großen Mulchmassen
- Mulcharbeiten neben und hinter dem Schlepper
- Stabile Parallel-Schwenkarme mit Doppelkugellagerung aller Gelenke
- Maximale Rotorstärke durch einzigartige, durchgehende Rotorachse
- Doppelspiralrotor bewirkt sehr gute Sogwirkung und hohe Schlagkraft
- Große Laufwalze (höhenverstellbar) garantiert Laufruhe und optimale Boden Anpassung
- HEAVY-DUTY-Antriebsstrang mit schwerem Getriebe und starkem Keilriemenantrieb (6 XPB-Riemen)
- Zusätzlicher Getriebe- und Riemenschutz für senkrechte Arbeiten
- Serienmäßig Kettenschutzvorhang + Gummischutz

Optionen

- WALTERSCHEID Gelenkwelle mit doppeltem Weitwinkelgelenk für Arbeiten in starker Neigung
- Hydraulische Frontklappe
- Seitliche Stützwalze



Typ	Arbeitsbreite	Gesamtbreite	Seitenvershub	Gewicht	Schlegel	Riemen	Rotorachse Ø	Rotor Ø	Wirkdurchmesser Rotor	Laufwalze	Leistungsbedarf ab
EXTREME 175	1.750 mm	4.070 mm	920 mm	1.690 kg	20	6	60 mm	300 mm	600 mm	200 mm	95 PS (70 kW)
EXTREME 200	2.000 mm	4.320 mm	920 mm	1.770 kg	22	6	60 mm	300 mm	600 mm	200 mm	110 PS (80 kW)
EXTREME 220	2.200 mm	4.520 mm	920 mm	1.830 kg	24	6	60 mm	300 mm	600 mm	200 mm	120 PS (90 kW)
EXTREME 240	2.400 mm	4.720 mm	920 mm	1.890 kg	26	6	60 mm	300 mm	600 mm	200 mm	135 PS (100 kW)

HEAVY-DUTY
Schlegelrotor VP (600 mm
Wirkdurchmesser)



Stabile Anbaukonstruktion
für maximale Robustheit bei
weiter Auslage



Verstärkte Drehgelenke



Ab 95 PS (70 kW)



1.750 - 2.600 mm



1.690 - 1.890 kg



Bis 150 mm Material





**SPEZIALGERÄTE ZUR
KULTURPFLEGE**

DRAGONE SERIE BM

ZWISCHENREIHENMULCHER FÜR OBST- UND WEINBAU

Geeignet für:

Obst- und Weinbau
Baumschulen
Randstreifenpflege

- Robuster Zwischenreihenmulcher mit HARDOX Gehäuse
- Tastautomatik zum beschädigungsfreien Umsteuern von Hindernissen in der Reihenkulturpflege
- Randstreifenpflege im Straßenbegleitgrün und im kommunalen Bereich
- Verarbeitung großer Mulchmassen durch robusten und leistungsstarken Schlegelmulchkopf
- Einstellbarer Materialeinlass durch hydr. Neigungsverstellung des Mulchgehäuses
- Große hydr. Seitenverschiebung (700/ 1.000 mm)
- Hydr. Klappung zum Wenden in Reihenkulturen und für Transport (1xDW-Schlepperhydraulik)
- Spezieller Mulchkörper mit nur 330 mm Bauhöhe für Arbeiten unter Zäunen und Bäumen
- Einzigartige Stabilität dank durchgehender Rotorachse
- Hohe Sogwirkung und gleichmäßige Belastung (leichtzügig) durch Doppelspiralrotor
- Speziell gehärtete Hammerschlegel mit hoher Schlagkraft
- Verstärkte, höhenverstellbare Laufwalze garantiert Laufruhe und optimale Boden Anpassung
- Eigenhydraulik mit 50 l Hydrauliktank und Ölkühler
- Komfortable Steuerung aller Funktionen über elektr.-proportionalen Joystick
- HIGH-POWER Hydrauliksystem über Tandem-Hydraulikpumpe
- Eigenhydraulik mit 50 l Öltank (optional: Ölkühler)
- Für den Front- oder Heckanbau

Optionen

- WALTERSCHEID Gelenkwelle
- Ölkühler

Typ	Arbeitsbreite	Max. Auslage ab Traktormitte	Seitenverschiebung	Gewicht	Schlegel	Riemen	Rotor Ø	Wirkdurchmesser Rotor	Laufwalze	Leistungsbedarf ab
BM 90	900 mm	2.580 mm	700 mm	590 kg	16	-	102 mm	270 mm	133 mm	35 PS (26 kW)
BM 120	1.200 mm	3.370 mm	1.000 mm	640 kg	22	-	102 mm	270 mm	133 mm	35 PS (26 kW)

Doppelspiralrotor mit
schweren Hammer-
schlegeln



Eigenhydraulik mit 50 l
Hydrauliktank und Ölkühler



Anbau an Mulcher



Ab 35 PS (26 kW)



900 - 1.200 mm



590 - 640 kg



Bis 50 mm Material

DRAGONE SERIE CR

PATENTIERTER FADENMÄHER FÜR REIHENKULTUREN

Geeignet für:

Reihenkulturen

- Spezialgerät zur mechanischen Unterstockpflege in Reihenkulturen
- Patentierter Rotor mit speziellen Vertiefungen minimiert Bodenkontakt und Beschädigungen der Fäden
- Patentiertes Design des Trommelgehäuses sorgt für optimale Führung des Fadens und verhindert Beschädigungen am Unterstock
- Patentierte Einzel-Fadenwicklung zur separaten Justierung der einzelnen Fäden = einfacher und schneller Fadenwechsel
- Hydraulische Schwenkung
- Hydraulische Höheneinstellung
- Hydraulische Seitenverschiebung (400 mm)
- Hydraulische Klappung zum Wenden bzw. zur Transportstellung
- 600 mm Trommelbreite (300 mm Wirkungsbereich)
- 8 Mähfäden je Trommel (optional 12)
- Hydraulikmotor mit integriertem Freilauf und Leckölleitung
- Hydraulische Eigenversorgung über Tandem-Hydraulikpumpe (inkl. Ölkühler)
- Hydraulische Drehung und Winkelverstellung des Rotors (je nach Arbeitsposition und Kulturhöhe)
- Steuerung der Mähtrommel und Rotorgeschwindigkeit über elektr. Joystick-Bedienung
- Schutzhaube aus HARDOX-Stahl mit verschleißfester Vulkolan-Einlage

Optionen

- WALTERSCHEID Gelenkwelle
- CR AUTO-PILOT mit autom. Anpressdruckregelung und optimaler Bodenanpassung
- Rotor mit 12 Fadenspulen
- Wendelüfter für Ölkühlung
- Erhältlich für den Heck-, Front, Front-Heck-Anbau oder zum Anbau an den Mulcher
- Antrieb über Schlepperhydraulik (Minderpreis)

Typ	Arbeitsbreite	Gewicht	Leistungsbedarf ab	Anbau
CR	650 mm	250 kg	20 PS (15 kW)	Mulcheranbau (Antrieb hydraulisch)
CR DP	650 mm	420 kg	20 PS (15 kW)	Dreipunkt
CR DOUBLE	1300 mm	650 kg	20 PS (15 kW)	Dreipunkt

Patentiertes Design des Trommelgehäuses



Joystick Bedienung



Mähfäden & Rotor



Ab 20 PS (15 kW)



650 - 1300 mm



250 - 650 kg



Bis 15 mm Material

DRAGONE SERIE G

RANDSTREIFENMÄHER FÜR EINEN SAUBEREN ABSCHLUSS

Geeignet für:

Zaunpflege
Randstreifen
Reihenkulturen
Solarparks

- Randstreifenmäher zum Anbau am Mulcher oder als selbstständiges Dreipunktgerät
- 4 Feinschnitt-Pendelmesser
- Hydraulisch justierbare Federbelastung der Schwinkscheibe
- Mit hydr./ mech. Neigungsverstellung der Mäh-scheibe für optimale Boden Anpassung
- Spezialgummikranz ermöglicht beschädigungsfreies Arbeiten an Hindernissen (Leitpfosten, Zaunpfähle, Bäume, Sträucher etc.)
- Hydraulikmotor mit integriertem Freilauf und Leck-ölleitung
- Auch für Front- oder Front-Heckanbau
- G800 DP ECO / G1000 DP ECO mit mechanischer Verschwenkung und mechanischer Neigungsverstellung
- G800 DP / G1000 DP mit hydraulischer Parallelarm-schwenkung und hydraulischer Neigungsverstellung

Optionen

- Serie DP ECO optional auch mit hydraulischer Schwenkung des Ausleg-rahmens
- Elektrisches Steuergerät
- Eigenhydraulik inkl. Öltank
- Erhältlich für den Heck-, Front, Front-Heck-Anbau oder zum Anbau an den Mulcher

Typ	Arbeitsbreite	Gewicht	Min. Hydraulik	Anbau
G 800 HY	800 mm	100 kg	40 l/min @ 180 bar	Mulcheranbau
G 800 DP ECO HE	800 mm	200 kg	40 l/min @ 180 bar	Heckanbau
G 800 DP ECO FR	800 mm	200 kg	40 l/min @ 180 bar	Frontanbau
G 800 DP ECO FH	800 mm	250 kg	40 l/min @ 180 bar	Front-Heck-Anbau
G 800 DP HE	800 mm	260 kg	40 l/min @ 180 bar	Heck, hydr. Schwenkung
G 1.000 HY	1.000 mm	150 kg	50 l/min @ 180 bar	Mulcheranbau
G 1.000 DP ECO HE	1.000 mm	300 kg	50 l/min @ 180 bar	Heckanbau
G 1.000 DP ECO FR	1.000 mm	300 kg	50 l/min @ 180 bar	Frontanbau
G 1.000 DP ECO FH	1.000 mm	350 kg	50 l/min @ 180 bar	Front-Heck-Anbau
G 1.000 DP HE	1.000 mm	360 kg	50 l/min @ 180 bar	Heck, hydr. Schwenkung

Feinschnitt-
Pendelmesser



Hydraulisch justierbare
Federbelastung



Auch für den
Mulcheranbau verfügbar



Ab 20 PS (15 kW)



800 - 1.000 mm



100 - 360 kg



Bis 20 mm Material

DRAGONE SERIE VP-K/ VD-K

DER PROFI-MULCHER FÜR KARTOFFELKRAUT

Geeignet für:

Kartoffelfelder
Grünland
Ackerflächen

- Spezialmulcher zur mechanischen Krautabtötung im Kartoffelanbau
- Alternative zur chemischen Behandlung des Krautmaterials vor der Ernte
- Optimale Sogwirkung für effiziente Materialaufnahme
- Saubere Zerkleinerung des Kartoffelkrauts und gezielte Ablage in den Dammtälern (optional mit integrierten Materialleitblechen)
- Laufräder (in Dammtälern geführt) verhindern Beschädigung der Dämme
- Höhenverstellbare Speziallaufräder ermöglichen exakte Tiefenführung und optimale Anpassung an Kultur, Dammhöhe und Reihenabstand
- DRAGONE Spezialschlegel (1,45 kg) mit äußerst starker Aufhängung (18er Bolzen)
- Einzigartiges Konzept ermöglicht Doppelnutzung als Kartoffelmulcher (mit Laufrädern) und Schlegelmulcher (mit Laufwalze) für Grünland und Ackerflächen
- Einfacher Umbau von Laufrädern auf Stützwalze ermöglicht ganzjährigen Einsatz
- Einzigartige Schlagkraft des Doppelspiralrotors für sorgfältige Zerkleinerung von massivem Krautwuchs
- Unübertroffene Rotorstabilität dank durchgehender Rotorachse mit Mittenabstützung
- HEAVY-DUTY-Getriebe + POWER-BELT Riemenantrieb
- Robuste Bauweise aus STRENX S700 Feinkornstahl = doppelte Zugfestigkeit
- Maximale Flächenleistung durch Kombination aus VP/VG4 + VD Großflächenmulcher = 10 Reihen in einer Überfahrt

Optionen

- WALTERSCHEID Gelenkwelle
- Integrierte Materialleitbleche
- TWIN-Rotor (Hammer-schlegel + TWIN-Messer)
- AUTO-FLOAT-System
- Kettenschutzvorhang



Typ	Arbeitsbreite	Gesamtbreite	Seitenverschub	Gewicht	Schlegel	Riemen	Rotorachse Ø	Rotor Ø	Wirkdurchmesser Rotor	Laufwalze	Leistungsbedarf ab
VP 280 K	2.800 mm	2.960 mm	600 mm	1.195 kg	30	6	60 mm	300 mm	590 mm	245 mm	102 PS (75 kW)
VP 300 K	3.000 mm	3.160 mm	600 mm	1.255 kg	32	6	60 mm	300 mm	590 mm	245 mm	109 PS (80 kW)
VD 7700 K	7.700 mm	7.700 mm	-	2.580 kg	56	12	60 mm	220 mm	500 mm	245 mm	170 PS (125 kW)

Materialleitbleche



Hydr. klappbare
Seitenarme



Serienmäßig mit höhenverstellbaren
Laufrädern



Ab 102 PS (75 kW)



2.800 - 7.700 mm



1.195 - 2.580 kg



Bis 100 mm Material

DRAGONE SERIE FS

GESTRÜPP- UND FORSTMULCHER MIT DOPPELSPIRALROTOR

Geeignet für:

Forstflächen
Schwachholz
Rodung

- Einzigartiger Doppelspiralrotor sorgt für Leichtzügigkeit und dennoch kräftige Zerkleinerung
- Verstärkte, durchgehende Rotorachse gewährleistet außergewöhnliche Standfestigkeit bei extremer Beanspruchung
- Speziell gehärtete, 360° drehbare Forstwerkzeuge mit abgeschrägter, langgezogener Aufhängung (HARDOX-Spezialbolzen)
- Spezieller Rotoraufbau hebt das Gerät über Steine und Felsen
- Serienmäßiger Drückebügel (mech. verstellbar) erleichtert Verarbeitung stehender Bäume
- 200 PS HEAVY-DUTY-Getriebe + POWER-BELT-Antrieb über große Riemenscheiben
- Robuste SKF-Pendelrollenlager ohne seitlichen Überstand (geschützt verbaut)
- Die besondere Form von Mulchgehäuse und breiten Gleitkufen, ermöglicht optimale Materialaufnahme in Rückwärtsfahrt und bodennahe Feinarbeit in umgekehrter Richtung
- Durch Öffnen der hydraulischen Heckklappe kann auch besonders sperriges Material problemlos verarbeitet werden
- Auch als Front-Heck-Anbau mit AUTO-REVERSE-Getriebe erhältlich

Optionen

- WALTERSCHEID Gelenkwelle
- Doppelseitiger POWER-BELT Antrieb (Serie bei FS 250) = 12 gezahnte Riemen + Doppelfreilaufgetriebe

Typ	Arbeitsbreite	Gesamtbreite	Seitenvershub	Gewicht	Schlegel	Riemen	Rotorachse Ø	Rotor Ø	Wirkdurchmesser Rotor	Laufwalze	Leistungsbedarf ab
FS 150	1.500 mm	1.700 mm	-	1.100 kg	20	6	60 mm	280 mm	720 mm	-	68 PS (50 kW)
FS 175	1.750 mm	1.950 mm	-	1.290 kg	24	6	60 mm	280 mm	720 mm	-	82 PS (60 kW)
FS 200	2.000 mm	2.200 mm	-	1.480 kg	28	6	60 mm	280 mm	720 mm	-	95 PS (70 kW)
FS 225	2.250 mm	2.450 mm	-	1.670 kg	32	6/ 12	60 mm	280 mm	720 mm	-	109 PS (80 kW)
FS 250	2.500 mm	2.900 mm	-	2.020 kg	36	12	60 mm	280 mm	720 mm	-	122 PS (90 kW)

Drückebügel



Breite Gleitkufen



HEAVY-DUTY-Rotor mit 360°
Forstwerkzeugen



Ab 68 PS (50 kW)



1.500 - 2.500 mm



1.100 - 2.020 kg



Bis 300 mm Material

DRAGONE SERIE HY

HYDRAULISCHE SCHLEGELMULCHKÖPFE

Geeignet für:

Gräben
Böschungen
Straßenbegleitgrün
Hecken

- Mulchgehäuse, Rotor und Riemenantrieb basieren auf den Standard-Modellen DRAGONE L/MTL/VL/V
- Individueller Anbau mit Parallelogramm (zur Höhenanpassung) und gewünschtem Schnellwechsel-Adapter für jeden Bagger
- Individueller Anbau mit Niveau- und Pendelausgleich (Rollenhubkonsole) und gewünschtem Anbauadapter für jeden Hoflader/ Radlader
- Durchzugsstarker HEAVY-DUTY-Kolbenmotor (ab VL 160 HY serienmäßig)
- Hydraulik-Anforderungen: 1x Vorlauf + 1x druckfreier Rücklauf + 1x druckfreie Leckölleitung
- Integriertes Freilaufventil zur Verhinderung von Schäden an der Hydraulikanlage (Nachsaugrichtung)

Optionen

- HEAVY-DUTY-Kolbenmotor
- Kettenschutzvorhang
- Schnellwechsel-Adapter für Bagger/ Radlader
- Parallelogramm/ Pendelausgleich für optimale Boden Anpassung
- Freilaufventil (Nachsaugrichtung)
- Mengenteiler mit Überdruckventil
- Hydraulikschläuche inkl. Schnellkuppler

Typ	Arbeitsbreite	Gesamtbreite	Min. Hydraulik	Gewicht
L 80 HY	800 mm	870 mm	30-45 l/min @ 180 bar	115 kg
L 100 HY	1.000 mm	1.070 mm	30-45 l/min @ 180 bar	145 kg
L 130 HY	1.300 mm	1.370 mm	30-45 l/min @ 180 bar	155 kg
L 160 HY	1.600 mm	1.670 mm	30-45 l/min @ 180 bar	170 kg
MTL 100 HY	1.000 mm	1.100 mm	45-60 l/min @ 180 bar	190 kg
MTL 120 HY	1.200 mm	1.300 mm	45-60 l/min @ 180 bar	215 kg
MTL 140 HY	1.400 mm	1.500 mm	45-60 l/min @ 180 bar	250 kg
MTL 160 HY	1.600 mm	1.700 mm	45-60 l/min @ 180 bar	275 kg
MTL 180 HY	1.800 mm	1.900 mm	45-60 l/min @ 180 bar	340 kg
MTL 200 HY	2.000 mm	2.100 mm	45-60 l/min @ 180 bar	350 kg

Typ	Arbeitsbreite	Gesamtbreite	Min. Hydraulik	Gewicht
VL 100 HY	1.000 mm	1.100 mm	45-60 l/min @ 180 bar	240 kg
VL 120 HY	1.200 mm	1.300 mm	45-60 l/min @ 180 bar	270 kg
VL 140 HY	1.400 mm	1.500 mm	60-120 l/min @ 220 bar	335 kg
VL 160 HY	1.600 mm	1.700 mm	60-120 l/min @ 220 bar	415 kg
VL 175 HY	1.750 mm	1.880 mm	60-120 l/min @ 220 bar	470 kg
VL 200 HY	2.000 mm	2.130 mm	60-120 l/min @ 220 bar	520 kg
VL 220 HY	2.200 mm	2.330 mm	60-120 l/min @ 220 bar	565 kg
V 120 HY	1.200 mm	1.330 mm	60-120 l/min @ 200 bar	325 kg
V 140 HY	1.400 mm	1.530 mm	60-120 l/min @ 200 bar	380 kg
V 160 HY	1.600 mm	1.730 mm	60-120 l/min @ 200 bar	445 kg
V 175 HY	1.750 mm	1.880 mm	60-120 l/min @ 200 bar	500 kg
V 200 HY	2.000 mm	2.130 mm	60-120 l/min @ 200 bar	555 kg
V 220 HY	2.200 mm	2.330 mm	60-120 l/min @ 200 bar	625 kg



min. 30-45 L/min
@ 180 bar



800 - 2.200 mm



115 - 625 kg



30 - 100 mm Material



Dragon

Dragon

Dragon



**TECHNIK &
SERVICE**

SCHWENKBEREICH



Die Serie COBRA hat mit 1400 mm einen extrem weiten Seitenverschub in Fahrtrichtung rechts.

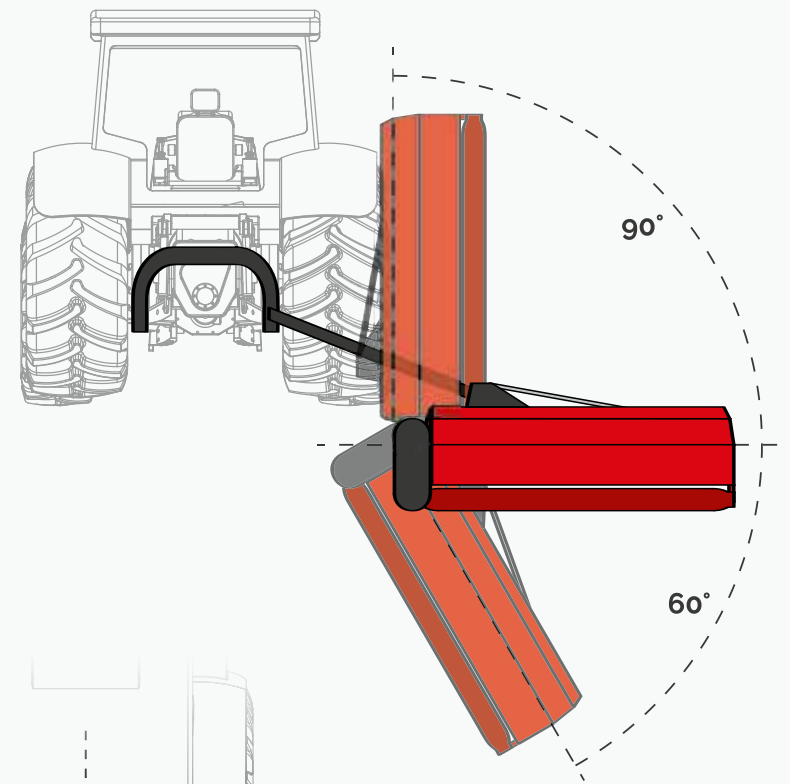
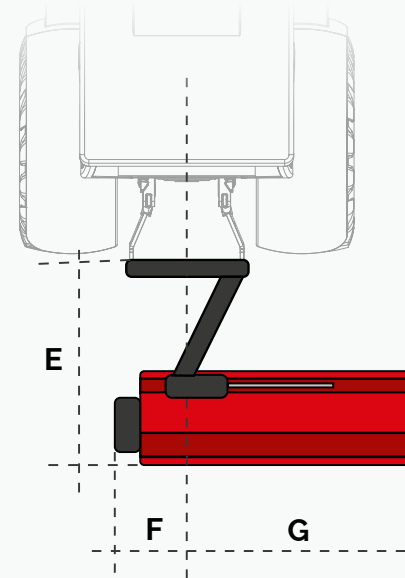
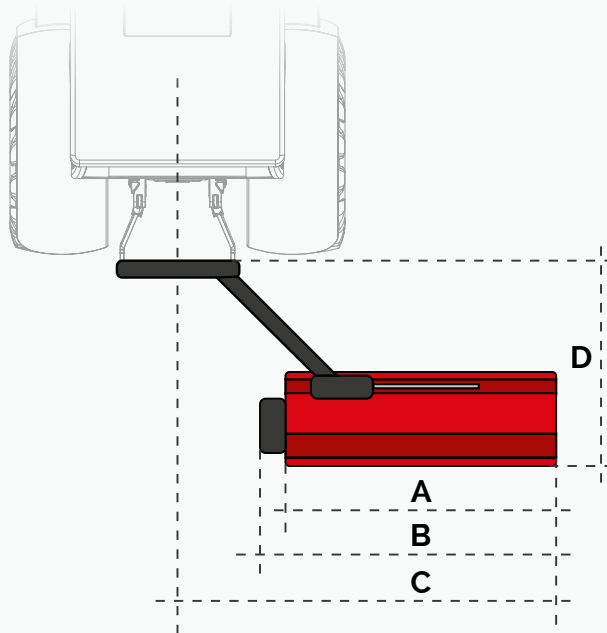

Typ	A	B*	C*	D*	E	F*	G*
ROAD L 100	1000	1330	1780	1660	1560	650	680
ROAD L 130	1300	1630	2080	1660	1560	650	980
ROAD L 160	1600	1930	2380	1660	1560	650	1280
ROAD MTL 100	1000	1330	1780	1720	1620	650	690
ROAD MTL 120	1200	1530	1980	1720	1620	650	890
ROAD MTL 140	1400	1730	2180	1720	1620	650	1090
ROAD MTL 160	1600	1930	2380	1720	1620	650	1290
ROAD VL 120	1200	1600	2120	2050	1780	1120	480
ROAD VL 140	1400	1800	2320	2050	1780	1120	680
ROAD VL 160	1600	2000	2520	2050	1780	1120	880
ROAD VL 175	1750	2150	2670	2050	1780	1120	1030
ROAD VL 200	2000	2400	2920	2130	1880	1120	1280
ROAD VL 240	2400	2800	3320	2130	1880	1120	1680
ROAD V 140	1400	1800	2320	2050	1780	1120	680
ROAD V 160	1600	2000	2520	2050	1780	1120	880
ROAD V 175	1750	2150	2670	2050	1780	1120	1030
ROAD V 200	2000	2400	2920	2130	1880	1120	1280
ROAD V 220	2200	2600	3120	2130	1880	1120	1480
ROAD V 240	2400	2950	3320	2178	1880	1270	1680
ROAD V 260	2600	3100	3460	2230	2080	1300	1860
COBRA V 160	1600	2020	3000	2300	2200	420	1600
COBRA V 175	1750	2170	3150	2300	2200	420	1750
COBRA V 200	2000	2420	3400	2300	2200	420	2000
COBRA V 220	2200	2620	3600	2300	2200	420	2200
COBRA V 240	2400	2820	3800	2300	2200	420	2400
COBRA FS 150	1.500	1.950	3.040	2.490	2685	495	1.455
COBRA FS 175	1.750	2.200	3.290	2.490	2685	495	1.705
COBRA FS 200	2.000	2.450	3.540	2.490	2685	495	1.955
COBRA FS 225	2.250	2.700	3.790	2.490	2685	495	2.205
COBRA FS 250	2.500	2.950	4.040	2.490	2685	495	2.455
EXTREME 175	1.750	-	4.070	1.560	1.870	860	3.150
EXTREME 200	2.000	-	4.320	1.560	1.870	860	3.400
EXTREME 220	2.200	-	4.520	1.560	1.870	860	3.600
EXTREME 240	2.400	-	4.720	1.560	1.870	860	3.800

* Die Maße beziehen sich auf ein außenliegendes Getriebe.

ARBEITSWERKZEUGE

SCHLEGEL & MESSER

Unsere Original-Ersatzteile zeichnen sich durch eine hohe Verarbeitungsqualität und lange Lebensdauer aus.

Speziell gehärtete Arbeitswerkzeuge sind die Grundlage für lange Standzeiten. Die Hammerschlegel und Y-Messer werden in aufwendigen Härtingungsverfahren für den täglichen Arbeitseinsatz vorbereitet. Der überdimensionierte, breite Aufbau der Werkzeugaufhängung mit Spezialbolzen verhindert ein Brechen oder Abreißen des Schlegels.

Sollten Sie Ersatzteile benötigen, können Sie diese ganz einfach über unsere Website bestellen:

ersatzteile.vogtgmbh.com

ersatzteile@vogtgmbh.com

Tel.: +49 (0)2972 9762-500



SERIE L



Hammerschlegel
DRND00001693000



Y-Messer
DRND00001669000

SERIE MTL & VL (ab VL260)



Hammerschlegel
DRND00001709000



Y-Messer
DRND00001668000

SERIE VL (bis VL240) | V | VP | VG4 | VD | AB | COBRA | EXTREME



Hammerschlegel
DRND00001692000



Y-Messer
DRND00001672000

SERIE VX



Y-Messer
DRND00001678000

SERIE FS | COBRA FS



Hammerschlegel
DRND00001704000

ZUBEHÖR & AUSSTATTUNG

HOLEN SIE NOCH MEHR AUS IHREM MULCHER HERAUS

Unsere Zulieferer für Zubehörteile werden sorgfältig ausgewählt und regelmäßig geprüft, um Ihnen immer die höchste Qualität zu garantieren. So werden beispielsweise all unsere Mulcher mit Gelenkwellen vom Marktführer WALTERSCHEID ausgestattet. Diese sind dank verwindungssteifen Profilrohren mit Sternprofil besonders langlebig und zuverlässig.

Bei der Entwicklung und Herstellung eines Mulchers stehen die individuellen Anforderungen unserer Kunden immer an erster Stelle. Besondere Anpassungswünsche werden in Zusammenarbeit mit unseren Technikern entwickelt und umgesetzt. Wir finden immer eine passende Lösung!





**WALTERSCHEID
Gelenkwelle**



**AUTO-FLOAT
Frontentlastung**

Auflageentlastung über
Druckgasspeicher



TWIN Rotor



**Aufsteckbare
Beleuchtung mit
Warntafeln**



**Kettenvorhang
(Steinschlag-
schutz)**



**Abstreifschiene
für die Laufwalze**



Rebholzrechen



**Laufräder Heckan-
bau (für Reihenkul-
turen)**

VOGT VORFÜHRUNG & FINANZIERUNG

PERSÖNLICHE BERATUNG

Lassen Sie sich im Rahmen einer Vorführung von unserer Profitechnik überzeugen. Wir zeigen Ihnen unsere Maschinen gerne im praktischen Einsatz, denn dort werden Leistungsstärke und Zuverlässigkeit sichtbar. Unsere Mitarbeiter sind mit Vorführmaschinen in allen Regionen Deutschlands und Österreichs täglich für Sie unterwegs.

Unser fachkundiger Vertrieb berät Sie gerne ausführlich und individuell, um die optimale Maschine für Ihren

Anwendungsbereich zu konfigurieren. Wir beraten auch hinsichtlich der Wirtschaftlichkeit, um die bestmögliche Auslastung zu erreichen.

Bei konkretem Interesse an einer Maschine vereinbaren Sie einfach einen Termin für eine Vorführung bei sich vor Ort oder an einem unserer Standorte. Alternativ können Sie die große Maschinenausstellung an unseren Standorten in Felbecke und Untermünkheim besuchen.



FINANZIERUNG

Trotz knapper Budgets und wirtschaftlicher Einschränkungen kann auf eine professionelle Landschaftspflege-Technik nicht verzichtet werden. Damit Sie wettbewerbsfähig bleiben und erfolgreich arbeiten können, bieten wir Ihnen flexible Finanzierungs- und Leasingmöglichkeiten, sowohl für gewerbliche Kunden als auch für die öffentliche Hand (z. B. kommunale Langzeitmiete). Schonen Sie Ihre Liquidität, profitieren Sie von den Vorteilen einer langfristigen Maschinenfinanzierung und finanzieren Sie das Gerät über die jeweilige Nutzungsdauer.

In Zusammenarbeit mit spezialisierten Finanzierungs- und Leasinganbietern erstellen wir Ihnen ein maßgeschneidertes Angebot, gerne auch mit einer zusätzlichen Absicherung durch eine Maschinenbruch-Versicherung. Durch die transparente Kostenaufstellung können Sie die Wirtschaftlichkeit der Maschine über die komplette Laufzeit genauestens kalkulieren. Wählen Sie ganz einfach die gewünschte Finanzierungsform, Laufzeit und Sondervereinbarungen für Ihre Wunschmaschine aus. Alles Weitere übernimmt unser Finanzierungs-partner für Sie!



VOGT SERVICE

IMMER AN IHRER SEITE

Bei Fragen oder Problemen lassen wir Sie nicht im Regen stehen:

Unsere Servicetechniker haben immer ein offenes Ohr und setzen alles daran, schnellstmöglich eine Lösung für Ihr Problem zu finden. Dabei arbeiten wir gerne mit Ihnen zusammen, da wir uns als langfristigen Partner verstehen. Um unsere Servicequalität zu unterstreichen, haben wir unsere Personal- und Gebäudekapazitäten im Servicebereich in den letzten Jahren deutlich erhöht.

Falls einmal schnelle Hilfe vor Ort benötigt wird, sind wir mit unseren VOGT Servicewagen täglich unterwegs, gemäß unserem Grundsatz: Wir sind da, wo unsere Kunden sind!

ERSATZTEILSERVICE

Einsatzsicherheit hat bei Lohnunternehmern, Landwirten und Landschaftspflegedienstleistern höchste Priorität. Deshalb setzen wir alles daran, Sie schnell und zuverlässig mit hochwertigen Ersatzteilen zu versorgen.

In unserem neuen, vergrößerten VOGT Zentrallager über drei Ebenen und mit automatisiertem Hochregallager, haben wir stets alle gewöhnlichen Teile auf Lager und können deutschlandweit innerhalb von 24h liefern. Falls es noch dringender ist, sind wir mit mehreren Express-Versanddiensten direkt verbunden und können die gewünschten Teile über Nacht anliefern.





LOGISTIK

Mit über 8.000 m² Maschinenlager- und Ausstellungsflächen an unseren Standorten und unserem eigenen Lieferservice garantieren wir, im Verbund mit unseren mehr als 100 ausgewählten Vertriebspartnern, dass die angebotene Technik überall und schnell verfügbar ist. Alle Geräte werden von eigenen Mitarbeitern der VOGT GmbH ausgeliefert und auf Wunsch bei Ihnen vor Ort eingesetzt. Durch diese Kunden-
nähe schaffen wir größtmögliches Vertrauen und stehen auch bei Rückfragen jederzeit gern zur Verfügung.



VOGT VERTRIEB



Wolfgang Vogt

Geschäftsführung
Vertriebsleitung

+49 (0)2972 9762-0
✉ w.vogt@vogtgmbh.com



Andre Vogt

Geschäftsführung
Vertriebsleitung

+49 (0)2972 9762-0
✉ a.vogt@vogtgmbh.com



Josef Knoche

Vertrieb
Innendienst

+49 (0)2972 9762-205
✉ j.knoche@vogtgmbh.com



Simon Schulte

Vertrieb
Innendienst

+49 (0)2972 9762-206
✉ s.schulte@vogtgmbh.com



Hubertus Hahn

Vertrieb
Innendienst

+49 (0)2972 9762-207
✉ h.hahn@vogtgmbh.com



Lars Aderhold

Vertrieb Hessen
Außendienst

+49 (0)2972 9762-203
✉ l.aderhold@vogtgmbh.com



Andreas Schütte

Vertrieb NRW
Außendienst

+49 (0)2972 9762-204
✉ a.schuette@vogtgmbh.com



Marcus Hähn

Vertrieb Rheinland-Pfalz
Außendienst

+49 (0)151 70260713
✉ m.haehn@vogtgmbh.com



Michael Schultejan

Vertrieb Niedersachsen
Außendienst

+49 (0)151 70260706
✉ m.schultejan@vogtgmbh.com



Axel Thomä

Vertrieb Nord-Ost
Außendienst

+49 (0)151 22387145
✉ a.thomae@vogtgmbh.com

IHRE PERSÖNLICHEN ANSPRECHPARTNER



Tobias Bruckner

Vertrieb Süd
Innendienst

+49 (0)7944 942600-6
E t.bruckner@vogtgmbh.com



Klaus Rau

Vertrieb Süd
Außendienst

+49 (0)7944 942600-5
+49 (0)171 4053664
E k.rau@vogtgmbh.com



Valentin Stock

Vertrieb Süd
Außendienst

+49 (0)7944 942600-7
+49 (0)160 94784266
E v.stock@vogtgmbh.com



Paul Rebmann

Vertrieb Süd
Außendienst

+49 (0)175 2270440
E p.rebmann@vogtgmbh.com



Markus Schwab

Vertrieb Süd-Ost
Außendienst

+49 (0)170 6557692
E m.schwab@vogtgmbh.com



Chris Herbst

Vertrieb Ost
Außendienst

+49 (0)160 95704288
E c.herbst@vogtgmbh.com



Ina Kramer

Vertrieb
Vertriebsassistentz

+49 (0)2972 9762-128
E i.kramer@vogtgmbh.com



Peter Schauerte

Geschäftsführung
Leitung Disposition/ Einkauf

+49 (0)2972 9762-302
E p.schauerte@vogtgmbh.com



Tim Hütten

Disposition
Zentrale Disposition

+49 (0)2972 9762-303
E t.huetten@vogtgmbh.com



Lukas Irle

Disposition
Zentrale Disposition

+49 (0)2972 9762-304
E l.irl@vogtgmbh.com

VOGT STANDORTE

VOGT SCHMALLENBERG

VOGT GmbH & Co. KG
Alte Straße 3
57392 Schmallenberg

verkauf@vogtgmbh.com
Zentrale: +49 (0)2972 9762-0
Ersatzteillager: +49 (0)2972 9762-500
Service: +49 (0)2972 9762-600
Fax: +49 (0)2972 9762-20

Öffnungszeiten Ausstellung:

Mo. - So.: 8.00 bis 19.00 Uhr geöffnet

VOGT UNTERMÜNKHEIM

VOGT GmbH & Co. KG
Am Richtbach 1/ 2
74547 Untermünkheim

verkauf@vogtgmbh.com
Tel.: +49 (0)7944 942600-0
Fax: +49 (0)7944 942600-20

Öffnungszeiten Ausstellung:

Mo. - Fr.: 08.00 bis 17.00 Uhr geöffnet





Hauptsitz

Stützpunkt West
57392 Schmallenberg
Nordrhein-Westfalen

Niederlassung Süd

Stützpunkt Süd
74547 Untermünkheim
Baden-Württemberg

Stützpunkt Süd-West

56330 Koblenz-Gondorf
Rheinland-Pfalz

Stützpunkt Nord-West

48703 Stadthoorn
Nordrhein-Westfalen

Stützpunkt Nord-Ost

18276 Gülzow
Mecklenburg-Vorpommern

Stützpunkt Ost

07646 Mörsdorf
Thüringen

Stützpunkt Süd-Ost

84130 Dingolfing
Bayern

Stützpunkt Österreich

AT-8753 Fohnsdorf
Steiermark



VOGT GmbH & Co. KG

HAUPTSITZ

Alte Straße 3
57392 Schmallenberg
Tel. 02972 97620
verkauf@vogtgmbh.com

STANDORT SÜD

Am Richtbach 1/2
74547 Untermünkheim
Tel. 07944 9426000
verkauf@vogtgmbh.com

www.vogtgmbh.com